



Manual de utilizare
Ръководство за експлоатация и Поддръжка
Használati és karbantartási kézikönyv
User manual



Vezi videoclipul de asamblare
Изгледайте видеото за сглобяване
Nézzé meg az összeszerelési video
bemutatott
Watch the assembly video



-  **Motocultor Diesel, pg. 6**
-  **Дизелов мотоблок, pg. 31**
-  **Dízel kormánymű, pg. 58**
-  **Diesel Tiller, pg. 84**

BTA - 12SDE



Italia Star Com Due S.R.L.

Autostrada Bucuresti-Pitesti, km. 13/2, Loc. Chiajna, IF

☎ 004/021.433.03.27

info@italiastar.ro

www.italiastar.ro



ITALIA STAR COM DUE SRL

Sediul social: Str. Sf. Maria nr. 65, et. 3, Sector 1, Bucuresti - Romania.
 Punct de lucru: Autostrada Bucuresti - Pitesti, km. 13.2 loc. Chiajna, Ilfov- Romania
 CUI: RO8955925, Nr. Reg. Com.: J40/9501/1996
 Unicredit Tiriac Bank - suc. Ghencea IBAN RO35BACX0000 0009 1320 9000
 www.italiastar.ro; info@italiastar.ro; Tel: 004/021-433.03.27; Fax: 004/021-433.03.26

DECLARATIE DE CONFORMITATE
DECLARATION OF CONFORMITY
DICHIARAZIONE DI CONFORMITÀ



ДЕКЛАРАЦИЯ ЗА СЪОТВЕТСТВИЕ
DECLARACION DE CONFORMIDAD
MEGFELELŐSÉGI NYILATKOZAT

Producator si titularul fișei tehnice: - Manufacturer and holder of the technical file: - Fabricante e detentore del fascicolo tecnico: - производител и притежател на техническото досие: - Fabricante y el titular del expediente técnico: - A műszaki dokumentáció gyártója és birtokosa

Chongqing Senci Wugu Agricultural Machinery Import&Export Co. LTD

Adresa: - Address: - Indirizzo: - Адрес: - Dirección: - Cim: **No. 8, Longfei Road, Dongcheng Street, Tongliang Town, Chongqing, China**



Prin prezenta declarăm ca echipamentul - Herewith we declare that the machine - Dichiaro che il prodotto - С настоящото декларираме, че машината - Declaramos que el producto - Ezennel kijelentjük, hogy a gép

Motocultor Diesel
 Diesel Tiller

BTA-12SDE Diesel

Seria / Nr

Serial number

Matricola N°

Сериен номер

Numero de serie

Sorozatszám

In conformitate cu toate conditiile cerute de

Complies with the provisions of the Directive

E' conforme ai requisiti delle Directive

2006/42/CE

В съответствие с разпоредбите на директивата

2014/30/UE

Corresponde a las exigencias básicas de le directive

Rendelkezéseinek megfelel az irányelv

Totodata sunt aplicate urmatoarele norme armonizate

EN ISO 12100:2010

The following national technical standards and specifications have been used

EN ISO 4254-1:2015

Inoltre dichiara che sono state applicate le seguenti altre direttive

EN ISO 4254-5:2009/AC:2011

Следните национални технически стандарти и спецификации са били използвани

EN 61000-3-2:2014

Además declaro que las siguientes normas armonizadas fueron aplicadas

EN 61000-3-3:2013

Az alábbi nemzeti szabványok és előírások figyelembevételével

EN 61000-6-1:2007

EN 61000-6-3:2007/A1:2011

Emis la - Emitted at - Rilasciato - изпускани в - Emitido - Emittált

Semneaza - Signs - Segni - знак - Signos - Aláírás

Chongqing 11.04.2019

UDEM International Certification
 Auding Training Centre Industry and Trade Inc.Co.

Acest document reprezinta traducerea din limba engleza a a certificatului CE emis de producator, care se gaseste in manualul de utilizare al echipamentului

This document is a translation from English of the CE certificate issued by the manufacturer, which is found in the user manual of equipment.

Questo documento è una traduzione dall'inglese del certificato CE rilasciato dal costruttore, che si trova nel manuale utente delle apparecchiature.

Този документ е превод от английски на CE сертификат, издаден от производителя, който се намира в инструкцията за употреба на оборудването.

Este documento es una traducción del Inglés del certificado CE expedido por el fabricante, que se encuentra en el manual del usuario del equipo.

Jelen dokumentum az angol CE igazolás alapján készült, melyet a gyártó állított ki, és amely a készülék felhasználói kézikönyvében szerepel



Italia Star Com Due S.R.L.

004/021.433.03.27

info@italiastar.ro

www.italiastar.ro



CERTIFICATE

ATTESTATION CERTIFICATE OF MACHINERY AND ELECTROMAGNETIC COMPATIBILITY DIRECTIVES

Technical file of the company mentioned below has been observed

2006/42/EC Machinery Directive and 2014/30/EU Electromagnetic Compatibility Directive
have been taken as references for these processes

Company Name : **Chongqing Senci Wugu Agricultural Machinery Import&Export Co., Ltd.**

Company Address : No.8, Longfei Road, Dongcheng Street, Tongliang Town, Chongqing, China

Related Directives and Annex : **2006/42/EC Machinery Directive**
2014/30/EU Electromagnetic Compatibility Directive

Related Standards : **EN ISO 12100:2010, EN ISO 4254-1:2015, EN ISO 4254-5:2009/AC:2011**
EN 61000-3-2:2014, EN 61000-3-3:2013, EN 61000-6-1:2007
EN 61000-6-3:2007/A1:2011

Product Name : **Diesel Power Tiller**

Report No and Date : **CQSCTCF1-MD/EMC**

Product Brand/Model/Type : **SENCI / AIMA / SC90-ID, SC1000D, SC1000A, SC90SC, SC90-IA, SC800D, SC450D, SC105-Z, SC105-Z-E, SC135-Z, SC135-Z-E, SC1100A, SC55D, SC131D**

Certificate Number : **M.2019.206.C0636**

Initial Assessment Date : 10.04.2019

Registration Date : 11.04.2019

Reissue Date/No : -

Expiry Date : **10.04.2024**

UDEM International Certification
Auditing Training Centre Industry
and Trade Inc.Co.



The validity of the certificate can be checked through www.udemltd.com.tr. The CE mark shown on the right can only be used under the responsibility of the manufacturer with the completion of EC Declaration of Conformity for all the relevant Directives. This certificate remains the property of UDEM International Certification Auditing Training Centre Industry and Trade Co. Ltd. to whom it must be returned upon request. The above named firm must keep a copy of this certificate for 15 years from the registration of certificate. This certificate only covers the product(s) stated above and UDEM must be notified in case of any changes on the product(s)

Address: Muflukent Mahallesi 2073 Sokak (Eski 93 Sokak) No:10 Çankaya – Ankara – TURKEY

Phone: +90 0312 443 03 90 Fax: +90 0312 443 03 76

E-mail: info@udemltd.com.tr www.udem.com.tr



Italia Star Com Due S.R.L.

☎ 004/021.433.03.27

✉ info@italiastar.ro

🌐 www.italiastar.ro

Fișă de reparație în garanție

Nr.	Data recepție	Descrierea defectului	Reparație efectuată	Prelungirea garanției	L.S.
1					
2					
3					
4					
5					



Service autorizat:

Italia Star Com Due S.R.L.
 Autostrada București - Pitești km. 13.2
 Loc. Chiajna - Ilfov
 Tel: 021.433.03.27
 Fax: 021.433.03.26
 info@italiastar.ro www.italiastar.ro



CERTIFICAT DE GARANTIE

Seria AA Nr. _____

Nume marca produs: _____

Model : _____

Seria nr.: _____

Accesorii: _____

Vanzator: _____

Semnatura si stampila: _____

Cumparator: _____

Adresa : _____

Data cumpararii: _____

Semnatura/stampila: _____

DISTRIBUTOR: _____

NUME: _____

ADRESA: _____

Prin prezenta confirm că am primit produsul în perfectă stare de funcționare împreună cu ghidul de utilizare în limba română și am luat la cunoștință că prezentul certificat de garanție este valabil numai însoțit de factură de achiziție și de bon fiscal sau chitanță. Dacă produsul nu este însoțit de prezentul certificat sau garanția este expirată sau anulată de către service din cauza utilizării în condiții anormale conform paragrafului 5, reparația se va efectua cu acordul meu contra cost.

CONDIȚII DE ACORDARE A GARANȚIEI

- Termenul de garanție** este de **24 luni**, pentru persoanele fizice și **12 luni** pentru persoanele juridice, de la data cumpărării produsului și respectiv ale accesoriilor standard aflate în componența sa (cumpărate simultan cu produsul, cele fără de care aparatul nu poate funcționa). Pentru generatoarele garanția este în limita a nu mai mult de 500 ore pentru motoarele pe benzină, respectiv 1.500 ore pentru motoarele diesel.
- Garanția se acordă conform legislației române în vigoare la data cumpărării, se aplică numai dacă aparatul este folosit corespunzător (în concordanță cu instrucțiunile de folosire) și este valabilă numai însoțită de factură de cumpărare și certificatul de garanție, ambele în original.
- În cazul defectării în condiții normale de utilizare, pe durata perioadei de garanție, produsul se va repara gratuit, la sediul menționat în acest certificat.
- Prezentul produs are în componență subsansamble electronice și mecanice diverse, care necesită respectarea cu strictețe a condițiilor de manipulare, transport, păstrare, exploatare, întreținere și reparație prevăzute în manualul de utilizare. Consumabilele nu beneficiază de garanție.
- Situații care duc la ieșirea din garanție a produsului:
 - Nerespectarea condițiilor de manipulare, transport, păstrare, instalare, punere în funcțiune, exploatare și întreținere prevăzute în manualul de utilizare sau în condiții ce contravin standardelor tehnice din România;
 - Documentele de garanție nu sunt prezentate, au fost deteriorate/modificate sau sunt ilizibile;
 - Aparatul prezintă deteriorări cauzate de accidente mecanice, lovituri, socuri, patrundere de lichide, expuneri la foc, utilizare greșită sau neglijență, schimbări ale stării aparatului, păstrarea în condiții improprii – funcționarea repetată în regim de mari diferențe de temperatură care cauzează fenomenul de "condens" intern, expunerea excesivă la umezeală sau radiații solare, neglijență în utilizare, etc.;
 - Produsul a fost utilizat împreună cu alte accesorii în afară celor recomandate de producător.
 - Exploatarea excesivă a aparatelor ceea ce poate conduce la arderea motoarelor, etc.;
- Pierderea certificatului de garanție determină ieșirea din garanție a produsului.
- Necompletarea sau completarea incorectă a certificatului de garanție atrage după sine răspunderea vânzătorului.
- Perioada de garanție se prelungeste cu timpul scurs de la data predării produsului la service, până la data repunerii în stare de funcționare a produsului. Prelungirea termenului de garanție se înscrie pe certificatul de garanție.
- Durată medie de utilizare a produsului este de 3 ani.** Italia Star Com Due S.R.L. asigură contra cost reparații în aiaa perioadei de garanție, sau dacă produsul a țesit din garanție, pe toată durata medie de utilizare a produsului.
- Cumpărătorului i-a fost probată funcționarea corespunzătoare a produsului și i-s-a explicat modul de utilizare. Cumpărătorul a verificat inventarul de livrare al produsului inclusiv existența manualului de utilizare în limba română. Cumpărătorul a luat la cunoștință de integritatea șuruburilor și sigiliilor produsului.

În cazul defectării produsului, cumpărătorul va trebui să se prezinte la unul dintre sediile și punctele de service specificate în prezentul certificat. În cazul în care clientul nu domiciliază în același oraș unde se află service-ul menționat pe certificat, clientul trebuie să meargă la magazinul de unde a achiziționat aparatul, vânzătorul având obligația să completeze procesul verbal de predare-primire, să menționeze defecțiunile reclamate, să trimită produsul printr-un curier rapid (RoExpress, Cargus, Speed Curier, etc.) către unul dintre punctele de service specificate în certificat și să achite taxele necesare transportului.

11. Garanția furnizată nu afectează drepturile statuale ale consumatorului prin legislația aplicabilă în vigoare (legea 449/2003; OG 21/1992) și nici drepturile consumatorului în raport cu dealer-ul care decurg din contractul de vânzare cumpărare.

12. Pentru toate utilajele de tencuiri/șapă/beton precum și pompele de lavabil/materiale composite sunt:

- Piese componente și/sau ansamblurile care intră în contact cu lavabilul sau materialul compozit NU SUNT ACOPERITE DE GARANȚIE, acestea se încadrează la capitolul CONSUMABILE;
- Durata/viața de utilizare a acestora este influențată de calitatea lavabilului/materialului compozit cât și de mentenanța, curățarea zilnică a elementelor (valve/supape de amorsare, filtre cor pompă și mâner pistol spray-ere) care intră în contact cu materialul utilizat precum și ungerea zilnică a elementelor mecanice aflate în mișcare acolo unde este prevăzută cu pompa/meccanism de ungere sau oficiu de ungere.
- 13. Pentru toate utilajele electrice NU SUNT ACOPERITE DE GARANȚIE piesele și subsansamblele electrice/electronice care utilizate la o subtenșiune de lucru, alta decât cea recomandată/indicată pe utilaj și alimentate, fiind cu prelungitoare-prelungitoare tambur mai mari de 10 m și cu o secțiune de cablu mai mică de 2,5 mm! Acolo unde alimentarea este trifazică și lipsa uneia din faze sau a împământării/niul de lucru, duce la distrugerea elementelor de comandă și/sau a motorului electric.
- 14. Clientul are obligația de a asigura mentenanța zilnică a utilajelor cu motoare termice prin curățarea filtrului de aer, respectiv verificarea nivelului de ulei motor și a uleiului din redactor.

*CERTIFICATUL DE GARANȚIE NU ESTE TRANSMISIBIL!

Service Autorizat

Nume: _____

Adresa: _____

Telefon: _____

e-mail: _____

Prefață

Felicitări pentru achiziționarea motocultorului!

Acesta vă va ușura munca și astfel veți putea petrece mai mult timp în familie.

Acest echipament este multifuncțional și cu o eficiență ridicată în pregătirea terenului pentru cultivare. Este conceput special pentru diferite lucrări în zone deluroase, teren uscat, orezării, livezi, grădini de zarzavaturi și sere etc. Lucrarea solului cu freza rotativă, săparea șanțurilor și bilonarea, și transportul sunt funcțiile de bază ale echipamentului. În plus, după echiparea cu accesoriile și uneltele aferente, poate fi folosit pentru pomparea apei, pulverizarea de apă și pesticide, culesul recoltelor, producerea de electricitate, fertilizarea terenurilor, însămânțare, treierat, copilire, măcinare etc. Echipamentul are o structură simplă, poate fi reparat cu ușurință, iar consumul de combustibil este mic, este echipamentul agricol ideal pentru dvs.

Echipamentul este un bun ajutor al familiei dvs. în munca de zi cu zi, contribuind la obținerea unor recolte bogate.

Înainte de a utiliza echipamentul, vă rugăm să citiți cu atenție manualul de instrucțiuni. Vă poate ajuta să rezolvați problemele care pot să apară atunci când instalați, manipulați și reparați echipamentul.

Având în vedere inovarea și îmbunătățirea continuă a produselor, conținutul acestui manual de instrucțiuni poate diferi ușor de realitate, motiv pentru care ne cerem scuze în speranța că o să avem înțelegerea dvs. Dacă întâmpinați probleme sau aveți sugestii, nu ezitați să ne contactați.

Împreună putem avea un viitor mai bun!

Mulțumim!

Măsuri de precauție

- Când porniți echipamentul, puneți maneta pentru schimbarea vitezelor în poziția neutră.
- În timpul funcționării echipamentului, acordați atenție instrucțiunilor de siguranță!
- Aveți grijă să nu vă răniți în lamele rotative!
- Când apucați maneta de marșarier, maneta pentru schimbarea vitezelor trebuie pusă în poziția neutră.
- Combustibilul și lubrifiantul trebuie să fie curate.
- Ambreiajul trebuie decuplat la schimbarea treptei de viteză.
- Vă rugăm să citiți cu atenție conținutul plăcuței de identificare de pe ghidon înainte de a utiliza echipamentul.



Capitolul 1. Privire de ansamblu asupra motocicletelor

I. Parametri tehnici principali

II Vedere de ansamblu

Capitolul 2. Principalele aplicații ale motocicletelor

I. Cultivarea

II Săparea șanțurilor și bilonarea

III Transportul pe distanțe scurte

IV Utilizarea în regim multifuncțional

Capitolul 3. Operarea și metode de utilizare a motocicletelor

I. Asamblare după despachetare (vezi Figura 4)

II. Instalarea și reglarea cablurilor

III Verificare și realimentare

IV. Pornirea

V. Operarea

VI. Utilizarea cu echipamente și unelte auxiliare

VII. Instruire

VIII. Pregătirea

IX. Operarea

X. Aspecte care necesită atenție în timpul utilizării motocicletelor

XI. Considerente privind siguranța

Capitolul 4. Proceduri de întreținere și service a motocicletelor

I. Rodajul

II Întreținerea și depozitarea

III Revizia tehnică a motocicletelor

IV Lista pentru revizia tehnică a motocicletelor

V Depozitarea pe termen lung a motocicletelor

Capitolul 5. Procedura de reglare a motocicletelor

I. Procedura de reglare a angrenării grupului conic

II. Procedura de reglare a pinioanelor treptei de marșarier și a cablului

III Procedura de reglare a cablului ambreiajului

IV. Procedura de reglare a cablului accelerației

V. Procedura de reglare a ghidonului

Capitolul 6. Depanarea motocicletelor

I. Depanarea motorului diesel

II. Depanarea ambreiajului

III. Depanarea cutiei de viteze

IV. Depanarea transmisiei

V Alte depanări

Capitolul unu Privire de ansamblu asupra motocultorului

I. Parametri tehnici principali

Model		Unitate	BTA - 12SDE	
Parametri element				
BTA	Denumire /Model		SC186F	
	Putere nominală		Kw 7,8	
Motor	Putere maximă		Kw 8,8	
	Viteza de rotație	Viteza nominală de rotație	3600	
		Viteza de rotație a arborelui de ieșire	3600	
	Deplasare		ml 406	
Mod aprindere			Aprindere prin compresie	
Mod de pomire			Demaror electric	
Capacitate rezervor de combustibil		l 1	6,5	
5Capacitate rezervor ulei de motor		l 1	1,65	
Cerințe pentru baterie (baterie plumb-acid)	Tensiune		V 12V	
	20 ore capacitate de alimentare		Ah 35Ah	
Motocultor	Dimensiunea echipamentului (lungime × lățime × înălțime)		mm 1030×570×880	
	Greutatea echipamentului		Kg ≤120	
	Regim de transmisie:		Transmisie completă	
	Mod de conectare		Conexiune directă	
	Viteză	Viteză de rulare	Repede	Km/h 10
			Încet	5
		Viteza de lucru	Lucrarea solului cu freza rotativă	0,5-1,3
			Arat	
			Viteza în marșarier	2
	Lame	Viteza de rotație		(rot./min) 129,78
		Raza max. de rotație		mm 180
		Cantitatea totală de lame		buc. 40
		Total grupuri de lame		buc. 10
		Lame pentru fiecare grup		buc. 4
		Distanța dintre 2 lame învecinate de tăiere		mm 150
		Diametrul lamelor de arat		cm 36
		Tipul lamei rotative		Lama îndoită pentru teren uscat
		Mod ambreiaj		Control manual al ambreiajului cu disc umed
	Adâncimea de lucrare a solului (mm)		cm 30	
	Lățimea de lucrare a solului		cm 135	
Performanța		h m ² /h 0,066-0,133		
Consum combustibil		Kg/h m ² ≤1,50		
Capacitatea de ulei a cutiei de viteze		l 2,4		
Nivelul presiunii acustice		dB(A) ≤86		
Nivelul de putere acustică		dB(A) ≤93		

II Vedere de ansamblu

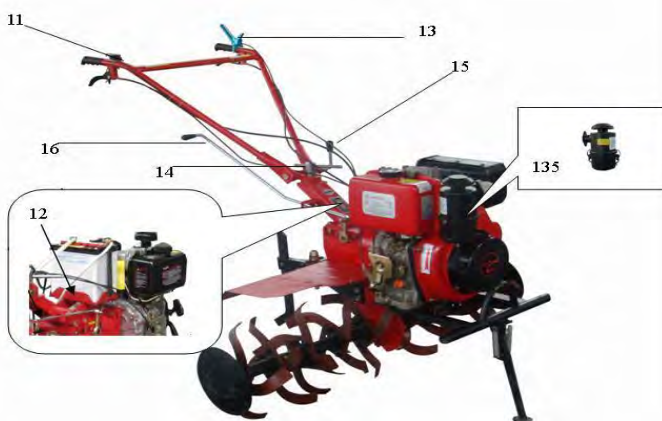
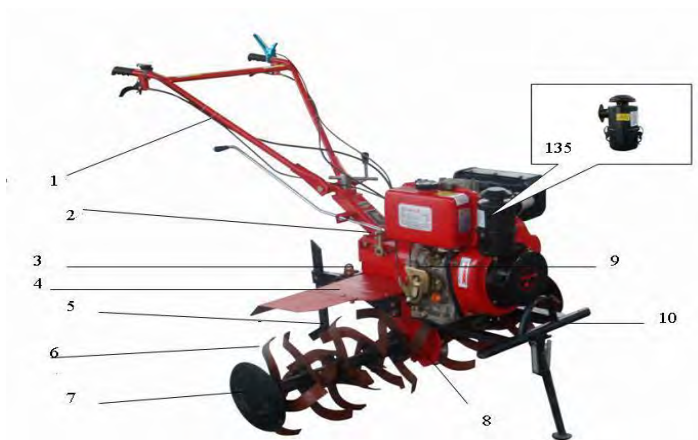

1
2
3

- 4、 Apărătoare de noroi 13、 Dispozitiv de siguranță (Mâner de acționare tip „om mort”)
- 5、 Bară rezistentă la brăzdare în adâncime 14、 Manetă blocată (sus & jos)
- 6、 Lamă rotativă 15、 Manetă blocată (stânga & dreapta)
- 7、 Disc lateral 16、 Manetă pentru schimbarea vitezelor
- 8、 Cutie de viteze Assy.
- 9、 Motor diesel

Capitolul doi Principalele aplicații ale motoculturilor

I. Lucrarea solului cu freza rotativă

Fixați freza rotativă pe partea stângă și dreaptă a arborelui de transmisie al sistemului de rulare a motoculturilor, apoi utilizați două șuruburi M8 × 55 pentru poziționarea axială. Apoi echipamentul este gata de lucru. (Consultați următorul tabel 2 și 2,3)

Tipul de freză rotativă	Patru grupuri		Cinci grupuri	
	3 lame	4 lame	3 lame	4 lame
Nr. de lame rotative	3×8	4×8	3×10	4×10
Lățimea de lucru cu freza rotativă (mm)	1050	1050	1350	1350
Terenul recomandat	Orezării suficient de umede și cu pământ cu grad mare de vâscozitate	Pământ tare (uscat)	Pământ umed după ploaie	Teren uscat sau cu resturi de tulpini lungi. Recoltă.

Figura 2. Freză rotativă

Figura 3. Accesoriu pentru săparea șanțurilor



II Săparea șanțurilor și bilonarea

Scoateți șurubul de reglare înainte de a fixa accesoriul pentru săparea șanțurilor. Reglați înălțimea și lățimea de lucru a accesoriului de săpat șanțuri, apoi puteți începe lucrul (vezi figura 3)

III Transportul pe distanțe scurte

După ce ați montat roți de cauciuc pe arborele de transmisie și ați atașat o remorcă agricolă, echipamentul poate efectua un transport pe distanțe scurte. Sarcina nominală este de maxim 750 kg, la viteza nominală de rotație a motorului diesel, viteza maximă este de aproximativ 10 km/h și viteza minimă este de aproximativ 5 km/h.

IV Utilizarea în regim multifuncțional

Demontați capacul de protecție al cutiei de viteze (nr. 2 din figura 1), deșurubați șuruburile de la partea din spate a arborelui principal, scoateți protecția de pe arbore, fixați fulia sau cuplajul pe partea din spate a arborelui principal al cutiei de viteze cu șuruburi. Pentru secțiunea transversală a fuliei este utilizată o curea trapezoidală obișnuită de tip A. Turația nominală a fuliei este de 3000 rpm. După echiparea cu accesoriile corespunzătoare, se poate efectua pomparea apei, pulverizarea, treierarea, scerarea, producerea de electricitate etc. (Deasupra fiecărui accesoriu suplimentar sunt atașate instrucțiunile de utilizare. Vă rugăm să contactați distribuitorul local dacă aveți nevoie de accesoriile de mai sus.)

Capitolul trei Operarea și metode de utilizare a motoculturilor

I. Asamblare după despachetare (vezi Figura 4)

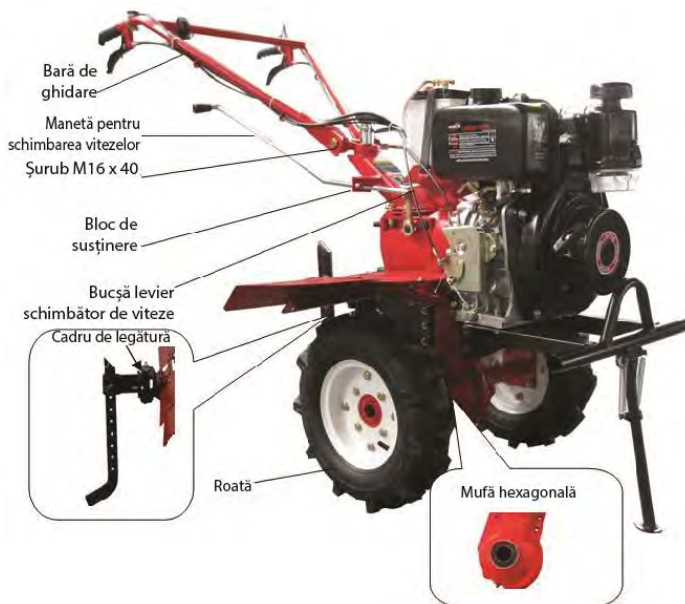

1. Fixați echipamentul principal, introduceți arborele de ieșire hexagonal în orificiul hexagonal al carcasei cutiei de viteze.
2. Fixați carcasa hexagonală pe arborele de ieșire hexagonal cu șuruburile cu locaș hexagonal M6×6 având grijă ca arborele hexagonal să nu se miște axial.
3. Montarea roților: montați roțile pe cele două părți ale arborelui de ieșire hexagonal și fixați-le.
4. Montarea remorcii: fixați grupul de legătură pe remorcă, utilizați ansamblul arborelui de legătură pentru conectare, introduceți șplintul cu Ø3×26, introduceți șurubul de reglare a vitezei în canelura pătrată a grupului de legătură și fixați-l cu șuruburi M8×55 și piulițe.
5. Montarea ghidonului: Cele două discuri dințate ale ghidonului susțin brațul, iar discul de jos îl susține pe suport și reglează poziția acestuia. Fixați-le cu șuruburi M16×140, șaibă plată de 16 și șaibă elastică de 16.
6. Ansamblul manetei pentru schimbarea vitezelor: Treceți maneta pentru schimbarea vitezelor prin canelura suportului levierului schimbător de viteze de pe suportul ghidonului și introduceți-o în orificiul carcasei schimbătorului, apoi fixați-o cu șplintul cu Ø3,2 × 16. Puneți maneta pentru schimbarea vitezelor în poziție neutră.
7. Desenul de ansamblu pentru montarea dispozitivelor de protecție.

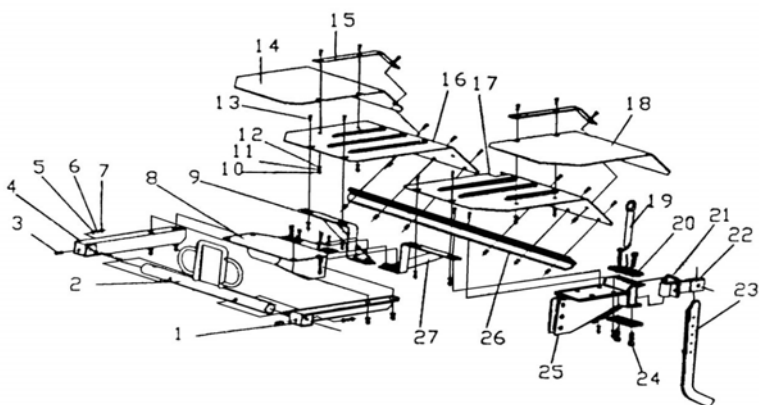

1. CONSOLA BAREI DE PROTECȚIE ÎMPOTRIVA COLIZIUNII (STÂNGA)
2. CONSOLA BAREI DE PROTECȚIE ÎMPOTRIVA COLIZIUNII (FAȚĂ)
3. ȘURUB M8 (GB5781-86)
4. CONSOLA BAREI DE PROTECȚIE ÎMPOTRIVA COLIZIUNII (DREAPTA)
5. PIULIȚĂ M8(GB41-86)
6. ȘAIBĂ DE SIGURANȚĂ 8(GB93-87)
7. ȘAIBĂ 8(GB95-85)
8. SUPORT (DIESEL)
9. CONSOLĂ (DREAPTA)
10. PIULIȚĂ M6 (GB41-86)
11. ȘAIBĂ DE SIGURANȚĂ 6(GB93-87)
12. ȘAIBĂ 6(GB95-85)
13. ȘURUB M6×10(GB5781-86)
14. APĂRĂTOARE DE NOROI (DREAPTA)
15. CONSOLĂ DE FIXARE A DISPOZITIVULUI DE PROTECȚIE
16. DISPOZITIV DE PROTECȚIE (DREAPTA)
17. DISPOZITIV DE PROTECȚIE (STÂNGA)
18. APĂRĂTOARE DE NOROI (STÂNGA)
19. ȘTIFT
20. PLACĂ DE LEGĂTURĂ
21. ȘURUB M8 × 50 (GB5781-86)
22. CUPLAJ DE ÎMBINARE ANSAMBLU
23. BARĂ REZISTENTĂ LA BRĂZDARE ÎN ADÂNCIME
24. ȘURUB M8×25 (GB5781-86)
25. SISTEM DE FIXARE DISPOZITIV ACCESORII
26. CONSOLĂ APĂRĂTOARE DE NOROI
27. CONSOLĂ (STÂNGA)

ATENȚIE: După întreținere, dispozitivul de protecție trebuie montat din nou pe motocultor

II. Instalarea și reglarea cablurilor

1. Reglarea cablului ambreiajului. (Vezi Figura 5 și 6)

- ① Deșurubați piulița de blocare a tirantului
- ② Rotiți tirantul în sensul acelor de ceasornic până când partea filetată este cea mai scurtă.
- ③ Introduceți capătul cablului de ambreiaj în mufa din partea din spate a ansamblului cutiei de viteze și asigurați-vă că cablul intră în bușă.

Figura 5



Figura 6

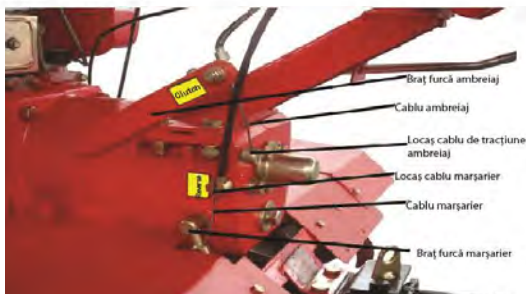

- ④ Introduceți cablul prin gaura M8 de pe suportul furcii ambreiajului, apăsați furca ambreiajului astfel încât să puteți introduce capătul cablului în mufă.
- ⑤ Deșurubați tirantul, prindeți și eliberați maneta ambreiajului până când forța arcului din ambreiaj readuce maneta în poziție, apoi înșurubați piulița de blocare.

2. Reglarea cablului marșarier (vezi Figura 5 și 6)

- ① Deșurubați piulița de blocare a tirantului.
- ② Rotiți tirantul în sensul acelor de ceasornic până când partea filetată este cea mai scurtă.
- ③ Introduceți cablul în arborele furcii marșarier pe lângă cutia de viteze și asigurați-vă că capătul cablului intră în orificiul arborelui furcii.
- ④ Trageți arborele furcii marșarier în sens invers acelor de ceasornic, introduceți cablul în bușă levierului de marșarier de lângă cutia de viteze și asigurați-vă că capătul cablului intră în mufă.
- ⑤ Deșurubați tirantul, prindeți și eliberați maneta ambreiajului până când forța arcului din ambreiaj readuce maneta în poziție, apoi înșurubați piulița de blocare.

3. Reglarea cablului clapetei de accelerație (vezi Figura 7)



- ① rotiți comutatorul clapetei de accelerație în sensul acelor de ceasornic până în poziția minimă.
 - ② Introduceți cablul clapetei de accelerație prin suport în piulița de blocare aflată pe placa de reglare a clapetei de accelerație deasupra motorului diesel.
 - ③ Fixați cablul în suport cu ajutorul șuruburilor de fixare.
 - ④ Reglați în mod repetat comutatorul clapetei de accelerație până când maneta clapetei de accelerație de pe placa de reglare a supapei de ulei ajunge la poziția maximă și minimă.
4. Pentru informații detaliate privind instalarea și reglarea cablurilor, consultați fișierul atașat.

III Verificare și realimentare

1. Verificați dacă șuruburile de conectare sunt bine strânse și, dacă este cazul, strângeți-le respectând cuplurile de strângere enumerate în tabelul 3. (Consultați manualul de instrucțiuni pentru motorul diesel pentru momentul înșurubării șurubului de forță și respectiv a piuliței)

Denumirea componentelor	Cuplu de strângere (NM)
Flanșă și motor diesel	20-25
Flanșă și cutie de viteze	35-40
Șuruburi de fixare ale capătului arborelui motor al cutiei de viteze	10-12
Șuruburi de fixare ale arborelui treptei de marșarier	26/40
Șuruburi de fixare între suportul motorului și mecanismul de deplasare	35-40
Șuruburi de fixare a capacului mecanismului de deplasare	10,6-15
Șuruburi de fixare a remorcii la mecanismului de deplasare	50-60
Șuruburi de fixare între mecanismul de deplasare și cutia de viteze	35-40
Remorcă	45-60
Reglați șuruburile suportului motorului diesel	35-40
Reglați șuruburile suportului mânerului	35-40

2. Verificați fiecare manetă a sistemului de manevrare (comutatorul clapetei de accelerație, ambreiaj, maneta pentru schimbarea vitezelor și maneta de marșarier) pentru a vedea dacă se pot deplasa liber sau nu. Dacă nu se află în pozițiile corecte, puneți-le în pozițiile corecte.
3. Puneți maneta pentru schimbarea vitezelor în poziția neutră.
4. Alimentarea cu ulei de motor:
 - ① Puneți lubrifianț SAE10W-40/SAE15W-40 în carterul motorului diesel.
 - ② Asigurați-vă că echipamentul este fixat în poziție orizontală, apoi puneți uleiul de motor în cutia de viteze prin orificiul din partea superioară a cutiei de viteze. Când verificați nivelul uleiului, puneți joja de ulei în ulei. (Observație: nu rotiți joja.). Nivelul uleiului ar trebui să fie între cele două limite ale jojei de ulei. (vezi figura 8)

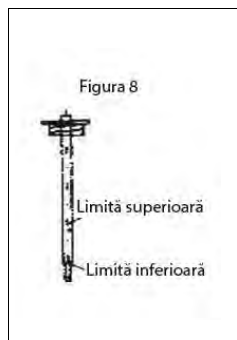

Observație: nu depășiți marcajul când realimentați.

5. Efectuați pregătirile înainte de pornire conform manualului de instrucțiuni.

Introducerea lubrifianțului:

Turnați uleiul prin orificiul aferent când motorul diesel este la nivel. Verificarea nivelului de ulei necesită doar o împingere ușoară a jojei, mai degrabă decât o rotire a jojei.

Model	SC186F
Litru	1,65

Clasificarea întreținerii pentru motorul diesel API
Lubrifianțul trebuie să fie din clasa de calitate CC sau CD

IV. Pornire

(Observație: maneta pentru schimbarea vitezelor trebuie să fie în poziția neutră)

1. Porniți motorul diesel conform procedurilor stipulate în manualul de instrucțiuni pentru motorul diesel.
2. Motorul diesel ar trebui să funcționeze la o turație mică (1500-2000 rpm) fără sarcină timp de 2-3 minute.
3. Verificați dacă motorul diesel funcționează normal sau nu. Dacă nu funcționează anormal, opriți motorul și verificați.

V. Operarea (Observație: rodajul trebuie efectuat înainte de utilizarea motoculturului, a se vedea procedura de pornire în capitolul patru)

1. Deplasarea lentă

- ① Cu mâna stângă strângeți maneta ambreiajului și astfel ambreiajul se decuplează.
- ② Cu mâna dreaptă trageți schimbătorul de viteze în spate, asigurați-vă că schimbătorul se află în poziția de deplasare lentă și uitați-vă dacă atinge sau nu poziția corectă. Apoi, cu mâna dreaptă, strângeți maneta din dreapta. (Observație: nu strângeți maneta de marșarier)
- ① Eliberați treptat maneta ambreiajului, ambreiajul se va cupla și motocultorul va rula la o viteză mică.
- ② Cu mâna dreaptă măriți accelerația în mod corespunzător, iar motocultorul va rula cu o viteză de 5 km/h.

2. Deplasarea rapidă

- ① Cu mâna stângă țineți bine maneta ambreiajului și astfel ambreiajul se decuplează.
- ② Cu mâna dreaptă împingeți schimbătorul de viteze în față, asigurați-vă că schimbătorul se află în poziția de deplasare rapidă și uitați-vă dacă atinge sau nu poziția corectă.
- ③ Eliberați treptat maneta ambreiajului, ambreiajul se va cupla și motocultorul va rula la o viteză mare.
- ④ Cu mâna dreaptă măriți accelerația în mod corespunzător, iar motocultorul va rula cu o viteză de 10 km/h.

3. Deplasarea în marșarier

- ① Cu mâna stângă strângeți maneta ambreiajului și astfel ambreiajul se decuplează.
- ② Cu mâna dreaptă trageți sau împingeți schimbătorul de viteze în poziția neutră și uitați-vă dacă atinge sau nu poziția corectă, apoi cu mâna dreaptă strângeți maneta de marșarier.
- ③ Eliberați treptat maneta ambreiajului, ambreiajul se va cupla și motocultorul va rula în marșarier. (Observație: nu eliberați maneta de marșarier)

Dacă nu este necesar ca motocultorul să se deplaseze în marșarier, cu mâna stângă strângeți treptat maneta ambreiajului, iar cu mâna dreaptă eliberați maneta de marșarier.

4. Schimbarea vitezei când motocultorul se deplasează duce la închiderea supapei de ulei a motorului diesel (dar cu condiția ca motorul diesel să nu se oprească), apoi la decuplarea ambreiajului. **Schimbați viteza când motocultorul nu se mai deplasează.**
5. Schimbarea direcțiilor: trageți maneta la stânga sau la dreapta pentru a face motocultorul să vireze la stânga sau la dreapta. (Observație: tragerea manetei greșite poate duce la deteriorarea angrenajelor)

6. Metoda de acționare a demarorului cu recul/electric și a dispozitivului de siguranță

- ① Cu mâna stângă strângeți și apropiați maneta roșie de oprire de urgență de ghidon; trageți înapoi maneta ambreiajului cu degetul mijlociu și inelar în același timp. Blocarea reciprocă a celor două elemente de blocare menționate mai sus determină motorul să pornească. Operatorul poate să pornească motorul manual cu demarorul cu recul, conform indicațiilor din manualul de instrucțiuni.
- ② Dacă motorul este un model cu demaror electric, efectuați următorii doi pași (pașii 2,3 nu sunt potriviți pentru pornirea motorului cu demaror cu recul) conectând sursa de alimentare și controlerul, precum și conectorul demarorului electric (sau conectați-l în prealabil). Dacă motocultorul nu are cablu de alimentare, trebui să pregătiți o baterie cu

curent continuu de 12V, 36Ah.

- ③ Rotiți cheia de contact în sensul acelor de ceasornic în poziția de pornire după o verificare perfectă, apoi eliberați cheia după pornirea motorului, aceasta va reveni automat în poziția inițială.
- ④ Reglați supapa de reglare a debitului în poziția corectă după pornirea motorului.
- ⑤ Strângeți ghidonul (strângeți maneta de oprire de urgență și ghidonul cu mâna stângă) și apăsați ușor declanșatorul de blocare a manetei de oprire de urgență care iese din maneta ambreiajului, trageți maneta ambreiajului în jos, apoi cuplați ambreiajul porniți și motocultorul va începe să funcționeze. Trebuie să strângeți maneta de oprire de urgență și ghidonul tot timpul pe toată perioada de lucru.
- ⑥ În caz de urgență, eliberați maneta de oprire de urgență și ghidonul. Echipamentul va înceta să funcționeze imediat.

7. Oprirea echipamentului

- ① Strângeți maneta ambreiajului și decuplați ambreiajul.
- ② Trageți maneta pentru schimbarea vitezelor în poziția neutră, eliberați maneta ambreiajului, rotiți maneta de accelerație în sensul acelor de ceasornic în poziția minimă, echipamentul se va opri.
- ③ Când este necesară oprirea motorului diesel, aceasta trebuie efectuată respectând indicațiile aferente din manualul de instrucțiuni. (Observație: oprirea echipamentului se face în general pe teren plat)

VI. Utilizarea cu echipamente și unelte auxiliare

1. Când este nevoie de cultivare, demontați roțile, fixați cuplajul hexagonal al echipamentului de cultivare pe cele două capete ale arborelui hexagonal al mecanismului de deplasare și fixați-le axial cu șuruburi M8×55. Observație: lamele sunt împărțite în două grupuri, și anume, stânga și dreapta. Fixarea lamelor ar trebui să garanteze că, atunci când echipamentul funcționează, trebuie să funcționeze mai întâi capătul lamei. După fixarea lamelor, din motive de siguranță, fixați și discul lateral de protecție stânga și dreapta. Adâncimea de cultivare poate fi realizată prin reglarea înălțimii șurubului de reglare a vitezei și a unghiurilor dintre pârghie și sol (consultați tabelul 4).
2. Cultivarea la orezării: când adâncimea la care intră picioarele unei persoane în câmpul de orez este mai mică de 25 cm, lamele îndoite pentru terenul umed pot fi utilizate direct pentru cultivarea câmpului de orez.
3. Transportul pe distanțe scurte. Montați roți de cauciuc pe arborele de transmisie și atașați o remorcă agricolă, echipamentul poate efectua un transport pe distanțe scurte. Sarcina nominală este de max. 750 kg, la viteza nominală de rotație a motorului diesel, viteza maximă este de aproximativ 10 km/h și viteza minimă este de aproximativ 5 km/h.
4. Utilizarea în regim multifuncțional

Demontați capacul de protecție al cutiei de viteze (nr. 2 din figura 1), deșurubați șuruburile de la partea din spate a arborelui principal, scoateți protecția de pe arbore, fixați fulia sau cuplajul pe partea din spate a arborelui principal al cutiei de viteze cu șuruburi. Pentru secțiunea transversală a fuliei este utilizată o curea trapezoidală obișnuită de tip A. Turația nominală a fuliei este de 3000 rpm. După echiparea cu accesoriile corespunzătoare, se poate efectua pomparea apei, pulverizarea, treierarea, secerarea, producerea de electricitate etc.

5. Conector, demaror electric

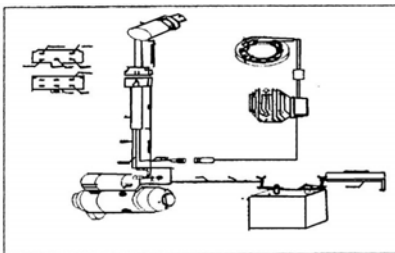

VII. Instruire

1. Citiți cu atenție instrucțiunile. Familiarizați-vă cu comenzile și utilizarea corectă a echipamentului.
2. Nu permiteți niciodată copiilor sau persoanelor care nu sunt familiarizate cu aceste instrucțiuni să folosească echipamentul. Reglementările locale pot limita vârsta operatorului.
3. Nu lucrați niciodată dacă în apropiere se află alte persoane, în special copii, sau animale de companie.
4. Rețineți că operatorul sau utilizatorul este responsabil pentru accidente sau pericolele la care sunt expuse alte persoane sau bunurile acestora.

VIII. Pregătire

1. Dispozitivul de protecție trebuie să fie montat pe echipament înainte de utilizare.
2. Verificați dacă lamele și apărătoarele de noroi sunt montate corect și bine fixate.
3. În timp ce lucrați, purtați întotdeauna încălțăminte de protecție și pantaloni lungi. Nu utilizați echipamentul dacă sunteți desculți sau dacă purtați sandale.
4. Verificați cu atenție zona în care echipamentul urmează să fie utilizat și îndepărtați toate obiectele care pot fi aruncate de echipament.
5. AVERTISMENT - Motorina este extrem de inflamabilă:
 - depozitați combustibilul în recipiente special concepute în acest scop
 - realimentați numai în aer liber și nu fumați în timp ce realimentați.
 - adăugați combustibil înainte de a porni motorul. Nu scoateți niciodată capacul rezervorului de combustibil și nu adăugați motorină în timp ce motorul funcționează sau când motorul este fierbinte.
 - în cazul unei scurgeri de motorină, nu încercați să porniți motorul, ci îndepărtați echipamentul de zona în care s-a produs scurgerea și evitați crearea oricărei surse de aprindere până când vaporii de motorină s-au dispersat.
 - Puneți la loc capacele rezervorului de combustibil și ale recipientelor și strângeți-le bine
6. Înlocuiți amortizoarele de zgomot defecte
7. Înainte de utilizare, inspectați întotdeauna vizual pentru a vedea dacă uneltele nu sunt uzate sau deteriorate. Înlocuiți elementele și șuruburile uzate sau deteriorate în seturi pentru a menține echilibrul.

IX. Operare

1. Nu acționați motorul într-un spațiu închis în care se pot aduna vapori periculoși de monoxid de carbon.
2. Lucrați numai la lumina zilei sau la lumină artificială adecvată.
3. Asigurați-vă întotdeauna că aveți stabilitate în pante
4. Deplasarea cu echipamentul se face întotdeauna mergând, și nu alegând.
5. Fiți extrem de precauți când schimbați direcția pe pante
6. Nu lucrați pe pante excesiv de abrupte
7. Fiți foarte precauți atunci când vă deplasați în marșarier sau trageți echipamentul spre dvs.
8. Nu modificați turația motorului și nu suprațurați motorul.
9. Porniți cu atenție motorul conform instrucțiunilor producătorului și cu picioarele la distanță de unealtă (unelte).
10. Nu puneți mâinile sau picioarele lângă sau sub părțile care se rotesc.
11. Nu ridicați și nu transportați niciodată echipamentul în timp ce motorul funcționează
12. Opriți motorul
 - ori de câte ori părăsiți echipamentul
 - înainte de realimentare
13. Decuplați clapeta de accelerație în timpul opririi motorului și, dacă motorul este prevăzut

cu o supapă de închidere, opriți combustibilul la sfârșitul lucrului

X. Aspecte care necesită atenție în timpul utilizării motocultorului

1. Acordați atenție modului de lucru și la zgomotele emise de fiecare componentă în timpul lucrului, verificați dacă conexiunile dintre diferite componente sunt în regulă sau nu, nu este permisă pierderea acestora. Dacă se constată anomalii, opriți echipamentul și rezolvați problemele.
2. Când motorul este rece, adică imediat după pornirea echipamentului, este interzis să se efectueze operațiuni grele, în special la echipamentele noi sau la cele care au fost supuse unei revizii generale.
3. Verificați cu atenție nivelurile de ulei ale motorului diesel și ale cutiei de viteze. Completați uleiul de motor dacă nu este suficient
4. Nu este permisă răcirea motorului diesel prin udare.
5. Fiți atent să nu răsturnați echipamentul în timpul pregătirii solului.
6. Este interzisă utilizarea echipamentului pe soluri nisipoase sau pietroase atunci când sunt montate frezele.
7. După utilizarea echipamentului pentru agricultură, curățați cu atenție murdăria, buruienile și petele de noroi de pe suprafața acestuia și mențineți-l curat.
8. Curățați periodic buretele sau sita din paharul decantor și schimbați uleiul de motor. (Fiți atent la marcajul de pe paharul decantor gol)

XI. Considerente privind siguranța

1. Toba de eșapament este o piesă de schimb la temperatură ridicată, nu atingeți motocultorul în timpul lucrului sau imediat după terminarea lucrului.

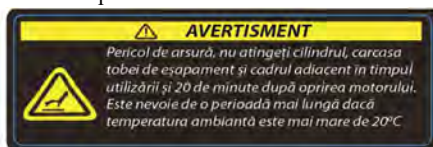

2. Când motocultorul funcționează, fiți atent la elementele rotative, nu stați prea aproape de echipament pentru a evita să fiți rănit de lamele rotative.



3. Păstrați componentele băii de ulei departe de foc și fum.



4. Stabilizați echipamentul înainte de utilizare și citiți cu atenție instrucțiunile



5. Realimentați la timp



6. Acordați atenție semnelor de avertizare



Capitolul patru Proceduri de întreținere și service a motocultorului

În timpul funcționării motocultorului, datorită schimbării modului de deplasare, abraziunii și încărcării, fenomenele de slăbire a șuruburilor și de uzură a pieselor sunt inevitabile. Aceste fenomene duc la funcționarea defectuoasă a motocultorului, anomalii ale jocurilor, scăderea puterii motorului, consum mai mare de ulei, defectarea anumitor componente și la alte defecțiuni, iar aceste problemele afectează utilizarea normală a motocultorului. Pentru a evita aceste probleme, este indicat să efectuați lucrări de întreținere riguroase și regulate pentru a menține motocultorul la performanțe optime și pentru a-i prelungi durata de viață.

I. Rodajul

1. Consultați manualul de instrucțiuni pentru rodajul motorului diesel
2. Dacă motocultorul este nou sau a fost supus unei revizii generale, acesta ar trebui să funcționeze timp de 1 oră sub sarcină sau 5 ore sub sarcină ușoară, apoi se va scurge tot lubrifiantul din cutia de viteze și carterul motorului diesel, se va umple cu cantitatea adecvată de motorină curată și se va curăța bine la turație redusă timp de 3-5 minute, apoi se va scurge motorina. Umpleți-le din nou cu ulei de motor în conformitate cu punctul 4/Secțiunea a treia/Capitolul III pentru a efectua un rodaj de patru ore, apoi echipamentul poate funcționa.

II Întreținerea și depozitarea.

1. Păstrați toate piulițele, bolțurile și șuruburile strânse pentru a vă asigura că echipamentul este în stare de funcționare în condiții de siguranță.
2. Nu depozitați niciodată echipamentul cu motorină în rezervor în interiorul unei clădiri unde vaporii pot ajunge la o flacără deschisă sau scânteie.
3. Lăsați motorul să se răcească înainte de a depozita echipamentul într-un loc închis.
4. Pentru a reduce riscul de incendiu, curățați motorul, toba de eșapament, compartimentul bateriei și rezervorul de motorină de buruieni și grăsime.
5. Înclocuiți piesele uzate sau deteriorate pentru siguranță.
6. Dacă rezervorul de combustibil trebuie golit, acest lucru se va face în aer liber
7. După reglare sau întreținere, dispozitivul de protecție trebuie montat pe echipament.

III Revizia tehnică a motocultorului

Punctul 1 Întreținere după fiecare tură de lucru (efectuată înainte și după fiecare tură)

1. Ascultați și observați dacă există anomalii în funcționarea componentelor (cum ar fi zgomot anormal, supraîncălzire și slăbirea șuruburilor)
2. Verificați dacă există scurgeri de ulei din motorul diesel, cutia de viteze și transmisie.

- Verificați dacă nivelurile de ulei ale motorului diesel și cutiei de viteze sunt între cele două extremități ale jojei de ulei.
- Curățați periodic noroiul, buruienile și petele de grăsime de pe echipament și de pe accesoriile sale.
- Păstrați o evidență a orelor de lucru.

Punctul doi - Prima revizie (la fiecare 150 de ore de lucru)

- Efectuați toate lucrurile enumerate pentru întreținerea la fiecare utilizare.
- Curățați cutia de viteze și transmisia și schimbați uleiul de motor.
- Verificați și reglați ambreiajul, schimbătorul de viteze și marșarierul.

Punctul trei A doua revizie (la fiecare 800 de ore de lucru)

- Efectuați toate lucrurile enumerate la prima revizie (la fiecare 150 de ore).
- Verificați toate angrenajele și rulmenții, înlocuiți-le pe cele uzate.
- Verificați celelalte piese ale motocultorului, cum ar fi lamele frezelor sau șuruburile de fixare, înlocuiți-le dacă sunt deteriorate.

Punctul patru Revizia generală (la fiecare 2000 de ore de lucru)

- Duceți echipamentul într-un centru de service autorizat unde se va curăța și verifica, apoi se vor înlocui sau repara piesele care prezintă un grad mare de uzură.
- Verificarea discurilor ambreiajului va fi efectuată de către un specialist autorizat.

Punctul cinci Despre întreținerea motorului diesel, consultați manualul de instrucțiuni al motorului diesel.

IV Lista pentru revizia tehnică a motocultorului

(Marcajul O indică operațiunea care trebuie efectuată)

Interval de lucru Articole	Zilnic	8 ore cu jumătate de sarcină	După 1 lună sau după 20 de ore	După 3 luni sau după 150 de ore	În fiecare an sau după 800 de ore	La fiecare doi ani sau după 2000 de ore
Verificați și strângeți șuruburile și piulițele	O					
Verificați și completați uleiul de motor	O					
Schimbați uleiul de motor		O (prima dată)	O (a doua oară)	O (a treia oară)		
Verificați scurgerile de ulei	O					
Curățați murdăria, buruienile și petele de grăsime	O					
Depanare	O					
Reglați elementele de comandă	O					
Discurile ambreiajului						O
Angrenaje și rulmenți					O	

V Depozitarea pe termen lung a motocultorului

Când motocultorul trebuie depozitat pe termen lung, trebuie luate următoarele măsuri pentru a evita ruginirea.

1. Manualul de instrucțiuni al motorului diesel cere etanșarea motorului diesel pentru menținerea în parametrii optimi.
2. Curățați praful și murdăria de pe suprafața echipamentului.
3. Scurgeți lubrifiantul din cutia de viteze și adăugați lubrifiant nou.
4. Aplicați grund anti-rugină pe zona nevopsită a suprafeței din metal
5. Echipamentul trebuie păstrat într-un loc ventilat și uscat.
6. Păstrați uneltele, certificatul de conformitate al produsului și manualul de instrucțiuni într-un loc ferit.

Capitolul 5. Procedura de reglare a motocultorului

I. Procedura de reglare a angrenării grupului conic

Dacă auziți zgomote anormale la angrenarea grupului conic, opriți echipamentul și verificați următoarele:

1. Reglarea jocului la angrenarea grupului conic din cutia de viteze (Vezi Figura 10)

① Când jocul lateral de angrenare a grupului conic Δ este $< 0,05$ mm, trebuie montate niște garnituri din clingherit pentru mărirea distanței dintre cutia de viteze și transmisie.

② Când jocul lateral de angrenare a grupului conic Δ este $> 0,3$ mm, trebuie redusă distanța la 0,05-0,10 mm între rulment și arborele de transmisie II. 2. Reglarea jocului de angrenare a grupului de pinioane din cutia de viteze. (Vezi Figura 11)

① Când jocul lateral de angrenare a grupului conic Δ este $< 0,05$ mm, trebuie ridicat suportul de reglare I cu 0,2-0,3 mm pentru a mări distanța și pentru a înlocui garnitura din clingherit II și suportul de reglare.

III. Asigurați-vă că jocul axial al pinionului II este cuprins între 0,05-0,15 mm.

② Când jocul lateral de angrenare a grupului conic Δ este $> 0,3$ mm, trebuie coborât suportul de reglare I, totodată asigurați-vă că jocul axial al pinionului II este cuprins între 0,05-0,15 mm sau ridicați suportul de reglare II, și mai asigurați-vă că jocul axial al pinionului I este cuprins între 0,05-0,15 mm.



Figura 10: ilustrarea structurii angrenajului conic în cutia de viteze



Figura 11: ilustrarea structurii angrenajului conic în cutia de viteze

II. Procedura de reglare a pinioanelor treptei de marșarier și a cablului

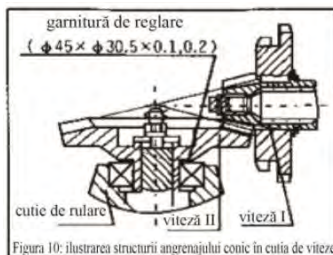
Când motocultorul nu funcționează normal în marșarier, este necesar să reglați pinioanele treptei de marșarier și cablul, urmând instrucțiunile din capitolul trei.

Observații: 1. Strângeți și slăbiți maneta de marșarier timp de 2-3 minute pentru a confirma punerea în viteză. Dacă nu se cuplează ușor, reglați-o până când poate efectua cuplarea.

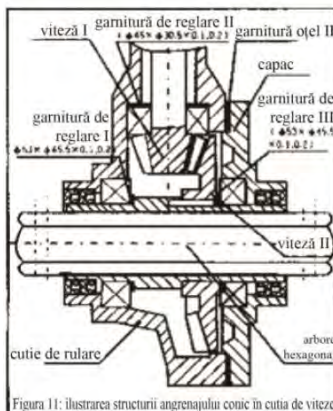
2. Când motocultorul este în funcțiune, slăbiți maneta marșarierului, pinioanele treptei de marșarier ar trebui să revină la poziția inițială și să nu se audă zgomote anormale din cutia de viteze, în caz contrar pinioanele s-ar putea deteriora.

III Procedura de reglare a cablului ambreiajului

După o perioadă de utilizare, ambreiajul nu mai funcționează în parametrii din cauza uzurii discurilor și a furcii. În ceea ce privește modul de reglare a cablului ambreiajului, consultați capitolul trei pentru instrucțiuni.

Observații: 1. Strângeți și slăbiți maneta ambreiajului de 2-3 ori pentru a confirma starea ambreiajului. Dacă nu funcționează normal, reglați-l.

2. Dacă reglarea repetată nu poate rezolva problema, înseamnă că discurile și furca ambreiajului sunt uzate. Echipamentul trebuie trimis la un centru de service autorizat pentru înlocuirea furcii și a discurilor ambreiajului.

3. Demontarea ambreiajului de către o persoană nespecializată, care poate duce la deteriorarea ambreiajului și a echipamentului, este interzisă.

IV. Procedura de reglare a cablului accelerației

Dacă atunci când rotiți comutatorul clapetei de accelerație, accelerarea sau decelerarea motorului diesel nu are loc în parametri normali, reglați comutatorul clapetei de accelerație. Consultați capitolul trei pentru măsuri.

Observații:

1. Rotiți în mod repetat comutatorul clapetei de accelerație de 2-3 ori și confirmați dacă performanța de accelerare sau decelerare a motorului diesel este bună.

2. Conectorul cablului trebuie să fie bine conectat la cablul clapetei de accelerație.

V. Procedura de reglare a ghidonului

În funcție de înălțimea dvs., de lucrarea care trebuie efectuată și de alte cerințe speciale, elementul de cuplare a ghidonului poate fi reglat în sus și în jos, la stânga și la dreapta în mod corespunzător, ca în descrierea de mai jos: (vezi figura 12)

1. Reglarea elementului de cuplare a ghidonului în sus și în jos

① Deșurubați mânerul cu piuliță de blocare a elementului de cuplare a ghidonului și separați capătul dințat dintre elementul de cuplare a ghidonului și suportul ghidonului.



② Alegeți cea mai bună poziție pentru elementul de cuplare a ghidonului în funcție de înălțimea dvs., astfel încât să-l puteți manevra cu ușurință.

③ Apoi rotiți maneta pentru a cupla capetele dințate dintre elementul de cuplare a ghidonului și suportul acestuia.

2. Reglarea elementului de cuplare a ghidonului la stânga și la dreapta.

① Deșurubați mânerul cu piuliță de blocare al suportului ghidonului și separați capătul dințat superior și capătul dințat inferior.

③ Rotiți ghidonul la stânga sau la dreapta în poziția dorită.

④ Apoi înșurubați mânerul cu piuliță de blocare pentru a cupla capătul dințat superior cu capătul dințat inferior.

Capitolul 6. Depanarea motocultorului

I. Depanarea motorului diesel.

Consultați manualul de instrucțiuni al motorului diesel.

II. Depanarea ambreiajului

(Observație: nu demontați ansamblul ambreiajului singur. Contactați compania noastră sau

dealerii autorizați pentru a rezolva problemele marcate cu ※

Problemă	Cauză	Soluție
Ambreiajul nu reușește să se cupleze	Defectarea manetei ambreiajului	Reparați sau înlocuiți
	Deteriorarea cablului ambreiajului	Înlocuiți
	Furca nu se află în poziția corectă	Reglați cablul sau înlocuiți furca
	Punctele de sudură dintre arborele furcii și baza brațului s-au rupt	Reparați sau înlocuiți
	Știftul furcii este îndoit sau rupt	Înlocuiți știftul furcii
	※ Defectarea discurilor de fricțiune	Înlocuiți
	※ Defectarea arcului	Înlocuiți
	Discul de fricțiune nu atinge suprafața rulmentului capacului ambreiajului	Adăugați niște plăcuțe de reglare în spatele rulmentului
	Rulmentul este gripat în ambreiaj	Înlocuiți Fiți atent să adăugați ulei de motor în cutia de viteze
	Nu rulează (după ce slăbiți ambreiajul, motorul diesel funcționează normal, dar axul principal al transmisiei se oprește sau se mișcă încet)	※ Arcul nu mai este tensionat din cauza uzurii
Arborele furcii nu se rotește liber, prin urmare furca nu revine complet în poziție		Curățați suprafața dintre axul de poziționare și placa de împingere pentru a face furca să se miște liber.
Cablul nu este reglat corect		Reglați din nou cablul ambreiajului.

III. Depanarea cutiei de viteze

Problemă	Cauză	Soluție
Nu se poate efectua schimbarea treptelor de viteză (rapidă, lentă și neutră)	Șuruburile și piulițele arborelui principal sunt slăbite	Demontați șuruburile, protecția penei din spatele arborelui principal, înșurubați piulițele rotunde, apoi fixați înapoi șuruburile și protecția și înșurubați-le strâns

Schimbarea vitezelor nu se face corect	Uzura pronunțată a găurii superioare din piesa de legătura a brațului de susținere	Înlocuiți ansamblul brațului de susținere
	Arcul de poziționare din interiorul arborelui principal nu funcționează	Înlocuiți
	Arborele principal se mișcă, șuruburile pentru strângerea capacului din spatele carcasei cutiei de viteze sunt slăbite	Strângeți bine șuruburile
	Deformarea schimbătorului de viteze îngreunează schimbarea treptelor de viteză	Îndreptați schimbătorul de viteză sau înlocuiți-l
Schimbarea vitezei în treapta de marșarier nu se face corect	Uzura furcii trepte de marșarier	Reglați cablul de marșarier Înlocuiți furca trepte de marșarier
	Defecțiune a cablului de marșarier	Reglați cablul Înlocuiți cablul
	axul trepte de marșarier este slăbit	Strângeți bine șuruburile din spatele axului trepte de marșarier
	Furca trepte de marșarier este blocată în punctul mort	Curățați suprafața dintre furca trepte de marșarier și placa de împingere a acesteia pentru a face furca să se miște liber
Pinioanele trepte de marșarier nu revin în poziție	Slăbirea axului trepte de marșarier face ca pinionul să se blocheze	Strângeți bine șuruburile din spatele axului trepte de marșarier.
	Defectarea arcului axului trepte de marșarier	Înlocuiți arcul
	Axul trepte de marșarier este îndoit și deformat	Înlocuiți axul trepte de marșarier
Axul trepte de marșarier este slăbit	Șuruburile din spate ale axului trepte de marșarier sunt slăbite	Strângeți șuruburile axului trepte de marșarier
	Cuplajul dintre axul trepte de marșarier și carcasa cutiei de viteze este prea larg	Înlocuiți
Prea mult zgomot de la pinioane	Deformarea și îndoirea grupului conic și a axului trepte de marșarier	Înlocuiți
	Joc lateral prea mare din cauza uzurii pronunțate a pinioanelor	Înlocuiți pinioanele
	Cuplajul dintre grupul conic și axul trepte de marșarier și carcasa cutiei de viteze este prea larg	Înlocuiți
Scurgere de ulei pe la capacul posterior al arborelui principal	Defectarea garniturii inelare de pe arborele principal	Înlocuiți-o cu o garnitură inelară $\phi 17 \times 1,8$
	Defectarea simeringului cu buză de pe arborele principal	Înlocuiți-l cu un simering cu buză B25407
	Defectarea garniturii inelare de pe capac	Înlocuiți-o cu o garnitură inelară $\phi 46 \times 1,8$
Scurgeri de ulei pe la axul trepte de marșarier	Slăbirea șuruburilor din spatele axului trepte de marșarier	Strângeți bine șuruburile
	Defectarea garniturii inelare de pe axul trepte de marșarier	Înlocuiți-o cu o garnitură inelară $\phi 18 \times 1,8$
Scurgere de ulei pe la arborele furcii axului trepte de marșarier	Defectarea garniturii inelare	Înlocuiți-o cu o garnitură inelară $\phi 1,2 \times 1,8$
Scurgere de ulei pe la arborele furcii ambreiajului	Defectarea garniturii inelare	Înlocuiți-o cu o garnitură inelară $\phi 1,2 \times 1,8$
Scurgere de ulei pe la arborele schimbătorului de viteze	Defectarea garniturii inelare	Înlocuiți-o cu o garnitură inelară $\phi 1,2 \times 1,8$
Scurgerea de ulei pe	Șuruburile sunt slăbite	Strângeți bine șuruburile

la racordul flanșei	Garnitura din clingherit este deteriorată	Înlocuiți
Scurgeri pe la carcasa cutiei de viteze	Carcasa cutiei de viteze are mici găuri ascunse	Sudați sau vopsiți din nou pentru a opri scurgerea
Scurgere de ulei pe la arborele furcii ambreiajului	Defectarea garniturii inelare	Înlocuiți-o cu o garnitură inelară $\phi 1,2 \times 1,8$
Scurgere de ulei pe la arborele schimbătorului de viteze	Defectarea garniturii inelare	Înlocuiți-o cu o garnitură inelară $\phi 1,2 \times 1,8$
Scurgerea de ulei pe la racordul flanșei	Șuruburile sunt slăbite	Strângeți bine șuruburile
	Garnitura din clingherit este deteriorată	Înlocuiți
Scurgeri pe la carcasa cutiei de viteze	Carcasa cutiei de viteze are mici găuri ascunse	Sudați sau vopsiți din nou pentru a opri scurgerea

IV. Depanarea transmisiei

Tabelul 8

Problemă	Cauză	Soluție
Prea mult zgomot de la pinioane	Uzura excesivă sau montarea greșită a pinioanelor	Montați-le din nou și reglați-le sau înlocuiți pinioanele
Pinioanele sunt blocate când echipamentul funcționează	Montare greșită	Montați din nou
Suprincălzire	Nu există suficient lubrifiant în cutia de viteze	Adăugați ulei după cum este necesar
	Jocul lateral al pinioanelor este prea mic	Montați din nou
	Jocul axial este prea mic	Reglați
Scurgeri de ulei pe la conexiunea cutiei de viteze	Șurubul de fixare este slăbit	Strângeți bine șurubul
	Garnitura de etanșare este deteriorată	Înlocuiți cu un simering cu buză B45628
Scurgeri de ulei pe la carcasa arborelui de ieșire	Simeringul cu buză este deteriorat	Înlocuiți cu un simering cu buză B45628
Scurgere abundentă de ulei pe la locașul hexagonal din carcasa arborelui de ieșire	Carcasa arborelui este fisurată	Înlocuiți
Scurgeri de ulei pe la ștuțul de ulei	Garnitura inelară este deteriorată	Înlocuiți-o cu o garnitură inelară $\phi 10 \times 1,8$
	Șuruburile sunt slăbite	Strângeți bine șuruburile
Scurgeri pe la carcasa transmisiei	Carcasa transmisiei are mici găuri ascunse	Sudați sau vopsiți din nou pentru a opri scurgerea

V Alte depanări

Problemă	Cauză	Soluție
Lama de cultivare (freza) este ruptă	A fost lovită de corpuri dure, cum ar fi pietrele, în timpul funcționării	Înlocuiți-o. Evitați lovirea de corpuri dure, cum ar fi pietrele din pământ, atunci când lucrați
Cablul de manevrare este rupt	Uzură datorită folosirii îndelungate	Înlocuiți

Încheiere

Echipamentul agricol este o unealtă de lucru necesară în zonele rurale. În prezent, când știința și tehnologia progresează rapid și economia de piață se dezvoltă zilnic, compania noastră a cercetat și fabricat acest echipament agricol multifuncțional care ajută la lucrul câmpului. Practica a dovedit că, echipamentul este într-adevăr o unealtă eficientă pentru eliminarea

forței de muncă, chiar și o reformă a aratului cu plugul la care sunt înhămate vite, care are o tradiție de mii de ani. Fenomenul „începi lucrul când răsare soarele și te oprești când soarele apune” va dispărea din cauza apariției echipamentului.

Vă mulțumim că ați cumpărat motocultorul fabricat de noi. Atâta timp cât utilizați și manipulați cu atenție echipamentul conform manualului de instrucțiuni, vă veți bucura de câștiguri economice evidente.

Mai mult, compania noastră are pompe de apă, echipamente de stropit și generatoare etc. Dacă aveți nevoie de oricare dintre acestea, vă rugăm să contactați distribuitorii autorizați sau compania noastră.

În viitor, compania noastră se va strădui continuu și va depune eforturi pentru a dezvolta tot mai multe echipamente agricole care să schimbe fața nedezvoltată a agriculturii din țara noastră, pentru a ne aduce contribuția la scurtarea distanței dintre țara noastră și o țară dezvoltată din punct de vedere agricol și pentru implementarea cât mai rapidă a mecanizării agricole în țara noastră.



Fișă de reparație în garanție

Nr.	Data recepție	Descrierea defectului	Reparație efectuată	Prelungirea garanției	L.S.
1					
2					
3					
4					
5					



Service autorizat:

Italia Star Com Due S.R.L.
 Autostrada București - Pitești km. 13.2
 Loc. Chiajna - Ilfov
 Tel: 021.433.03.27
 Fax: 021.433.03.26
 info@italiastar.ro www.italiastar.ro



CERTIFICAT DE GARANTIE

Seria AA Nr. _____

Nume marca produs: _____

Model : _____

Seria nr.: _____

Accesorii: _____

Vanzator: _____

Semnatura si stampila: _____

Cumparator: _____

Adresa : _____

Data cumpararii: _____

Semnatura/stampila: _____

DISTRIBUTOR: _____

NUME: _____

ADRESA: _____

Prin prezenta confirm că am primit produsul în perfectă stare de funcționare împreună cu ghidul de utilizare în limba română și am luat la cunoștință că prezentul certificat de garanție este valabil numai însoțit de factură de achiziție și de bon fiscal sau chitanță. Dacă produsul nu este însoțit de prezentul certificat sau garanția este expirată sau anulată de către service din cauza utilizării în condiții anormale conform paragrafului 5, reparația se va efectua cu acordul meu contra cost.

CONDIȚII DE ACORDARE A GARANȚIEI

- Termenul de garanție** este de **24 luni**, pentru persoanele fizice și **12 luni** pentru persoanele juridice, de la data cumpărării produsului și respectiv ale accesoriilor standard aflate în componența sa (cumpărate simultan cu produsul, cele fără de care aparatul nu poate funcționa). Pentru generatoarele garanția este în limita a nu mai mult de 500 ore pentru motoarele pe benzină, respectiv 1.500 ore pentru motoarele diesel.
- Garanția se acordă conform legislației române în vigoare la data cumpărării, se aplică numai dacă aparatul este folosit corespunzător (în concordanță cu instrucțiunile de folosire) și este valabilă numai însoțită de factură de cumpărare și certificatul de garanție, ambele în original.
- În cazul defectării în condiții normale de utilizare, pe durata perioadei de garanție, produsul se va repara gratuit, la sediul menționat în acest certificat.
- Prezentul produs are în componență subsansamble electronice și mecanice diverse, care necesită respectarea cu strictețe a condițiilor de manipulare, transport, păstrare, exploatare, întreținere și reparație prevăzute în manualul de utilizare. Consumabilele nu beneficiază de garanție.
- Situații care duc la ieșirea din garanție a produsului:
 - Nerespectarea condițiilor de manipulare, transport, păstrare, instalare, punere în funcțiune, exploatare și întreținere prevăzute în manualul de utilizare sau în condiții ce contravin standardelor tehnice din România;
 - Documentele de garanție nu sunt prezentate, au fost deteriorate/modificate sau sunt ilizibile;
 - Aparatul prezintă deteriorări cauzate de accidente mecanice, lovituri, socuri, patrundere de lichide, expuneri la foc, utilizare greșită sau neglijență, schimbări ale stării aparatului, păstrarea în condiții improprii – funcționarea repetată în regim de mari diferențe de temperatură care cauzează fenomenul de "condens" intern, expunerea excesivă la umezeală sau radiații solare, neglijență în utilizare, etc.;
 - Produsul a fost utilizat împreună cu alte accesorii în afară celor recomandate de producător.
 - Exploatarea excesivă a aparatelor ceea ce poate conduce la arderea motoarelor, etc.;
- Pierderea certificatului de garanție determină ieșirea din garanție a produsului.
- Necompletarea sau completarea incorectă a certificatului de garanție atrage după sine răspunderea vânzătorului.
- Perioada de garanție se prelungeste cu timpul scurs de la data predării produsului la service, până la data repunerii în stare de funcționare a produsului. Prelungirea termenului de garanție se înscrie pe certificatul de garanție.
- Durată medie de utilizare a produsului este de 3 ani.** Italia Star Com Due S.R.L. asigură contra cost reparații în aiaa perioadei de garanție, sau dacă produsul a țesit din garanție, pe toată durata medie de utilizare a produsului.
- Cumpărătorului i-a fost probată funcționarea corespunzătoare a produsului și i-s-a explicat modul de utilizare. Cumpărătorul a verificat inventarul de livrare al produsului inclusiv existența manualului de utilizare în limba română. Cumpărătorul a luat la cunoștință de integritatea șuruburilor și sigiliilor produsului.

În cazul defectării produsului, cumpărătorul va trebui să se prezinte la unul dintre sediile și punctele de service specificate în prezentul certificat. În cazul în care clientul nu domiciliază în același oraș unde se află service-ul menționat pe certificat, clientul trebuie să meargă la magazinul de unde a achiziționat aparatul, vânzătorul având obligația să completeze procesul verbal de predare-primire, să menționeze defecțiunile reclamate, să trimită produsul printr-un curier rapid (RoExpress, Cargus, Speed Curier, etc.) către unul dintre punctele de service specificate în certificat și să achite taxele necesare transportului.

11. Garanția furnizată nu afectează drepturile statuale ale consumatorului prin legislația aplicabilă în vigoare (legea 449/2003; OG 21/1992) și nici drepturile consumatorului în raport cu dealer-ul care decurg din contractul de vânzare cumpărare.

12. Pentru toate utilajele de tencuiri/șapă/beton precum și pompele de lavabil/materiale composite sunt:

- Piese componente și/sau ansamblurile care intră în contact cu lavabilul sau materialul compozit NU SUNT ACOPERITE DE GARANȚIE, acestea se încadrează la capitolul CONSUMABILE;
- Durata/viața de utilizare a acestora este influențată de calitatea lavabilului/materialului compozit cât și de mentenanța, curățarea zilnică a elementelor (valve/supape de amorsare, filtre cor pompă și mâner pistol spray-ere) care intră în contact cu materialul utilizat precum și ungerea zilnică a elementelor mecanice aflate în mișcare acolo unde este prevăzută cu pompa/meccanism de ungere sau oficiu de ungere.
- 13. Pentru toate utilajele electrice NU SUNT ACOPERITE DE GARANȚIE piesele și subsansamblele electrice/electronice care utilizate la o subtenșiune de lucru, alta decât cea recomandată/indicată pe utilaj și alimentate, fiind cu prelungitoare-prelungitoare tambur mai mari de 10 m și cu o secțiune de cablu mai mică de 2,5 mm! Acolo unde alimentarea este trifazică și lipsa uneia din faze sau a împământării/nu de lucru, duce la distrugerea elementelor de comandă și/sau a motorului electric.
- 14. Clientul are obligația de a asigura mentenanța zilnică a utilajelor cu motoare termice prin curățarea filtrului de aer, respectiv verificarea nivelului de ulei motor și a uleiului din redactor.

*CERTIFICATUL DE GARANȚIE NU ESTE TRANSMISIBIL!

Service Autorizat

Nume: _____

Adresa: _____

Telefon: _____

e-mail: _____

РЪКОВОДСТВО ЗА УПОТРЕБА

ВТА - 12SDE



Предговор

Поздравления за покупката на култиватора!

Това ще улесни работата ви и ще можете да прекарвате повече време със семейството си.

Това оборудване е многофункционално и с висока ефективност при подготовката на земята за обработка. Специално проектиран за различни работи в хълмисти райони, суша, оризища, овощни градини, зеленчукови градини и оранжерии и др. Обработката на почвата, ротационно фрезование, изкопаване на траншеи и дърводобив и транспорт са основните функции на оборудването. Освен това, след като е оборудван с аксесоари и свързани инструменти, може да се използва за изпомпване на вода, пръскане на вода и пестициди, прибиране на реколтата, производство на електроенергия, наторяване на земята, сеитба, вършитба, засяване, смилане и др. Оборудването има проста структура, лесно се ремонтира и разходът на гориво е нисък, това е идеалното селскостопанско оборудване за вас.

Оборудването е добра помощ на вашето семейство в ежедневната им работа, като помага за получаване на богати реколти.

Моля, прочетете внимателно ръководството за употреба, преди да използвате оборудването. Може да ви помогне да решите проблеми като може да възникне при инсталиране, работа и ремонт на оборудване.

Предвид непрекъснатите иновации и подобрения на продуктите, съдържанието на това ръководство за употреба може леко да се различава от реалността, поради което се извиняваме с надеждата, че да имаш твоето разбиране Ако имате въпроси или предложения, моля не се колебайте да се свържете с нас.

Заедно можем да имаме по-добро бъдеще!

Благодарим!

Предпазни мерки

- Когато включите предавката, поставете скоростния лост в неутрално положение.
- По време на работа на оборудването, обърнете внимание на инструкциите за безопасност!
- Внимавайте да не се нараните при въртящите се остриета!
- Когато хващате лоста за заден ход, лостът за скорости трябва да е в неутрално положение.
- Горивото и смазочните материали трябва да са чисти.
- Съединителят трябва да бъде изключен при смяна на предавките.
- Моля, прочетете внимателно съдържанието на табелката на кормилото, преди да използвате оборудването.



СЪДЪРЖАНИЕ

Глава 1 Работна програма на ЕМЕА за 2007 г.

. Основни технически параметри 5

II Общ преглед 6

Глава 2 Основните приложения на култиватора 7

. Култивиране 7

II Изкопаване на канавки и дърводобив 7

III Транспорт на къси разстояния 7

IV Многофункционална употреба 7

Глава 3 Работа и методи на използване на култиватора 8

. Сглобяване след разопаковане (вижте фигура 4) 8

. Монтаж и настройка на кабели 10

III Проверка и зареждане с гориво 11

. Първи стъпки 13

. Операция 13

. Използвайте с помощно оборудване и инструменти 14

. Обучение 15

. Подготовка 15

. Операция 16

. Проблеми, които изискват внимание при използване на култиватора 16

. Съображения за безопасност 17

Глава 4 Процедури за поддръжка и обслужване на култиватора 18

. Стрелба 18

II Поддръжка и съхранение. 18

III Технически ремонт на култиватора 18

IV Списък за технически ремонт на култиватора 19

V Дългосрочно съхранение на култиватора 20

Глава 5. Процедура за настройка на култиватора 20

. Процедура за регулиране на конусната група 20

. Процедура за регулиране на задна предавка и зъбно колело 20

III Процедура за регулиране на кабела на съединителя 21

. Процедура за регулиране на кабела за ускорение 21

. Процедура за регулиране на кормилото 21

Глава 6 Отстраняване на неизправности в култиватора 22

. Отстраняване на неизправности на дизелов двигател. 22

. Отстраняване на неизправности в съединителя 22

. Отстраняване на неизправности в скоростната кутия 22

. Отстраняване на неизправности в трансмисията 24

V Други отстраняване на неизправности 25

Глава първа Преглед на мотокултури

. Основни технически параметри

модел		Единица	BTA - 12SDE
Параметри на елемента			
BTA	Име/модел		SC186F
Двигател			
	Номинална мощност	kW	7, 8
	Максимална мощност	kW	8, 8
SC186FA SC188F	Скорост на въртене:	Номинална скорост на въртене	3600
		Скорост на въртене на изходния вал	3600
	Преместване	(\$)	406.
	Система на запалване		Със samozапалване

	Как да започнете			Електрически стартер	
	Капацитет на резервоара за гориво		l	16.	
6	5 Капацитет на резервоара за двигателно масло		l	1. 65	
	Изисквания за батерията (оловни-киселинна батерия)	Напрежение	V	12V	
		20 часа капацитет за доставка	Ah!	35 Ah	
ГРАДИНСКИ ФОРМАЧКИ	Размер на оборудването (дължина × ширина × височина)		мм	1030 × 570 × 880	
	Тегло на оборудването		Kg	120	
	Режим на предаване:			Пълно предаване	
	Режим на свързване			Директна връзка	
	Скорост	Скорост на бягане	Бързо	км/ч	10
			Тихо		5
		Работна скорост	Ротационна обработка на почвата		0,5-1,3
			оран		
	Обратна скорост			2	
	остриета	Скорост на въртене:		(об/мин)	129,78
		Макс. радиус на въртене		мм	180
		Общ брой остриета		бр.	40
		Общо групи остриета		бр.	10
		Остриета за всяка група		бр.	4
		Разстояние между 2 съседни режещи остриета		мм	150
	Диаметър на острието на плуга		(cm)	36	
	Тип въртящ се нож				Извито острие за суха земя
	Режим на съединител				Ръчно управление на мокър дисков съединител
	Дълбочина на обработка на почвата (мм)		(cm)		30
	Работна ширина на почвата		(cm)		135
производителност		хм ² / ч		0,066-0,133	
Разход на гориво		Kg / h m ²		0. 74 1. 50	
Капацитет на маслото на скоростната кутия		o .		2	
Звуквата мощност се изразява във ватове (W).		dB (A)		0. 86	
Ниво на акустична мощност		dB (A)		0. 93	

II Преглед

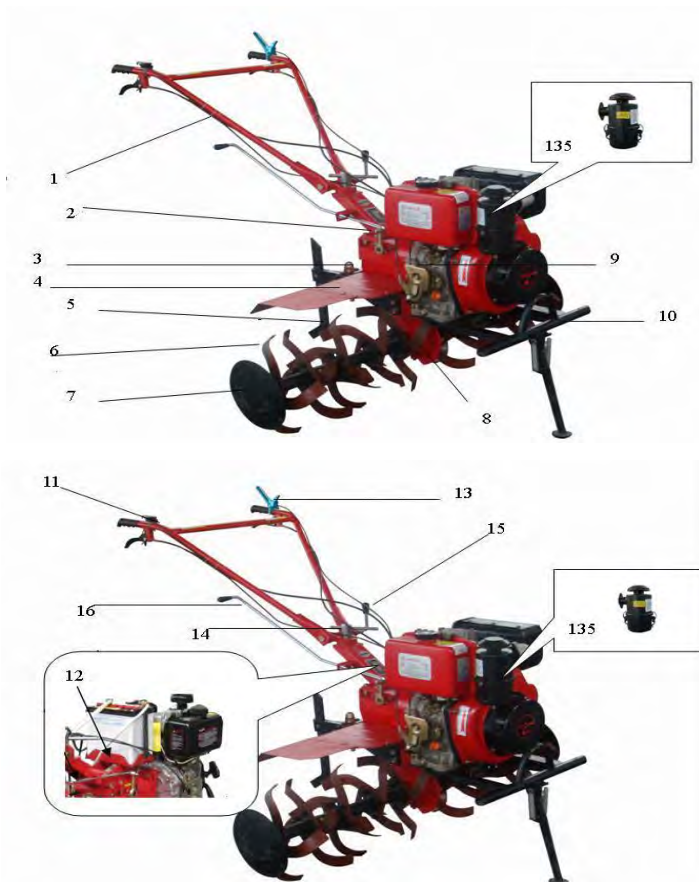

- | | |
|-------------------------------------|---|
| 1、 Гидон. | 10、 Броня |
| 2、 Предавателна кутия | 11、 Превключвател на дросела |
| 3、 Регулиращ винт | 12、 Държач на батерията |
| 4、 Калник | 13、 Предпазно устройство (ръкохватка за задействане тип „мъртъв човек“) |
| 5、 Дълбока устойчива на ботуши шина | 14、 Заключен лост (нагоре и надолу) |
| 6、 Въртящ се нож | 15、 Блокиран лост (на ляво и на дясно) |
| 7、 Страничен диск | 16、 лост за скорости |
| 8、 Предавателна кутия | |
| 9、 дизелов двигател | |

Глава втора Основните приложения на култиватора

I. Ротационна обработка на почвата

Прикрепете ротационния нож към лявата и дясната страна на задвижващия вал на култиватора, след което използвайте два винта М8 × 55 за аксиално позициониране. След това оборудването е готово за работа. (Вижте следните таблици 2 и 2,3)

Тип ротационен нож	Четири групи		Пет групи	
	3 остриета	4 остриета	3 остриета	4 остриета
№ на въртящи се остриета	3. 8	4x8	3. 10	10.
Работна ширина с ротационен нож (мм)	1050 г	1050 г	1350	1350
Препоръчителна земя	Оризът е достатъчно влажен и с почва с висока степен на вискозитет	Твърда земя (суха)	Мокра земя след дъжд	Суха земя или с остатъци от дълги стъбла. Прибиране на реколтата.

Фигура 2 Ротационен нож

Фигура 3. Аксесоар за изкопаване



II Изкопаване на канавки и болтове

Отстранете регулиращия винт, преди да фиксирате приставката за жлеб. Регулирайте височината и работната ширина на приставката за изкопаване, след което можете да започнете работа (вижте фигура 3)

III Транспорт на къси разстояния

След монтиране на гумени колела на задвижващия вал и закрепване на селскостопанско ремарке, оборудването може да се транспортира на кратки разстояния. Максималното натоварване е 750 kg, при номинална скорост на въртене на дизеловия двигател максималната скорост е около 10 км/ч, а минималната скорост е около 5 км/ч.

IV Използвайте в многофункционален режим

Свалете капака на скоростната кутия (бр. 2 на фигура 1), развийте болтовете на гърба на главния вал, свалете предпазителя от вала, закрепете шайбата или съединителя към задната част на главния вал на скоростната кутия с болтове. За напречното сечение на макаратата се използва обикновен клинов ремък тип А. Номиналната скорост на ролката е 3000 об/мин. След като бъдат оборудвани със съответните аксесоари, може да се извършва изпомпване на вода, пръскане, вършитба, жътва, производство на електроенергия и др. (Инструкции за употреба са приложени над всеки допълнителен аксесоар. Моля, свържете се с местния дилър, ако имате нужда от горните аксесоари.)



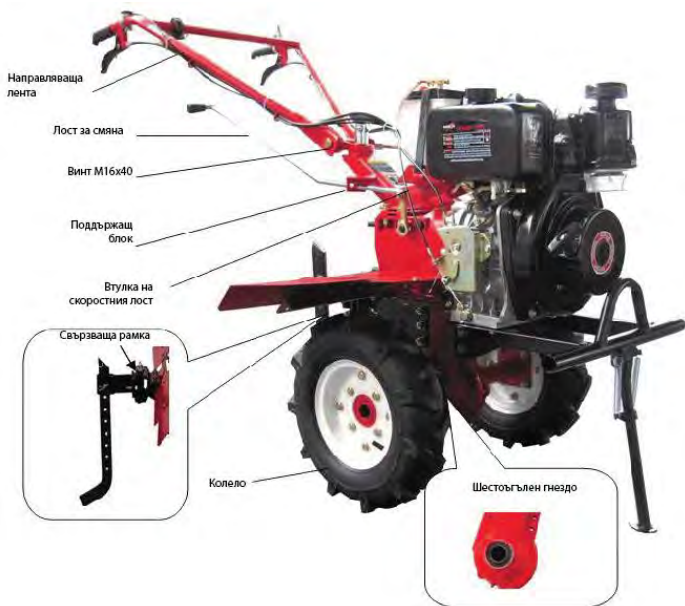

Глава трета Работа и методи на използване на култиватора

. Сглобяване след разопаковане (вижте фигура 4)

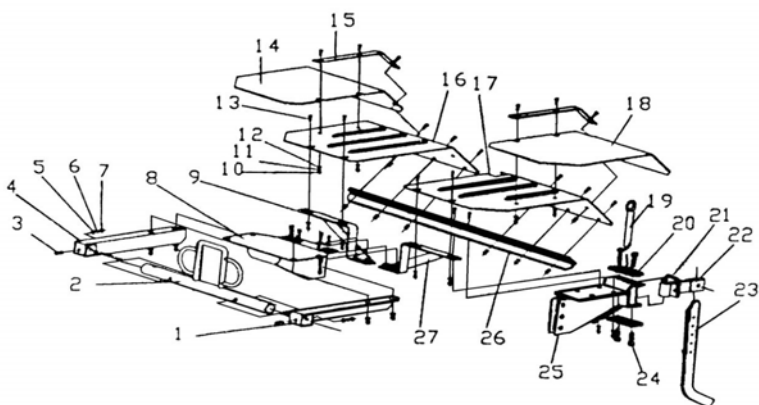

1. Прикрепете главното зъбно колело, поставете шестоъгълния изходящ вал в шестоъгълния отвор на корпуса на скоростната кутия.
2. Закрепете шестоъгълния корпус към шестоъгълния изходящ вал с болтовете с вътрешен шестстен $M6 \times 6$, като се уверите, че шестоъгълният вал не се движи аксиално.
3. Монтаж на колелата: монтирайте колелата от двете страни на шестоъгълния изходящ вал и ги закрепете.
4. Монтиране на ремаркетото: Прикрепете вратовръзката към ремаркетото, използвайте свързващия вал за свързване, поставете шината с $\varnothing 3 \times 26$, вкарайте винта за регулиране на скоростта в квадратния жлеб на вратовръзката и го закрепете с $M8 \times 55$ винтове и гайки.
5. Монтаж на кормилото: Двама назъбени диска на кормилото поддържат рамото, а долният диск го поддържа върху опората и регулира позицията му. Закрепете ги с винтове $M16 \times 140$, 16 плоска шайба и 16 пружинна шайба.
6. Монтаж на лоста за скорости: Плъзнете лоста за скорости през жлеба на скобата на лоста за скорости на скобата на кормилото и го поставете в отвора на корпуса на превключвателя, след което го закрепете с шината $\varnothing 3,2 \times 16$. Поставете скоростния лост в неутрално положение.
7. Общ чертеж за монтаж на защитни устройства.



1. Конзола за сълъсък (ЛЯВ)
2. Конзола Collision Bar (ПРЕДНА)
3. ВИНТ М8 (BG5781-86)
4. УТЕШАВАНЕ НА БРАНЯТА ПРИ СЪЛЪСЪН (ДЯСНО)
5. М8 ГАЙКА (GB41-86)
6. БЕЗОПАСНА МАЙБА  8 (GB93-87)
7. ШАЙБА  8 (GB95-85)
8. ПОДДРЪЖКА (ДИЗЕЛ)
9. КОНЗОЛА (ДЯСНО)
10. М6 ГАЙКА (GB41-86)
11. БЕЗОПАСНА МАЙБА  6 (GB93-87)
12. ШАЙБА  6 (GB95-85)
13. ВИНТ М6 × 10 (GB5781-86)
14. КАЛ ПРОТЕКТОРИ (ДЯСНО)
15. КОНЗОЛА ЗА КРЕПЛЕНИЕ НА ЗАЩИТНОТО УСТРОЙСТВО
16. ЗАЩИТНО УСТРОЙСТВО (ДЯСНО)
17. ЗАЩИТНО УСТРОЙСТВО (ЛЯВО)
18. КАЛНИ ЗАЩИТНИЦИ (ЛЯВ)
19. Св.
20. СЪЕДИНИТЕЛНА ПЛОЧА
21. ВИНТ М8 × 50 (GB5781-86)
22. МОНТАЖ СЪЕДИНЕНИЕ
23. УСТОЙЧИВА НА ОХЛАЖДАНЕ НА ДЪЛБОЧИНА ЛИНИЯ
24. ВИНТ М8 × 25 (GB5781-86)
25. СИСТЕМА ЗА КРЕПЛЕНИЕ НА АКСЕСОАРНО УСТРОЙСТВО
26. КОНЗОЛА ЗА КАЛ
27. КОНЗОЛА (ЛЯВА)

ВНИМАТЕЛЕН: След поддръжка, предпазителят трябва да бъде сглобен отново на култиватора

. Монтаж и настройка на кабела

1. Регулиране на кабела на съединителя. (Вижте фигури 5 и 6)

- ① Развийте фиксиращата гайка на напречната шанга
- ② Завъртете напречната шанга по посока на часовниковата стрелка, докато частта с резба стане най-късата.
- ③ Поставете края на кабела на съединителя в гнездото на гърба на модула на скоростната кутия и се уверете, че кабелът пасва в гнездото.

Фигура 5



Фигура 6



- ④ Вкарайте кабела през отвора М8 на държача на вилицата на съединителя, натиснете вилицата на съединителя, така че да можете да вкарате края на кабела в гнездото.
- ⑤ Развийте напречната шанга, затегнете и освободете лоста на съединителя, докато силата на пружината на съединителя върне лоста в позиция, след това затегнете фиксиращата гайка.

2. **Обратно регулиране на кабела (вижте фигури 5 и 6)**

- ① Развийте фиксиращата гайка на напречната шанга.
- ② Завъртете напречната шанга по посока на часовниковата стрелка, докато частта с резба стане най-късата.
- ③ Поставете кабела в вала на вилицата за заден ход до скоростната кутия и се уверете, че краят на кабела пасва в отвора на вала на вилицата.
- ④ Издърпайте вала на задна скоростна кутия обратно на часовниковата стрелка, вкарайте кабела във втулката на лоста за заден ход до скоростната кутия и се

уверете, че краят на кабела пасва в гнездото.

- ⑤ Развийте напречната щанга, затегнете и освободете лоста на съединителя, докато силата на пружината на съединителя върне лоста в позиция, след това затегнете фиксиращата гайка.

3. Регулиране на кабела на дроселната клапа (виж фигура 7)



- ① завъртете превключвателя на газта по посока на часовниковата стрелка в минимално положение.
 - ② Вкарайте кабела на дроселната клапа през скобата в фиксиращата гайка на пластината за регулиране на газта над дизеловия двигател.
 - ③ Закрепете кабела към скобата с фиксиращите винтове.
 - ④ Неколкократно регулирайте превключвателя на газта, докато лостът на дроселната клапа на контролната плоча на масления клапан достигне максимално и минимално положение.
4. За подробна информация относно монтажа и настройката на кабелите вижте прикачения файл.

III Проверка и зареждане с гориво

1. Проверете дали съединителните винтове са затегнати и, ако е необходимо, ги затегнете в съответствие с моментите на затягане, посочени в таблица 3. (Вижете ръководството за експлоатация на дизеловия двигател за кога да затегнете съответно захранващия винт и гайката)

Име на компонентите	Момент на затягане (Нм)
Фланец и дизелов двигател	20/25
Фланец и скоростна кутия	35 40 45
Болтове за закрепване на края на колянния вал на трансмисията	8 6 4 2 0
Монтажни болтове на реверсивния вал	26/40
Закрепващи винтове между опората на двигателя и задвижващия	35 40 45
Болтове за закрепване на винтове	10.6-15
Винтове, закрепващи ремаркетото към задвижващия механизъм	50 60
Закрепващи болтове между задвижването и скоростната кутия	35 40 45
- Ремарке	45 60

Регулирайте монтажните болтове на дизеловия двигател	35 40 45
Регулирайте болтовете на скобата на дръжката	35 40 45

2. Проверете всеки контролен лост (превключвател на газта, съединител, лост за скорости и лост за заден ход), за да видите дали могат да се движат свободно или не. Ако не са на правилните позиции, поставете ги на правилните позиции.
3. Поставете скоростния лост в неутрално положение.
4. Доставка на двигателно масло:
 - ① Поставете лубрикант SAE10W-40 / SAE15W-40 в картера на дизела.
 - ② Уверете се, че предавката е фиксирана в хоризонтално положение, след това поставете моторното масло в скоростната кутия през отвора в горната част на скоростната кутия. Когато проверявате нивото на маслото, поставете пръчката в маслото. (Забележка: не въртете измервателната пръчка.) Нивото на маслото трябва да е между двете граници на масломерната пръчка. (виж фигура 8)



Забележка: Не превишавайте маркировката при зареждане.

5. Извършете подготовката преди да започнете съгласно ръководството за употреба.

Въвеждане на лубрикант:

Налейте маслото през отвора, когато дизеловият двигател е равен. Проверката на нивото на маслото изисква само леко натискане на пръчката за измерване, а не завъртане на измервателната пръчка.

Модел	SC186F
литър	1.65

Класификация за поддръжка на дизелов двигател API
Смазката трябва да е в клас на качество CC или CD

. Стартирай

(Забележка: скоростният лост трябва да е в неутрално положение)

1. Стартирайте дизеловия двигател съгласно процедурите в ръководството за експлоатация на дизеловия двигател.
2. Дизеловият двигател трябва да работи на ниска скорост (1500-2000 об/мин) без натоварване в продължение на 2-3 минути.
3. Проверете дали дизеловият двигател работи нормално или не. Ако не работи необичайно, спрете двигателя и проверете.

. **ОПЕРАЦИЯ** (Забележка: пускането трябва да се извърши преди използване на култиватора, вижте процедурата за стартиране в глава четвърта)

1. Бавно движение

- ① Затегнете лоста на съединителя с лявата си ръка, така че съединителят да се освободи.
- ② Издърпайте скоростната кутия назад с дясната си ръка, уверете се, че скоростната кутия е в позиция за бавно движение и вижте дали достига правилната позиция или не. След това с дясната си ръка затегнете десния лост. (Забележка: не затиягайте лоста за заден ход)
- ① Постепенно освободете лоста на съединителя, съединителят ще се включи и култиваторът ще работи с ниска скорост.
- ② С дясната си ръка увеличете съответно ускорението и култиваторът ще работи със скорост от 5 km / h.

2. Бързо движение

- ① Дръжте здраво лоста на съединителя с лявата си ръка, така че съединителят да се освободи.
- ② Натиснете скоростната кутия напред с дясната си ръка, уверете се, че скоростната кутия е в позиция за бързо движение и вижте дали достига правилната позиция или не.
- ③ Постепенно освободете лоста на съединителя, съединителят ще се включи и култиваторът ще работи с висока скорост.
- ④ С дясната си ръка увеличете съответно ускорението и култиваторът ще работи със скорост от 10 km / h.

3. Обръщане на заден ход

- ① Затегнете лоста на съединителя с лявата си ръка, така че съединителят да се освободи.
- ② С дясната си ръка дръпнете или натиснете скоростната кутия в неутрално положение и вижте дали докосва правилната позиция или не, след което с дясната си ръка затегнете лоста за заден ход.
- ③ Постепенно освободете лоста на съединителя, съединителят ще се захване и култиваторът ще се завърти. (Забележка: не пускайте лоста за заден ход) Ако не е необходимо култиваторът да се движи на заден ход, постепенно затегнете лоста на съединителя с лявата си ръка и освободете лоста за заден ход с дясната.
4. Промяната на скоростта при движение на култиватора води до затваряне на клапана за масло на дизеловия двигател (но при условие, че дизеловият двигател не спира), след което изключване на съединителя. **Сменете предавките, когато култиваторът вече не се движи.**
5. Промяна на посоките: Дръпнете лоста наляво или надясно, за да накарате култиватора да завие наляво или надясно. (Забележка: Издърпването на грешен лост може да повреди скоростите)

6. Начин на задействане на отката/електрически стартер и предпазното устройство

- ① С лявата си ръка хванете и задръжте червения лост за спиране на кормилото;

дърпнете лоста на съединителя назад със средния и безименния си пръст едновременно. Взаимното заключване на двата заключващи елемента, споменати по-горе, предизвиква стартиране на двигателя. Операторът може да стартира двигателя ръчно с откатния стартер, както е указано в ръководството за експлоатация.

- ② Ако двигателят е модел с електрически стартер, изпълнете следните две стъпки (стъпки 2.3 не са подходящи за стартиране на двигателя с обратен стартер), като свържете захранването и контролера, както и съединителя на електрическия стартер (или свържете го предварително). Ако култиваторът няма захранващ кабел, трябва да подготвите 12V, 36Ah DC батерия.
- ③ Завъртете ключа за запалване по посока на часовниковата стрелка в начална позиция след перфектна проверка, след това освободете ключа след стартиране на двигателя, той автоматично ще се върне в първоначалното си положение.
- ④ Регулирайте клапана за регулиране на потока в правилната позиция след стартиране на двигателя.
- ⑤ Затегнете кормилото (затегнете лоста за аварийно спиране и кормилото с лявата си ръка) и внимателно натиснете спусъка за заключване на лоста за аварийно спиране, който излиза от лоста на съединителя, издърпайте лоста на съединителя надолу, след това включете съединителя, за да стартирате и двигателят стартира. Трябва да затягате лоста за аварийно спиране и кормилото през цялото време през целия период на работа.
- ⑥ При аварийна ситуация освободете лоста за аварийно спиране и кормилото. Оборудването ще спре да работи незабавно.

7. Изключване на оборудването

- ① Затегнете лоста на съединителя и освободете съединителя.
- ② Издърпайте скоростния лост в неутрално положение, освободете лоста на съединителя, завъртете лоста на газта по посока на часовниковата стрелка до минимално положение, оборудването ще спре.
- ③ Когато е необходимо да спрете дизеловия двигател, това трябва да се извърши в съответствие с инструкциите в ръководството за експлоатация. (Забележка: оборудването обикновено се изключва на равна земя)

. Използвайте с помощно оборудване и инструменти

1. Когато е необходимо култивиране, свалете колелата, закрепете шестоъгълния съединител на култивационното оборудване към двата края на шестоъгълния вал на задвижващия механизъм и ги фиксирайте аксиално с винтове M8 × 55. Забележка: Остриетата са разделени на две групи, а именно ляво и дясно. Фиксирането на ножовете трябва да гарантира, че когато оборудването работи, краят на острието трябва да работи първо. След закрепване на ножовете, от съображения за безопасност, закрепете и левия и десния страничен предпазен диск. Дълбочината на култивиране може да се постигне чрез регулиране на височината на винта за регулиране на скоростта и ъгъла между лоста и земята (виж Таблица 4).
2. Отглеждане на ориз: Когато дълбочината, на която краката на човек влизат в оризовото поле, е по-малка от 25 см, огънатите летви за мокра земя могат да се използват директно за отглеждане на оризово поле.
3. Транспорт на къси разстояния. Монтирайте гумени колела на задвижващия вал и прикрепете селскостопанско ремарке, оборудването може да превозва на къси разстояния. Номиналният товар е макс. 750 kg, при номинална скорост на въртене на дизеловия двигател, максималната скорост е около 10 km/h, а минималната скорост е около 5 km/h.
4. Многофункционална употреба

Свалете капака на скоростната кутия (бр. 2 на фигура 1), развийте болтовете на гърба на главния вал, свалете предпазителя от вала, закрепете шайбата или съединителя към задната част на главния вал на скоростната кутия с болтове. За напречното сечение на макарата се използва обикновен клинов ремък тип А. Номиналната скорост на ролката е 3000 об/мин. След като бъдат оборудвани със съответните аксесоари, може да се извършва изпомпване на вода, пръскане, вършитба, жътва, производство на електроенергия и др.

5. Конектор, електрически стартер

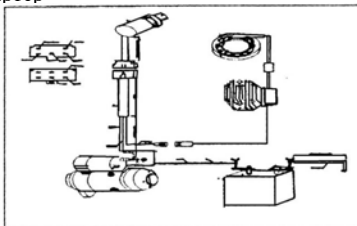

. Обучение

1. Прочетете следните указания внимателно. Запознайте се с командите и правилното използване на оборудването.
2. Никога не позволявайте на деца или хора, които не са запознати с тези инструкции, да използват оборудването. Местните разпоредби могат да ограничават възрастта на оператора.
3. Никога не работете, ако наблизо има други хора, особено деца или домашни любимци.
4. Моля, имайте предвид, че операторът или потребителят носи отговорност за аварии или опасности, на които са изложени други лица или тяхната собственост.

. Подготовка

1. Защитното устройство трябва да бъде монтирано на оборудването преди употреба.
2. Проверете дали летвите и калниците са правилно монтирани и здраво закрепени.
3. Винаги носете защитни обувки и дълги панталони по време на работа. Не използвайте оборудването, ако сте боси или носите сандали.
4. Внимателно проверете зоната, където ще се използва оборудването, и отстранете всички предмети, които могат да бъдат изхвърлени по време на работата на оборудването.
5. **ПРЕДУПРЕЖДЕНИЕ** - Дизелът е изключително запалим:
 - Съхранявайте горивото в специално проектирани контейнери
 - зареждайте само на открито и не пушете по време на зареждане.
 - Добавете гориво преди стартиране на двигателя. Никога не сваляйте капачката на резервоара за гориво и не добавяйте дизел, докато двигателят работи или е горещ.
 - В случай на изтичане на дизел, не се опитвайте да стартирате двигателя, но отстранете оборудването от зоната, където е възникнал течът, и избягвайте да създавате източник на запалване, докато дизеловите пари не се разсеят.
 - Сменете резервоара за гориво и капачите на контейнерите и ги затегнете здраво
6. Сменете дефектния ауспуси
7. Преди употреба, винаги извършвайте визуални проверки, за да установите дали инструментите не са износени или повредени. Сменете износените или повредени елементи и винтове в комплекта, за да сте спокойни.

. Работен режим

1. Не работете с двигателя в затворено пространство, където могат да се натрупват опасни изпарения на въглероден окис.

2. Работете само на дневна светлина или на подходяща изкуствена светлина.
3. Винаги се уверете, че имате стабилност на пистите
4. Пътуването с екипировката винаги става с ходене, а не с избор.
5. Бъдете изключително внимателни при смяна на посоката по склонове
6. Не работете на прекалено стръмни склонове
7. Бъдете много внимателни, когато се обръщате за заден ход или издърпвате оборудването към себе си.
8. Не променяйте оборотите на двигателя и не прегрявайте двигателя.
9. Стартирайте внимателно двигателя според инструкциите на производителя и с краката далеч от инструмента (и).
10. Не поставяйте ръцете или краката си близо до или под въртящите се части.
11. Никога не повдигайте или транспортирайте оборудването, докато двигателят работи
12. Спрете двигателя
 - всеки път, когато оставите оборудването
 - преди зареждане с гориво
13. Изключете дросела, докато двигателят е спрял и, ако двигателят е оборудван със спирателен клапан, изключете горивото в края на работа.

Аспекти, които изискват повишено внимание при използване на мотокултиватора

1. Обърнете внимание на режима на работа и на шумовете, излъчвани от всеки компонент по време на работа, проверете дали връзките между различните компоненти са наред или не, не се допуска загубата им. Ако бъдат открити някакви аномалии, изключете оборудването и отстранете неизправностите.
2. Когато двигателят е студен, т.е. веднага след стартиране на оборудването, е забранено извършването на тежки операции, особено на ново или необходимо оборудване, което е претърпяло основен ремонт.
3. Проверете внимателно нивата на маслото на дизеловия двигател и скоростната кутия. Допълнете маслото в двигателя, ако не е достатъчно
4. Охлаждането на дизелов двигател не е разрешено чрез поливане.
5. Внимавайте да не преобръщате оборудването, докато подготвяте почвата.
6. Забранено е използването на оборудването върху пясъчливи или каменисти почви при монтаж на фрези.
7. След като използвате селскостопанската техника, внимателно почистете мръсотията, плевелите и петната от кал от повърхността ѝ и я поддържайте чиста.
8. Периодично почиствайте гъбата или цедката от декантера и сменяйте двигателното масло. (Обърнете внимание на маркировката върху празната чаша на декантера)

Съображения за безопасност

1. Ауспухът е високотемпературна резервна част, не докосвайте мотокултиватора по време на работа или веднага след работа.

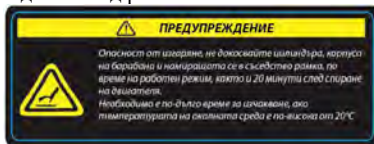

2. Когато култиваторът работи, обърнете внимание на въртящите се елементи, не стойте твърде близо до оборудването, за да не се нараните от въртящите се ножове.



3. Дръжте компонентите на масления съд далеч от огън и дим.



4. Стабилизирайте оборудването преди употреба и прочетете внимателно инструкциите



5. Зареждайте гориво навреме

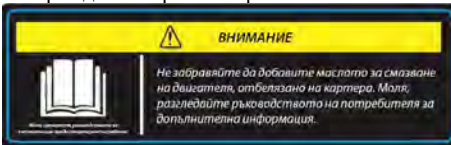

6. Обърнете внимание на предупредителните знаци

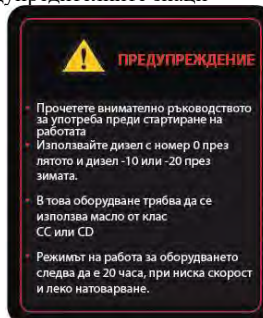

Глава четвърта Процедури за поддръжка и обслужване на култиватора

По време на работа на култиватора, поради промени в режима на движение, абразия и натоварване, явленията на разхлабване на винтовете и износване на частите са

неизбежни. Тези явления водят до неправилно функциониране на култиватора, аномалии в хода, намалена мощност на двигателя, повишен разход на масло, повреда на някои компоненти и други неизправности и тези проблеми засягат нормалното използване на култиватора. За да избегнете тези проблеми, препоръчително е да извършвате стриктна и редовна поддръжка, за да поддържате култиватора в оптимална работа и да удължите живота му.

. Разработване

1. Вижте ръководството за работа на дизеловия двигател
2. Ако култиваторът е нов или е претърпял основен ремонт, той трябва да работи 1 час под товар или 5 часа при леко натоварване, след което цялата смазка ще бъде източена от скоростната кутия и картерът на дизела ще се напълни с количеството, почистено от дизела и го почистете добре на ниска скорост за 3-5 минути, след което източете дизела. Напълнете ги с двигателно масло в съответствие с Раздел 4 / Раздел Трета / Глава III, за да работят четири часа, след което оборудването може да работи.

II Поддръжка и съхранение.

1. Дръжте всички гайки, болтове и болтове здраво, за да сте сигурни, че оборудването е в безопасно работно състояние.
2. Никога не съхранявайте дизелово оборудване в резервоар в сграда, където изпаренията могат да достигнат до открит пламък или искра.
3. Оставете двигателя да се охлади, преди да съхранявате оборудването на закрито.
4. За да намалите риска от пожар, почистете двигателя, ауспуха, отделението за акумулатора и резервоара за масло и грес.
5. Сменете износени или повредени части за безопасност.
6. Ако резервоарът за гориво трябва да се изпразни, това ще стане на открито
7. След настройка или поддръжка, защитното устройство трябва да бъде монтирано на оборудването.

III Технически ремонт на култиватора

Точка 1 Поддръжка след всяка смяна (извършва се преди и след всяка смяна)

1. Слушайте и вижте дали има някакви неизправности в компонентите (като необичаен шум, прегряване и разхлабени болтове)
2. Проверете дизеловия двигател, скоростната кутия и трансмисията за течове на масло.
3. Проверете нивата на маслото на дизеловия двигател и скоростната кутия между двата края на масломерната пръчка.
4. Периодично почиствайте петна от кал, плевели и мазнини от оборудването и аксесоарите.
5. Следете изработените часове.

Точка втора - Първи основен ремонт (на всеки 150 работни часа)

1. Извършвайте всички изброени неща за поддръжка всеки път, когато го използвате.
2. Почистете скоростната кутия и трансмисията и сменете маслото в двигателя.
3. Проверете и регулирайте съединителя, скоростната кутия и заден ход.

Точка трета Втора ревизия (на всеки 800 работни часа)

1. Правете всички неща, изброени в първия преглед (на всеки 150 часа).
2. Проверете всички зъбни колела и лагери, сменете износените.
3. Проверете други части на култиватора, като ножове или фиксиращи болтове, и сменете, ако са повредени.

Четвърта точка Общ преглед (на всеки 2000 работни часа)

1. Занесете оборудването в оторизиран сервиз за почистване и проверка, след което сменете или поправете части, които имат висока степен на износване.
2. Дисковете на съединителя ще бъдат проверени от оторизиран специалист.

Пети елемент За поддръжка на дизелов двигател вижте ръководството с инструкции за дизелов двигател.

**IV Списък на техническите инспектори на култиватора
(Знакът О показва операцията, която трябва да се извърши)**

Работен интервал Статии	Ежедневно	8 часа с половин бременност	След 1 месец или след 20 часа	След 3 месеца или след 150 часа	Всяка година или след 800 часа	На всеки две години или след 2000 часа
Проверете и затегнете болтовете и гайките	О					
Проверете и напълнете маслото в двигателя	О					
Сменете маслото в двигателя		О (първи път)	О (втори път)	О (трети път)		
Проверете за течове на масло	О					
Почистете мръсотия, плевели и петна от мазнини	О					
Дебъгване	О					
Регулирайте контролните елементи	О					
Дискове на съединителя						О
Зъбни колела и лагери					О	

V Дългосрочно съхранение на култиватора

Когато култиваторът трябва да се съхранява за дълго време, трябва да се вземат следните мерки, за да се избегне ръждясването.

1. Ръководството за експлоатация на дизеловия двигател изисква дизеловият двигател да бъде херметизиран, за да се поддържа оптимални параметри.
2. Почистете прах и мръсотия от повърхността на оборудването.
3. Източете смазката от скоростната кутия и добавете нова смазка.
4. Нанесете грунд против ръжда върху небоядисаната зона на металната повърхност
5. Оборудването трябва да се съхранява на проветриво и сухо място.
6. Съхранявайте инструментите, сертификата за съответствие на продукта и ръководството за употреба на сигурно място.

Глава 5 Процедура за регулиране на мотокултиватора

. Процедура за регулиране на предавката с конична група

Ако чуете необичайни шумове, когато конусната предавка е включена, изключете оборудването и проверете следното:

1. Регулирайте хлабината, когато е задействана конусната предавка

(Вижте фигура 10)

① Когато луфтът на страничните зъбни козела на зъбчатия механизъм $\Delta e < 0,05$ mm, уплътнението трябва да облепи с Клингерит, за да се увеличи разстоянието между скоростната кутия и трансмисията.

② Когато страничният луфт на зъбното колело на коничната група $\Delta e ,3 0,3$ mm, разстоянието между лагера и трябва на задвижващия вал трябва да бъде намалено до 0,05-0,10 mm. 2. Регулиране на страничния луфт на зъбчатия механизъм в скоростната кутия. (Вижте фигура 11)

① Когато луфтът на страничните зъбни козела $\Delta e 5 0,05$ mm, скобата за регулиране трябва да се повдигне I с 0,2-0,3 mm, за да се увеличи разстоянието и да се смени затягащото уплътнение II и регулиращата скоба.

. Уверете се, че аксиалната хлабина на зъбното колело II е между 0,05-0,15 mm.

② Когато страничното конусно зъбно колело $\Delta e ,3 0,3$ mm, скобата за регулиране трябва да се спусне, като в същото време се уверете, че аксиалната хлабина на зъбното колело II е между 0,05-0,15 mm или повдигнете регулиращата скоба II, и също така направете уверете се, че аксиалната хлабина на зъбното колело I е между 0,05-0,15 mm.

. Процедура за регулиране на задна предавка и зъбни козела

Когато култиваторът не работи нормално на заден ход, е необходимо да регулирате пружините на заден ход и кабела, като следвате инструкциите в глава трета.

Коментари: 1. Затегнете и разхлабете лоста за заден ход за 2-3 минути, за да потвърдите предавката. Ако не се захваща лесно, регулирайте го, докато може да се захване.

2. Когато култиваторът работи, разхлабете лоста за заден ход, зъбните козела трябва да се върнат в първоначалното си положение и не трябва да се чува необичаен шум от скоростната кутия, в противен случай зъбните козела могат да се повредят.

III Процедура за регулиране на кабела на съединителя

След период на използване съединителят вече не работи в параметрите поради износване на дисковете и вилицата. За това как да регулирате кабела на съединителя, вижте Трета глава за инструкции.

Коментари: 1. Затегнете и разхлабете лоста на съединителя 2-3 пъти, за да потвърдите състоянието на съединителя. Ако не работи нормално, коригирайте го.

2. Ако многократното регулиране не може да реши проблема, дисковете на съединителя и вилката са износени. Оборудването трябва да бъде изправено в

оторизиран сервиз за смяна на вилицата и дисковете на съединителя.

3. Разглобяването на съединителя от неспециалист, което може да повреди съединителя и оборудването, е забранено.

. Процедура за настройка на кабела на ускорителя

Ако когато завъртите превключвателя на газта, ускорението или забавянето на дизеловия двигател не се случи в рамките на нормалните параметри, регулирайте превключвателя на газта. Вижте Трета глава за мерки.

Бележки:

1. Многократно завъртете превключвателя на газта 2-3 пъти и потвърдете, че ускорянето или забавянето на дизеловия двигател е добро.

2. Конекторът на кабела трябва да бъде здраво свързан към кабела на дросела.

. Процедура за регулиране на кормилото

В зависимост от вашия ръст, работата, която трябва да се извърши и други специални изисквания, съединителят на кормилото може да се регулира съответно нагоре и надолу, наляво и надясно, както е в описанието по-долу: (виж фигура 12)

1. Регулиране на съединителя на кормилото нагоре и надолу

① Развийте дръжката със фиксиращата гайка на съединителя на кормилото и отделете зъбния край между съединителя на кормилото и скобата на кормилото.



② Изберете най-добрата позиция за съединителя на кормилото според вашата височина, за да можете лесно да маневрирате.

③ След това завъртете лоста, за да захванете наъзбените краища между съединителя на кормилото и неговата скоба.

2. Регулиране на съединителя на кормилото отляво и отдясно.

① Развийте дръжката със фиксиращата гайка на скобата на кормилото и отделете горния наъзбен край от долния зъбен край.

③ Завъртете кормилото наляво или надясно до желаната позиция.

④ След това затегнете дръжката с фиксиращата гайка, за да захванете горния наъзбен край с долния наъзбен край.

Глава 6 Отстраняване на неизправности в култиватора

. Отстраняване на неизправности на дизелов двигател.

Вижте ръководството с инструкции за дизелов двигател.

. Отстраняване на неизправности в съединителя

(Забележка: Не разглобявайте модула на съединителя сами. Свържете се с нашия оторизиран дилър или дилър, за да разрешите проблеми, отбелязани с ✖

Проблем	Причина	Решение
Съединителят не успява да се захване	Повреда на лоста на съединителя	Ремонтирайте или сменете
	Повреда на кабела на съединителя	Заместители

	Виллицата не е в правилната позиция	Регулирайте кабела или сменете вилката
	Заварките между вала на вилката и основата на рамото са счупени	Ремонтирайте или сменете
	Щифтът на виллицата е огънат или счупен	Сменете щифта на виллицата
	※ Повреда на фриксионния диск	Заместители
	※ Провал на пружината	Заместители
	Триещият диск не докосва лагерната повърхност на капака на съединителя	Добавете няколко регулиращи подложки зад лагера
	Лагерът е захванат в съединителя	Заместители Внимавайте да добавяте моторно масло към скоростната кутия
Не работи (след разхлабване на съединителя, дизеловият двигател работи нормално, но главният задвижващ вал спира или се движи бавно)	※ Пружината вече не е опъната поради износване	Заменете
	Валът на виллицата не се върти свободно, така че вилката не се връща напълно в позиция	Почистете повърхността между позициониращия вал и натискащата плоча, за да позволите на вилката да се движи свободно.
	Кабелът не е регулиран правилно	Регулирайте отново кабела на съединителя.

. Отстраняване на неизправности в скоростната кутия

Проблем	Причина	Решение
Предавките на скоростната кутия не могат да се сменят (бърза, бавна и неутрална)	Болтовете и гайките на главния вал са разхлабени	Отстранете болтовете, клиновата защита зад главния вал, затегнете кръглите гайки, след това завинтете обратно болтовете и предпазителя и ги затегнете

Смяната на предавките не е направена правилно	Значително износване на горния отвор на свързващата част при носещото рамо	Сменете модула на поддържащото рамо
	Позициониращата пружина вътре в главния вал не работи	Заместители
	Главният вал се движи, болтовете за затягане на капака зад корпуса на скоростната кутия са разхлабени	Затегнете здраво болтовете
	Деформацията на скоростната кутия затруднява смяната на предавките на скоростта	Изправете скоростната кутия или я сменете
Превключването на задна предавка не се извършва правилно	Износване на вилката на задната предавка	Регулирайте кабела за заден ход Сменете вилката на задна скорост
	Неизправност при кабела за заден ход	Регулирайте кабела Сменете кабела
	Валът на предавката за заден ход е разхлабен	Затегнете болтовете зад вала на скоростната кутия за заден ход
	Вилката на задната скорост е блокирана в мъртва точка	Почистете повърхността между вилката за заден ход и притискащата я плоча, за да позволите на вилката да се движи свободно
Зъбните колела на предавката за заден ход, не се връщат на първоначалната си позиция	Разхлабването на вала на задна предавка води до блокиране на зъбното колело	Затегнете болтовете зад вала на скоростната кутия за заден ход
	Повреда на оста на задна предавка	Сменете пружината
	Валът на задната предавка е огънат и деформиран	Сменете вала на задната предавка
Валът на предавката за заден ход е разхлабен	Болтовете зад вала на предавката за заден ход, са разхлабени	Затегнете болтовете зад вала на скоростната кутия за заден ход
	Връзката между вала на предавката за заден ход и корпуса на скоростната кутия е твърде широка	Заместители
Твърде силен шум от зъбчатия механизъм, пиньона	Деформация и огъване на зъбчатия механизъм и на оста на предавката за заден ход	Заместители
	Страничното разхлабване е твърде голямо поради изразено износване на пиньона	Сменете зъбните колела
	Връзката между вала на предавката за заден ход и корпуса на скоростната кутия е твърде широка	Заместители
Теч на масло към задния капак на главния вал	Повреда на О-пръстена на главния вал	Сменете го с О-пръстен $\phi 17 \times 1,8$
	Дефектно уплътнение на главния вал	Сменете го с уплътнение B25407
	Повреда на О-пръстена на капака	Сменете го с О-пръстен $\phi 46 \times 1,8$
Разливане на масло върху вала на задна скоростна кутия	Разхлабете болтовете зад вала на задна скоростна кутия	Затегнете здраво болтовете
	Повреда на О-пръстена на вала на задна скоростна кутия	Сменете го с пръстеновидно уплътнение $18 \times 1,8$
Източете маслото от вала на вилицата на заден вал	Повреда на О-пръстена	Сменете го с пръстеновидно уплътнение $1,2 \times 1,8$
Разлив на масло от вала на вилицата на съединителя	Повреда на О-пръстена	Сменете го с пръстеновидно уплътнение $1,2 \times 1,8$
Разливане на масло върху вала на скоростната кутия	Повреда на О-пръстена	Сменете го с пръстеновидно уплътнение $1,2 \times 1,8$

Изтичане на масло на фланцовата връзка	Винтовете са разхлабени	Затегнете здраво болтовете
	Залепващото уплътнение е повредено	Заменете
Течове по корпуса на скоростната кутия	Корпусът на скоростната кутия има малки скрити отвори	Заварете или пребоядисани, за да спрете течовете
Разлив на масло от вала на вилицата на съединителя	Повреда на О-пръстена	Сменете го с пръстеновидно уплътнение 1,2 × 1,8
Разливане на масло върху вала на скоростната кутия	Повреда на О-пръстена	Сменете го с пръстеновидно уплътнение 1,2 × 1,8
Изтичане на масло на фланцовата връзка	Винтовете са разхлабени	Затегнете здраво болтовете
	Залепващото уплътнение е повредено	Заменете
Течове по корпуса на скоростната кутия	Корпусът на скоростната кутия има малки скрити отвори	Заварете или пребоядисани, за да спрете течовете

. Отстраняване на неизправности в трансмисията

Таблица 8

Проблем	Причина	Решение
Твърде силен шум от зъбчатия механизъм, пиньона	Прекомерно износване или несъответствие на зъбните козела	Монтирайте и регулирайте или сменете зъбните козела
Зъбните козела са блокирани, когато оборудването работи	Грешен монтаж	Преинсталирайте
Прегряване	Няма достатъчно смазка в скоростната кутия	Добавете масло според нуждите
	Страничната хлабина на зъбните козела е твърде малка	Преинсталирайте
	Аксиалната хлабина е твърде малка	Регулирайте
Теч на масло на връзката на скоростната кутия	Фиксиращият винт е разхлабен	Затегнете плътно винта
	Уплътняващата гарнитура е повредена	Заменете с уплътнител за устни B45628
Разливи на масло от корпуса на изходящия вал	Уплътнението на устната е повредено	Заменете с уплътнител за устни B45628
Разлив на тежко масло в шестоъгълното гнездо в корпуса на изходящия вал	Корпусът на вала е напукан	Заменете
Изтичане на масло в щучера за масло	О-пръстена е повреден	Сменете го с О-пръстен $\phi 10 \times 1,8$
	Винтовете са разхлабени	Затегнете здраво болтовете
Течове по корпуса на трансмисията	Корпусът на трансмисията има малки скрити дупки	Заварете или пребоядисани, за да спрете течовете

V Други отстраняване на неизправности

Проблем	Причина	Решение
Култивационното острие (резачката) е счупено	По време на работа е бил ударен от твърди тела, като камъни	Замени го. Избягвайте да удяте твърди тела, като камъни в земята, когато работите
Кабелът за маневриране е скъсан	Износване поради продължителна употреба	Заменете

Приключване

Селскостопанската техника е необходим работен инструмент в селските райони. В

днешно време, когато науката и технологиите напредват бързо и пазарната икономика се разраства ежедневно, нашата компания проучи и произведе това многофункционално селскостопанско оборудване, което помага за работа на полето. Практиката показва, че оборудването наистина е ефективен инструмент за премахване на труда, дори реформа на плуга с плуга, в който се впрягат добитъка, който има хилядолетна традиция. Феноменът "започнете да работите, когато слънцето изгрее и спрете, когато слънцето залезе" ще изчезне поради появата на оборудването.

Благодарим ви, че закупихте нашия култиватор. Докато използвате и боравите внимателно с оборудването в съответствие с ръководството за употреба, ще се радвате на очевидни икономически ползи.

Освен това нашата компания разполага с водни помпи, пръскащо оборудване и генератори и др. Ако имате нужда от някое от тях, моля, свържете се с вашия оторизиран дилър или с нашата компания.

В бъдеще нашата компания ще продължи да се стреми и да се стреми да разработва все повече и повече селскостопанска техника, която да промени недоразвитото лице на селското стопанство у нас, да ни помогне да скъсим разстоянието между нашата страна и развита страна по отношение на селскостопанската визия и за внедряването на селскостопанската механизация у нас в най-кратки срокове.



ЛИСТ ЗА РЕМОТ ПРЕЗ ГАРАНЦИОННИЯ ПЕРИОД

№	Дата на приемане	Описание на дефекта	Извършен ремонт	Удължаване на гаранционния период	Място за печат
1					
2					
3					
4					
5					



ОТОРИЗИРАН СЕРВИЗ ЗА:

Italia Star Com Due S.R.L.
 km 13.2 Bucuresti - Pitesti highway
 Chiajna - Ilfov - Romania
 Tel: 004 / 021.433.03.27
 Fax: 004 / 021.433.03.26
 info@italiastar.ro www.italiastar.ro



ГАРАНЦИОННА КАРТА

Серия ДА №. _____

Марка на продукта: _____

Модел: _____

Серия №: _____

Аксесоари: _____

Продавач: _____

Подпис и печат: _____

Купувач: _____

Адрес: _____

Дата на закупуване: _____

Подпис / печат: _____

ДИСТРИБУТОР:

ИМЕ:

e-mail:

АДРЕС:

Потвърждавам, че съм получил продукта в отлично работно състояние, заедно с ръководство за употреба на български език, и съм напълно наясно, че тази гаранционна карта е валидна само, ако е придружена от фактура за покупка и от касов бон или кешовия и ако съм сгъвал инструкциите за употреба. В противен случай ремонтът е за моя сметка. Моята покупка - Чл. 112, 113, 114 и 115 от ЗЗП - ДВ бр. 18 от 2011.

Гаранционни условия

1. Гаранционният срок е месеца от датата на закупуване на машината, съответно стандартни аксесоари, влизайки в състава му (закупени едновременно с продукта, без които машината не може да работи).
2. Гаранцията се предоставя съгласно действащото българско законодателство към момента на покупката, и се прилага само ако машината е използвана правилно (в съответствие с инструкциите за употреба) и е валидна само ако е придружена от фактурата за покупка и гаранционната карта, и двете в оригинал.
3. В случай на повреда при нормална употреба по време на гаранционния период, продуктите ще бъде ремонтиран безплатно в офисите, посочени в картата.
4. Този продукт е съставен от различни механични и електронни части, които изискват стриктно спазване на условията на работа, транспортиране, съхранение, експлоатация, поддръжка и ремонт, предвидени в инструкцията за употреба.
5. Ситуации, които водят до излизане от гаранцията на продукта:

При неспазване на условията за манипулиране, транспортиране, съхранение, монтаж, пускане в експлоатация, експлоатация и поддръжка, предоставени в ръководството за употреба, или в условия, които противоречат на утвърдените технически стандарти;

Гаранционните документи не са предоставени, те са били повредени / променени или нечетливи;

Машината има повреди, причинени от механични инциденти, натъртвания, шокове, проникване на течности, излагане на огън, злоупотреба или небрежност, промени в състоянието на машината, съхраняване в неподходящи условия - многократна работа в режим на големи температурни разлики, които причиняват явление то вътрешен "конденз", прекомерно излагане на влата или слънчева светлина, небрежност при употреба;

Машината е била използвана с аксесоари, различни от препоръчаните от производителя;

6. Загуба на гаранционната карта предопределя излизането от гаранция за продукта.

7. Непопълването или неправилното попълване на гаранционната карта предполта вина на продавача.

8. Срокът на гаранцията се удължава, с времето от датата на предаване на продукта на сервиса, до датата на пускане в употреба на продукта. Удължаването на гаранционния срок се вписва в гаранционната карта.

9. Средният срок на употреба на продукта е 4 години. Italia Star Com Due осигурява срещу заплащане ремонтни извън гаранционния срок, или ако продуктът е излязъл от гаранция, през целия среден срок на употребяването на продукта.

10. На купувача е било показано правилното функциониране на машината и му е обяснено как да се използва. Купувачът е проверил доставения инвентар на продукта, включително наличието на ръководство за употреба на български език..

11. В случай на повреда на машината, купувачът ще трябва да отиде до един от офисите и сервисните центрове, посочени в картата. Ако клиентът не живее в същия град, където са сервисните центрове, посочени в картата, клиентът трябва да отиде до магазина, от където е закупил продукта, като продавачът е длъжен да попълни приемо - предавателния протокол, да отбележи посочените повреди, да изпрати машината, чрез куриер (Слуди, Еконт и т.н.) до един от сервисните

центрове, посочени в картата, и да заплати необходимите такси за транспорт.

12. Гаранцията не засяга правата, предоставени на потребителите чрез приложимото действащо законодателство на потребителя по отношение на дилъра, породени от договора за продажба.

13. Гаранцията се удължава и одобрява в рамките на посочените работни часове: - Дизелови / бензинови двигатели, работещи при 3000 об / мин - 1000 часа - Дизелови двигатели, работещи при 1500 оборота в минута - 2000 часа * Стриктно спазвайте графика за поддръжка, посочен в ръководството за потребителя. * Четките не се покриват от гаранцията, те са консуматив, а не резервна част.

14. Части, които са станали неизползваеми поради неправилна употреба или ремонт, лоша поддръжка или нормално износване, както и части и компоненти, модифицирани от клиента, тези, които не са доставени от вносителя / доставчика / оторизирания сервисен отдел (напр. ауспух, колела, свещи, стартерни въжета, стартерни ролки, въздушен филтър, горивен или маслен филтър, захранващи тръби, маркучи / уплътнения / лагери, уплътнения, о- пръстени и батерии).

Не се покриват от гаранцията: услуги (или необходими части), когато се извършва нормалната и редовна поддръжка на продукта. Почистване на машината, регулиране на карбуратора, регулиране на клапаните, двайгателя, смяна на свещите, въздушни филтри (гориво / маслен) , смазочни материали, стартери, уплътнения.

* ГАРАНЦИОННАТА КАРТА НЕ МОЖЕ ДА СЕ ПРЕХВЪРЛЯ

Оторизиран сервис

Име: _____

Адрес: _____

Телефон: _____

Е-мейл: _____

HASZNÁLATI ÚTMUTATÓ

BTA - 12SDE



Italia Star Com Due S.R.L.

☎ 004/021.433.03.27

✉ info@italiastar.ro

🌐 www.italiastar.ro

Előszó

Gratulálunk a motoros kultivátor vásárlásához!

Ez megkönnyíti a munkáját, és több időt tölthet családjával.

Ez a berendezés többfunkciós és nagy hatékonysággal készíti elő a talajt a művelésre. Kifejezetten dombos területeken, száraz földeken, rizsföldeken, gyümölcsösökben, veteményeskertekben, üvegházakban stb. végzett munkákhoz készült. A talajművelés, a rotációs ekével, az árokásás és a fakitermelés, valamint a szállítás a berendezés alapvető funkciói. Ezenkívül, a megfelelő tartozékokkal és a kapcsolódó eszközökkel felszerelve, vízvivattyúzásra, víz- és növényvédőszer-permetezésre, termés betakarítására, elektromos áram előállítására, talajműtrágyázásra, vetésre, cséplésre, darálásra stb. használható. A készülék egyszerű felépítésű, könnyen javítható, fogyasztása alacsony, ideális mezőgazdasági gép az Ön számára.

A készülék jó segítséget jelent családjá számára a mindennapi munkában, hozzájárulva a gazdag terméshez.

Kérjük, a készülék használata előtt figyelmesen olvassa el a használati útmutatásokat. Segítségével megoldhatja azokat a problémákat, amelyek a készülék telepítése, kezelése és javítása során merülhetnek fel.

Tekintettel a termékek folyamatos fejlesztésére és javítására, a jelen használati útmutató tartalma kismértékben eltérhet a valóságtól, ezért szíves megértésük reményében, elnézést kérünk. Ha bármilyen kérdése vagy javaslata van, kérjük, ne habozzon kapcsolatba lépni velünk.

Együtt egy szebb jövőnk lehet!

Köszönjük!

Óvintézkedések

- Amikor bekapcsolja a készüléket, állítsa a váltókart üres állásba.
- A berendezés működése alatt vegye figyelembe a biztonsági előírásokat!
- Ügyeljen arra, hogy ne sérüljön meg a forgó pengékben!
- A hátrameneti kar megfogásakor a váltókarnak üres állásban kell lennie.
- Az üzemanyagnak és a kenőolajnak tisztának kell lennie.
- Sebességváltáskor a tengelykapcsolót ki kell oldani.
- Kérjük, a készülék használata előtt figyelmesen olvassa el a kormányon található adattábla tartalmát.



TARTALOM

1. Fejezet A motoros kultivátor áttekintése	5
I. Főbb műszaki paraméterek	5
II Áttekintés.....	6
2. Fejezet A kultivátor főbb alkalmazásai	7
I. Termelés.....	7
II Árkok ásása és bakhátas művelés	7
III Szállítás rövid távolságon.....	7
IV Többfunkciós üzemmódban való használat	7
3. Fejezet A motoros kultivátor működése és használati módjai	8
I. Összeszerelés kicsomagolás után (lásd 4. ábra).....	8
II. Kábelek beépítése és beállítása.....	10
III Ellenőrzés és üzemanyag újratöltés.....	11
IV. Indítás.....	13
V. Üzemeltetés	13
VI. Kiegészítő eszközök és szerszámok használata	14
VII. Képzés.....	15
VIII. Előkészítés.....	15
IX. Üzemeltetés.....	16
X. A motoros kultivátor használata során figyelmet igénylő problémák.....	16
XI. Biztonságra vonatkozó szempontok.....	17
4. Fejezet A motoros kultivátor karbantartási és szervizelési eljárásai	18
I. Bejárás.....	18
II Karbantartás és tárolás.....	18
III A motoros kultivátor műszaki felülvizsgálata.....	18
IV A motoros kultivátor műszaki ellenőreinek listája	19
V A motoros kultivátor hosszú távú tárolása.....	20
5. Fejezet A kultivátor beállításának lépései	20
I. A kúphajtómű beállításának módja	20
II. A hátrameneti fokozat és a kábel fogaskerekeinek beállításának módja.....	20
III A tengelykapcsoló kábel beállításának módja	21
IV. A Fojtószelap-kábel beállításának lépései	21
V. A kormány beállításának lépései	21
6. Fejezet A motoros kultivátor hibaelhárítása	22
I. Dízelmotor hibaelhárítása.....	22
II. Tengelykapcsoló hibaelhárítása	22
III. Sebességváltó hibaelhárítása	22
IV. Erőátvitel hibaelhárítása.....	24
V Egyéb hibaelhárítások	25

1. Fejezet A motoros kultivátor áttekintése

I. Főbb műszaki paraméterek

Model		Egység	BTA - 12SDE
Az elem paraméterei	Név / Modell		SC186F
Motor	Névleges teljesítmény	Kw	7,8
	Maximális teljesítmény	Kw	8,8
SC186FA	Névleges fordulatszám		3600
SC188F	Kimenő tengely fordulatszáma		3600

	Elmozdulás		ml	406	
	Gyújtás mód			Kompressziós gyújtás	
	Indítási mód			Elektromos indító	
	Üzemanyagtartály űrtartalma		l	6,5	
	Motorolaj tartály kapacitása		l	1,65	
6,5	Az akkumulátorra vonatkozó követelmények (savas ólom akkumulátor)	Feszültség	V	12V	
		20 órás tápellátási kapacitás	Ah	35Ah	
Motoros kultivátor	A készülék mérete (hossz × szélesség × magasság)		mm	1030×570×880	
	A készülék súlya		Kg	≤120	
	Árvitel módja:			Teljes átvitel	
	Csatlakozási mód			Közvetlen csatlakoztatás	
	Sebesség	Járási sebesség	Gyors	Km/h	10
			Lassú		5
		Működési sebesség	Rotációs ekével való talajművelés		0,5-1,3
			Aratás		
	Hátrameneti sebesség			2	
	Pengék	Fordulatszám		(fordulat percenként)	129,78
		Maximális forgási sugár		mm	180
		A pengék teljes száma		db.	40
		Pengecsoportok összege		db.	10
		A csoporthoz tartozó pengék száma		db.	4
		2 szomszédos vágópenge közötti távolság		mm	150
	Ekepenge átmérője		cm	36	
	Forgópenge típusa			Hajlított penge száraz talajhoz	
	Tengelykapcsoló üzemmód			A nedves tárcsás tengelykapcsoló kézi vezérlése	
	Talajművelési mélység (mm)		cm	30	
	Talajművelési szélesség		cm	135	
Teljesítmény		h m ² /h	0,066-0,133		
Üzemanyag fogyasztás		Kg/h m ²	≤1,50		
Sebességváltó olaj kapacitása		l	2,4		
Hangnyomás szint		dB(A)	≤86		
Akusztikus teljesítményszint		dB(A)	≤93		

II Áttekintés

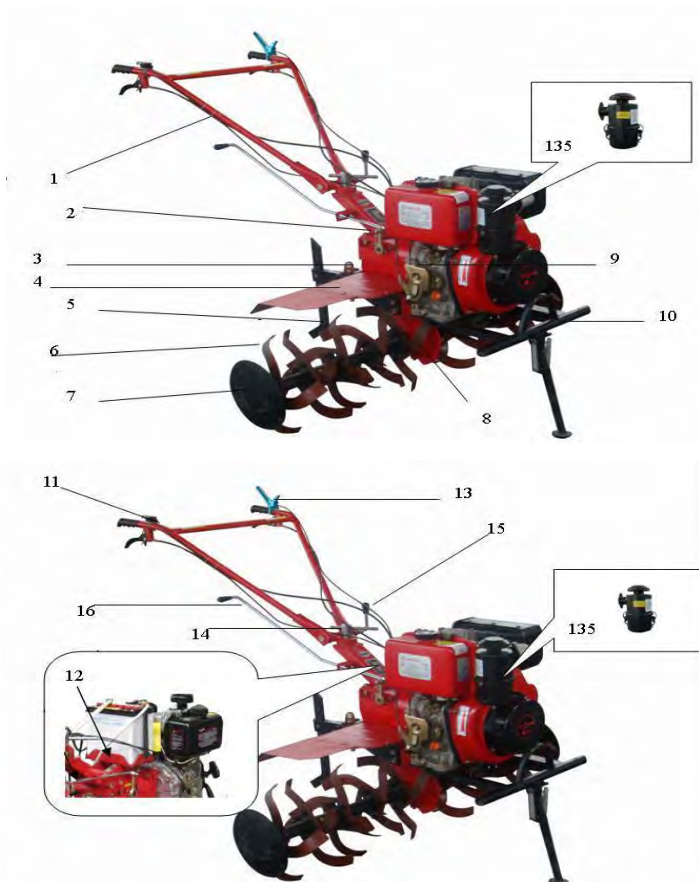

- | | |
|------------------------------------|--|
| 1、Kormány. | 10、Lökhárító |
| 2、Assy sebességváltó | 11、Fojtószelep kapcsoló |
| 3、Beállító csavar | 12、Akkumulátor tartó |
| 4、Sárvédő | 13、Biztonsági berendezés ("halott ember" típusú kezelőkar) |
| 5、Mély barázdálásnak ellenálló rúd | 14、Reteszelő kar (fel és le) |
| 6、Forgó penge | 15、Reteszelő kar (bal és jobb) |
| 7、Oldalsó lemez | 16、Sebességváltó kar |
| 8、Assy sebességváltó | |
| 9、Dízel motor | |

2. Fejezet A kultivátor főbb alkalmazásai

I. Rotációs ekével való talajművelés

Rögzítse a forgóvágót a kultivátor hajtórendszerének hajtótengelyétől balra és jobbra, majd használjon két M8 × 55 csavart a tengelyirányú pozicionáláshoz. Ezután, a készülék készen áll a munkára. (Lásd a következő 2. és 2., 3. táblázatot)

A forgó maró típusa	Négy csoport		Öt csoport	
	3 kés	4 kés	3 kés	4 kés
Forgó pengék száma	3×8	4×8	3×10	4×10
Munkaszélesség forgó maróval (mm)	1050	1050	1350	1350
Ajánlott talaj típus	Kellően nedves rizsföldek és magas viszkozitású talajok	Kemény talaj (száraz)	Nedves föld esők után	Száraz föld vagy hosszú maradványai. Termés.

2. Ábra Forgó maró

3. Ábra Árokásó tartozék



II Árkok ásása és bakhátas művelés

Távolítsa el a beállító csavart, mielőtt az árokásó tartozékot rögzítené. Állítsa be az árokásó tartozék magasságát és munkaszélességét, utána megkezdheti a munkát (lásd 3. ábra)

III Szállítás rövid távolságon

A gumikerekek hajtótengelyre történő felszerelése után és egy mezőgazdasági pótkocsit csatolt hozzá, a készülék szállításra is alkalmas, rövid távolságon. A maximális terhelés 750 kg, a dízelmotor névleges fordulatszámánál a maximális sebesség körülbelül 10 km / h, a minimális sebesség körülbelül 5 km / h.

IV Többfunkciós üzemmódban való használat

Távolítsa el a sebességváltó fedelét (2. sz. az 1. ábrán), csavarja ki a csavarokat a főtengely hátulján, távolítsa el a védelmet a tengelyről, rögzítse csavarokkal a szíjtárcsát vagy a tengelykapcsolót a sebességváltó főtengelyének hátulján. A szíjtárcsa keresztmetszetéhez egy közönséges A típusú ékszj használható. A szíjtárcsa névleges fordulatszáma 3000 ford./perc. A megfelelő tartozékokkal való felszerelést követően, vízszivattyúzás, permetezés, cséplés, betakarítás, áramtermelés stb. végezhető (A használati utasítás minden további tartozék felett található. Ha a fenti tartozékokra van szüksége, vegye fel a kapcsolatot a helyi forgalmazóval.)

3. Fejezet A motoros kultivátor működése és használati módjai

I. Összeszerelés kicsomagolás után (lásd 4. ábra)

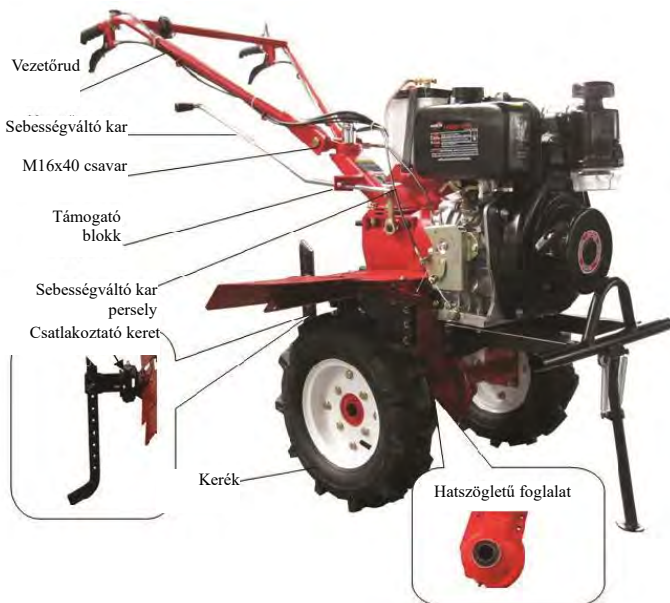

1. Csatlakoztassa a fő készüléket, helyezze be a hatszögletű kimenő tengelyt a hajtómű házának hatszögletű furatába.
2. Rögzítse a hatszögletű házat a hatszögletű kimenő tengelyhez az $M6 \times 6$ hatlapú csatlakozócsavarokkal, ügyelve arra, hogy a hatszögletű tengely ne mozduljon el tengelyirányban.
3. Kerekek felszerelése: szerelje fel a kerekeket a hatszögletű kimenő tengely két oldalára és rögzítse őket.
4. Utánfutó felszerelése: Rögzítse a csatlakoztatót az utánfutóhoz, használja az összekötő tengely szerelvényt a csatlakoztatáshoz, helyezze be a $\text{Ø}3 \times 26$ sánt helyezze be a fordulatszám-beállító csavart a rögzítőegység négyzetes hornyába és rögzítse $M8 \times 55$ csavarokkal, anyákkal.
5. A kormány felszerelése: A kormány két fogazott tárcsája támasztja meg a kart, az alsó tárcsa megtámasztja az állványon és beállítja a helyzetét. Rögzítse $M16 \times 140$ csavarokkal, 16 lapos alátéttel és 16 rugós alátéttel.
6. Váltókar-szerkezet: Vezesse át a váltókart a váltókar tartójának hornyán a kormánykonzolon, és helyezze be a váltókar házában lévő nyílásba, majd rögzítse a $\text{Ø}3,2 \times 16$ sínrel. Állítsa a váltókart üres állásba.
7. A védőberendezések felszerelésének általános rajza.

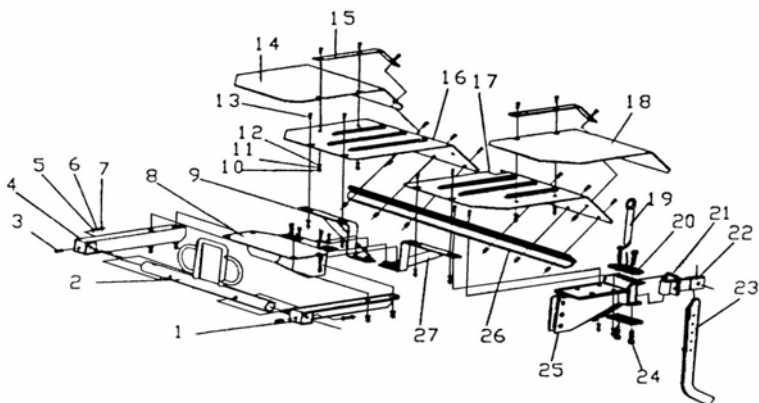

1. LÖKHÁRÍTÓ KONZOLJA (BAL)
1. LÖKHÁRÍTÓ KONZOLJA (ELÜLSŐ)
3. M8 CSAVAR (BG5781-86)
4. LÖKHÁRÍTÓ KONZOLJA (JOBBS)
5. M8 ANYA (GB41-86)
6. BIZTONSÁGI ALÁTÉT  8 (GB93-87)
7. ALÁTÉT  8 (GB95-85)
8. TÁMASZ (DÍZEL)
9. KONZOL (JOBBS)
10. M6 ANYA (GB41-86)
11. BIZTONSÁGI ALÁTÉT  6 (GB93-87)
12. ALÁTÉT  6 (GB95-85)
13. M6×10 CSAVAR (GB5781-86)
14. SÁRVÉDŐK (JOBBS)
15. VÉDŐKÉSZÜLÉK RÖGZÍTŐ KONZOL
16. VÉDŐKÉSZÜLÉK (JOBBS)
17. VÉDŐKÉSZÜLÉK (BAL)
18. SÁRVÉDŐK (BAL)
19. CSAP
20. CSATLAKOZTATÓ LAP
21. M8 × 50 CSAVAR (GB5781-86)
22. SZERKEZET CSATLAKOZTATÓ
23. MÉLY BARÁZDÁLÁSNAK ELLENÁLLÓ RÚD
24. M8×25 CSAVAR (GB5781-86)
25. KIEGÉSZÍTŐ ESZKÖZ RÖGZÍTŐ RENDSZER
26. SÁRVÉDŐ KONZOL
27. KONZOL (BAL)

VIGYÁZAT: Karbantartás után a védőburkolatot ismét fel kell szerelni a motoros kultivátorra.

II. Kábelek beépítése és beállítása

1. Tengelykapcsoló kábel beállítása (lásd az 5. és 6. ábrát)

- ① Csavarja ki a hajtórúd rögzítőanyáját
- ② Forgassa el a hajtórudat az óramutató járásával megegyező irányba, amíg a menetes rész lesz a legrövidebb.
- ③ Helyezze be a tengelykapcsoló-kábel végét a sebességváltó-szerelvény hátulján lévő aljzatba, és ellenőrizze, hogy a kábel illeszkedik-e a foglalatba.

5. ábra



6. ábra



- ④ Vezesse át a kábelt a tengelykapcsoló villa tartón lévő M8 furaton, nyomja meg a tengelykapcsoló villát, hogy a kábel végét be tudja illeszteni az aljzatba.
- ⑤ Csavarja le a kapcsolórudat, rögzítse és engedje el a tengelykapcsoló kart, amíg a tengelykapcsoló rugó ereje vissza nem állítja a kart a helyére, majd húzza meg a rögzítő anyát.

2. Hátrameneti kábel beállítása (lásd az 5. és 6. ábrát)

- ① Csavarja ki a hajtórúd rögzítőanyáját.
- ② Forgassa el a hajtórudat az óramutató járásával megegyező irányba, amíg a menetes rész lesz a legrövidebb.
- ③ Helyezze be a kábelt a sebességváltó melletti hátrameneti villa tengelyébe, és győződjön meg arról, hogy a kábel vége beleillik a villatengelyen lévő lyukba.
- ④ Húzza meg a hátrameneti villa tengelyét az óramutató járásával ellentétes irányba, helyezze be a kábelt a sebességváltó melletti hátrameneti kar perselyébe, és ellenőrizze, hogy a kábel vége illeszkedik-e a foglalatba.
- ⑤ Csavarja le a kapcsolórudat, rögzítse és engedje el a tengelykapcsoló kart, amíg a tengelykapcsoló rugó ereje vissza nem állítja a kart a helyére, majd húzza meg a rögzítő anyát.

3. Fojtószelep-kábel beállítása (lásd 7. ábra)



- ① fordítsa a gázkapcsolót az óramutató járásával megegyező irányba, a minimális helyzetbe.
 - ② Helyezze be a fojtószelep-kábelt a konzolon keresztül a dízelmotor feletti fojtószelep-beállító lemezen található rögzítőnyábjába.
 - ③ Rögzítse a kábelt a tartóhoz a rögzítőcsavarokkal.
 - ④ Állítsa be ismételten a fojtószelep-kapcsolót, amíg az olajszep vezérlőlapján lévő fojtószelepkar el nem éri a maximális és minimális helyzetet.
4. A kábelek beszerelésével és beállításával kapcsolatos részletes információkért, lásd a csatolt fájlt.

III Ellenőrzés és üzemanyag újratöltés

1. Ellenőrizze, hogy a csatlakoztató csavarok meg vannak-e húzva, és ha szükséges, húzza meg őket a 3. táblázatban felsorolt meghúzási nyomatékoknak megfelelően. (Tekintse meg a dízelmotor használati útmutatóját, hogy milyen nyomatékkal kell meghúzni a csavart és az anyát)

A komponensek neve	Meghúzási nyomaték (NM)
Karima és dízelmotor	20-25
Karima és sebességváltó	35-40
A sebességváltó főtengegyégének rögzítőcsavarjai	10-12
Háttrameneti sebességváltó tengely rögzítő csavarjai	26/40
Rögzítőcsavarok a motortartó és a meghajtó mechanizmus között	35-40
Hajtó mechanizmus fedelének rögzítő csavarjai	10,6-15
Hajtó mechanizmus utánfutójának rögzítő csavarjai	50-60
Rögzítőcsavarok a hajtás és a sebességváltó között	35-40
Utánfutó	45-60
Állítsa be a dízelmotor rögzítőcsavarjait	35-40
Állítsa be a fogantyútartó csavarjait	35-40

2. Ellenőrizze mindegyik vezérlőkart (folytószelep kapcsolót, tengelykapcsolót, sebességváltó kart és hátrameneti kart), hogy lássa, szabadon mozognak-e vagy sem. Ha nincsenek a megfelelő pozícióban, helyezze őket a megfelelő pozícióba.
3. Állítsa a váltókart üres állásba.
4. Motorolaj ellátás:

① Tegyen SAE10W-40 / SAE15W-40 kenőanyagot a dízel forgattyúházba.

② Győződjön meg arról, hogy a készülék vízszintes helyzetben van rögzítve, majd töltsé a motorolajat a sebességváltóba, a sebességváltó tetején lévő lyukon keresztül. Az olajsint ellenőrzésekor helyezze az olajszintmérő pálcát az olajba. (Megjegyzés: ne forgassa a nívópálcát.). Az olajszintnek az olajszintmérő pálcá két határértéke között kell lennie. (lásd a 8. ábrát)

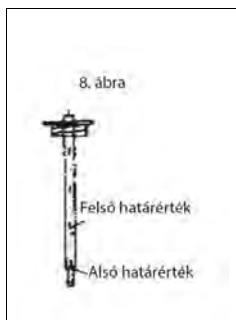

Megjegyzés: Tankolás közben ne lépje túl a jelet.

5. Indítás előtt végezze el az előkészületeket, a használati útmutató szerint.

A kenőanyag betöltése:

Töltsé az olajat a lyukon át, amikor a dízelmotor vízszintes helyzetben van. Az olajsint ellenőrzéséhez a nívópálca enyhe megnyomása szükséges, nem pedig a nívópálca elforgatása.

Modell	SC186F
Liter	1,65

Az API dízelmotor karbantartási besorolása
A kenőanyagnak CC vagy CD minőségi osztályba kell tartoznia

IV. Bekapcsolás

(Megjegyzés: a sebességváltó karnak üres állásban kell lennie)

1. Indítsa el a dízelmotort, a dízelmotor használati útmutatójában leírtak szerint.
2. A dízelmotornak alacsony fordulatszámom (1500-2000 ford./perc) kell járnia, terhelés nélkül, 2-3 percig.
3. Ellenőrizze, hogy a dízelmotor megfelelően működik-e vagy sem. Ha rendellenesen működik, állítsa le a motort és ellenőrizze.

V. Üzemeltetés (Megjegyzés: A MOTOROS kultivátor használata előtt a bejáratást el kell végezni, lásd az indítási eljárást, a negyedik fejezetben)

1. Lassú haladás

- ① Húzza meg a tengelykapcsoló kart a bal kezével, hogy a tengelykapcsoló kioldódjon.
- ② Jobb kezével húzza vissza a sebességváltót, győződjön meg arról, hogy a sebességváltó lassított állásban van, és nézze meg, hogy eléri-e a megfelelő pozíciót vagy sem. Ezután, jobb kezével húzza meg a jobb oldali kart. (Megjegyzés: ne húzza meg a hátrameneti kart)
- ① Fokozatosan engedje ki a tengelykapcsoló kart, a tengelykapcsoló bekapcsol, és a motoros kultivátor alacsony sebességgel fog haladni.
- ② Jobb kezével, ennek megfelelően növelje a gyorsulást, és a motoros kultivátor 5 km/h sebességgel fog haladni.

2. Gyors haladás

- ① Fogja szorosan a tengelykapcsoló kart a bal kezével, hogy a tengelykapcsoló kioldódjon.
- ② Jobb kezével nyomja előre a sebességváltót, győződjön meg arról, hogy a sebességváltó gyors állásban van, és nézze meg, hogy eléri-e a megfelelő pozíciót vagy sem.
- ③ Fokozatosan engedje ki a tengelykapcsoló kart, a tengelykapcsoló bekapcsol, és a motoros kultivátor nagy sebességgel fog haladni.
- ④ Jobb kezével, ennek megfelelően növelje a gyorsulást, és a motoros kultivátor 10 km/h sebességgel fog haladni.

3. Hátramenet

- ① Húzza meg a tengelykapcsoló kart a bal kezével, hogy a tengelykapcsoló kioldódjon.
- ② Jobb kezével húzza vagy tolja semleges helyzetbe a sebességváltót, és nézze meg, hogy a megfelelő pozíciót eléri-e vagy sem, majd jobb kezével húzza meg a hátrameneti kart.
- ③ Fokozatosan engedje el a tengelykapcsoló kart, a tengelykapcsoló bekapcsol, és a motoros kultivátor hátramenetbe halad. (Megjegyzés: ne engedje el a hátrameneti kart)
Ha nem szükséges, hogy a kultivátor hátramenetben mozogjon, fokozatosan húzza meg a tengelykapcsoló kart a bal kezével, és engedje el a hátrameneti kart a jobb kezével.
4. A sebesség változtatása a motoros kultivátor mozgása közben a dízelmotor olajszelepeének elzárásához vezet (de feltéve, hogy a dízelmotor nem álljon le), majd a tengelykapcsoló kioldásához vezet. **Váltsa a sebességet, amikor a motoros kultivátor már nem mozog.**
5. Irányváltás: Húzza balra vagy jobbra a kart, hogy a kultivátor balra vagy jobbra forduljon. (Megjegyzés: A nem megfelelő kar meghúzása károsíthatja a sebességváltókat)

6. A visszapattanó/ elektromos indító és a biztonsági berendezés működtetésének módja

- ① Bal kezével fogja meg és tartsa meg a kormány piros leállító kart; húzza vissza a tengelykapcsoló kart a középső és a gyűrűsujjával egyszerre. A fent említett két reteszlelem kölcsönös reteszelése, a motor beindulását idézi elő. A kezelő a motort manuálisan is beindíthatja a visszapattanó indítóval, a használati útmutatóban leírtak szerint.
- ② Ha a motor elektromos önindító modellt, akkor hajtsa végre a következő két lépést: (a 2.3. lépés nem alkalmas a motor indító indítására) a tápegység és a vezérlő, valamint az elektromos indítócsatlakozó csatlakoztatásával (vagy előre csatlakoztassa azt). Ha a kultivátor nem rendelkezik tápkábelrel, akkor elő kell készítenie egy 12V, 36Ah DC akkumulátort.
- ③ Egy teljes ellenőrzés után, fordítsa el a indító kulcsot az óramutató járásával megegyező irányba a

kiindulási helyzetbe, majd a motor beindítása után engedje el a kulcsot, az automatikusan visszatér eredeti helyzetébe.

- ④ Állítsa az áramlásszabályozó szelepet a megfelelő helyzetbe a motor beindítása után.
- ⑤ Húzza meg a kormányt (bal kézzel húzza meg a vészleállító kart és a kormányt), és finoman nyomja meg a vészleállító kar reteszelő kioldóját, amely a tengelykapcsoló karból jön ki, húzza le a tengelykapcsoló kart, majd kapcsolja be a tengelykapcsolót és a motoros kultivátor működésbe lép. A vészleállító kart és a kormányt a teljes munkaidő alatt mindig meg kell húzni.
- ⑥ Vészhelyzetben engedje ki a vészleállító kart és a kormányt. A készülék azonnal leáll.

7. A készülék kikapcsolása

- ① Húzza meg a tengelykapcsoló kart, és kapcsolja ki a tengelykapcsolót.
- ② Húzza a váltókart üres állásba, engedje el a tengelykapcsoló kart, forgassa a gázkart az óramutató járásával megegyező irányba a minimális helyzetbe, a készülék leáll.
- ③ Ha le kell állítani a dízelmotort, azt a használati útmutatóban leírtak szerint kell végrehajtani. (Megjegyzés: a készüléket általában sík talajon állítják le)

VI. Kiegészítő eszközök és szerszámok használata

1. Ha művelni kell, szerelje le a kerekeket, rögzítse a motoros kultivátor hatszögletű tengelykapcsolóját a hajtószerszék hatszögletű tengelyének két végére és tengelyirányban rögzítse M8 × 55 csavarokkal. Megjegyzés: A pengék két csoportra oszthatók: a bal és a jobb oldalra. A pengék rögzítésekor gondoskodni kell arról, hogy a készülék működése közben először a penge végének kell működnie. A kések rögzítése után biztonsági okokból rögzítse a bal és jobb oldali védőtárcsát is. A művelési mélység a kar és a talaj közötti sebesség- és szögbeállító csavar magasságának beállításával érhető el (lásd 4. táblázat).
2. Rizstermesztés: Ha az ember lábnyomának mélysége a rizsföldbe, 25 cm-nél kisebb, a nedves talajra hajlított lécek közvetlenül használhatók rizsföldi megmunkálására.
3. Szállítás rövid távolságon. Szereljen fel gumikereket a hajtótengelyre és rögzítsen egy mezőgazdasági utánfutót, ezáltal a készülékkel rövid távú szállítást tud végezni. A maximális terhelés 750 kg, a dízelmotor névleges fordulatszámánál a maximális sebesség körülbelül 10 km / h, a minimális sebesség körülbelül 5 km / h.
4. Többfunkciós üzemmódban való használat
Távolítsa el a sebességváltó fedelét (2. sz. az 1. ábrán), csavarja ki a csavarokat a főtengely hátulján, távolítsa el a védelmet a tengelyről, rögzítse csavarokkal a szíjtárcsát vagy a tengelykapcsolót a sebességváltó főtengelyének hátulján. A szíjtárcsa keresztmetszetéhez egy közönséges A típusú ékszj használható. A szíjtárcsa névleges fordulatszáma 3000 ford./perc. A megfelelő tartozékokkal való felszerelés után vízszivattyúzás, permetezés, cséplés, betakarítás, áramtermelés stb. végezhető.
5. Csatlakozó, elektromos indító

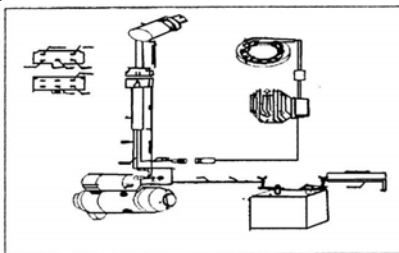

VII. Képzés

1. Olvassa el figyelmesen az utasításokat. Ismerje meg a kezelőszerveket és a készülék helyes használatát.
2. Soha ne engedje, hogy gyermekek vagy olyan személyek használják a készüléket, akik nem ismerik ezeket az utasításokat. A helyi előírások korlátozhatják a kezelő életkorát.
3. Soha ne dolgozzon, ha mások, különösen gyerekek vagy háziállatok vannak a közelben.
4. Kérjük, vegye figyelembe, hogy az üzemeltető vagy a felhasználó felelős az olyan balesetekért vagy veszélyekért, amelyeknek más személyek vagy tulajdonuk ki van téve.

VIII. Előkészítés

1. A védőeszközt használat előtt fel kell szerelni a készülékre.
2. Ellenőrizze, hogy a lamellák és sárvédők megfelelően legyenek felszerelve és biztonságosan rögzítve.
3. Munka közben mindig viseljen védőcipőt és hosszú nadrágot. Ne használja a készüléket, ha mezítláb vagy szandált visel.
4. Gondosan ellenőrizze azt a területet, ahol a készüléket használni kívánja, és távolítson el minden olyan tárgyat, amelyet a készülék eldobhat.
5. FIGYELMEZTETÉS - A dízel rendkívül gyúlékony:
 - tárolja az üzemanyagot egy erre a célra kialakított speciális tartályokban
 - csak a szabadban tankoljon, és tankolás közben ne dohányozzon
 - töltsön be üzemanyagot a motor beindítása előtt. Soha ne távolítsa el az üzemanyagtartály sapkáját és ne töltsön be dízelt, ha a motor jár, vagy amikor a motor forró.
 - dízelzivárgás esetén, ne próbálja meg beindítani a motort, hanem távolítsa el a készüléket a szivárgás helyéről, és kerülje a gyújtóforrás létrehozását, amíg a benzingőz el nem oszlik.
 - Helyezze vissza az üzemanyagtartályt és a tartály fedelét, és húzza meg szorosan
6. Cserélje ki a hibás hangtompítókat
7. Használat előtt mindig szemrevételezéssel ellenőrizze, hogy a szerszámok elhasználdtak-e vagy sérültek-e. Cserélje ki az elhasználdott vagy sérült elemeket és csavarokat készletekben, az egyensúly megőrzése érdekében.

IX. Üzemeltetés

1. Ne működtesse a motort zárt térben, ahol veszélyes szén-monoxid-gőzök halmozódhatnak fel.
2. Csak napfényben vagy megfelelő mesterséges megvilágítás mellett dolgozzon.
3. Mindig ügyeljen a stabilitásra lejtőkön
4. A készülék való elmozdulás mindig gyaloglással, nem futással történjen
5. Legyen rendkívül óvatos, amikor lejtőkön irányt változtat
6. Ne dolgozzon túl meredek lejtőkön
7. Legyen nagyon óvatos, amikor hátratólat, vagy maga felé húzza a készüléket
8. Ne változtassa meg a motor fordulatszámát és ne gyorsítsa fel a motort.
9. Óvatosan indítsa be a motort a gyártó utasításai szerint, és tartsa távol a lábát a szerszám(ok)tól.
10. Ne tegye a kezét vagy lábát a forgó alkatrészek közelébe vagy alá.
11. Soha ne emelje fel vagy szállítsa a berendezést járó motor mellett
12. Állítsa le a motort
 - ahányszór elhagyja a készüléket
 - tankolás előtt
13. Álló motor mellett kapcsolja ki a fojtószelepet, és ha a motor elzárószeleppel van felszerelve, zárja le az üzemanyagot a munka végén

X. A motoros kultivátor használata során figyelmet igénylő problémák

1. Ügyeljen a munkamódra és az egyes alkatrészek által kibocsátott zajokra a munka során,

ellenőrizze, hogy a különböző alkatrészek közötti csatlakozások rendben vannak-e vagy sem, tilos ezek elvesztése. Ha bármilyen rendelleneséget észlel, kapcsolja ki a készüléket és végezzen hibaelhárítást.

2. Hideg motornál, azaz közvetlenül a készülék beindítása után, tilos nehéz műveleteket végezni, különösen új vagy általános revízió után alvett készülékekkel.
3. Figyelmesen ellenőrizze a dízelmotor és a sebességváltó olajsintjét. Töltse fel a motorolajat, ha nem elegendő
4. Tilos a dízelmotorok hűtése öntözéssel.
5. Ügyeljen arra, hogy a talaj előkészítése közben ne boruljon fel a készülék.
6. Tilos a készüléket homokos vagy köves talajon használni az ekék felszerelésekor.
7. A talajművelés után, gondosan tisztítsa le a felületéről a szennyeződések, gyomokat, sárfoltokat és tartsa tisztán.
8. Rendszeresen tisztítsa meg a szivacsot vagy a szitát a dekantáló tartályból, és cserélje ki a motorolajat. (Figyeljen az üres dekantáló tartály jelzésére)

XI. Biztonságra vonatkozó szempontok

1. A kipufogódob magas hőmérsékletű alkatrész, munka közben vagy közvetlenül munkavégzés után ne érintse meg.

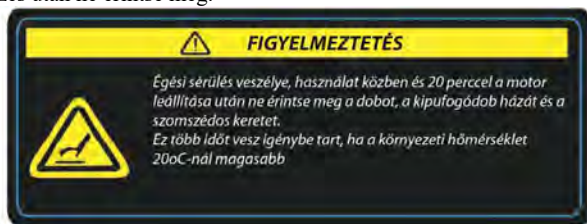

2. Amikor a motoros kultivátor használat alatt van, ügyeljen a forgó elemekre, ne tartózkodjon túl közel a készülékhez, nehogy a forgó kések megvágják.



3. Tartsa távol az olajtartály alkatrészeit a tüztől és füsttől.



4. Használat előtt stabilizálja a berendezést, és figyelmesen olvassa el az utasításokat



5. Tankoljon időben

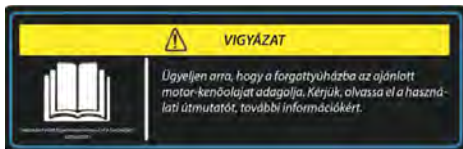

6. Ügyeljen a figyelmeztető jelzésekre

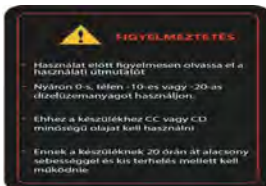

4. Fejezet A motoros kultivátor karbantartási és szervizelési eljárásai

A motoros kultivátor működése során a mozgásmód változása, a kopás, terhelés miatt elkerülhetetlenek a csavarok meglazulása és az alkatrészek kopása. Ezek a tünetek a motoros kultivátor meghibásodásához, zavarokhoz, motorteljesítmény csökkenéshez, magasabb olajfogyasztáshoz, egyes alkatrészek meghibásodásához és egyéb meghibásodásokhoz vezetnek, és ezek a problémák a motoros kultivátor normál használatát is befolyásolják. E problémák elkerülése érdekében, célszerű szigorú és rendszeres karbantartási munkákat végezni a kultivátor optimális teljesítményének megőrzése és élettartamának meghosszabbítása érdekében.

I. Bejáratás

1. Olvassa el a dízelmotor bejáratásáról szóló útmutatót
2. Ha a motoros kultivátor új vagy nagyjavításon esett át, 1 órát terhelés alatt vagy 5 órát kis terhelés mellett kell üzemeltetni, ezután minden kenőanyag kiürül a sebességváltóból, és a dízel forgattyúházat meg kell tölteni a megfelelő tiszta mennyiséggel és alacsony fordulaton jól meg kell tisztítani, 3-5 percig, majd le kell engedni a dízelt. Töltse fel újra motorolajjal a 4. pont/ Harmadik szakasz / III fejezet szerint, hogy négy órán keresztül bejáratva legyen, ezután a készülék működőképes.

II Karbantartás és tárolás.

1. Tartsa szorosan az anyákat, csavarokat és csavarokat, hogy biztosítsa a készülék biztonságos működését.
2. Soha ne tároljon teli dízel tartállyal a készüléket olyan épületben, ahol a gőzök nyílt lángot vagy szikrát érhetnek.
3. Hagyja lehűlni a motort, mielőtt a készüléket beltérben tárolná.
4. A tűzveszély csökkentése érdekében, tisztítsa meg a motort, a kipufogódobot, az akkumulátorteret és az üzemanyagtartályt a gáztól és a zsírtól.
5. Cserélje ki a kopott vagy sérült alkatrészeket a biztonság érdekében.
6. Ha az üzemanyagtartályt ki kell üríteni, akkor azt a szabadban kell megtenni
7. Beállítás vagy karbantartás után a védőberendezést fel kell szerelni a készülékre.

III A motoros kultivátor műszaki felülvizsgálata

1. pont Karbantartás minden műszak után (minden műszak előtt és után)

1. Halgassa és figyelje meg az anomáliákat, nem-e észlel meghibásodást az alkatrészekben (például rendellenes zajt, túlmelegedést és meglazult csavarokat)
2. Ellenőrizze a dízelmotort, a sebességváltót és az átviteli rendszert, hogy nem szivárogo-e olaj.

- Ellenőrizze a dízelmotor és a sebességváltó olajsintjét, hogy ez az olajsintmérő pálca két vége között legyen.
- Rendszeresen tisztítsa meg a sár-, gaz- és zsírfoltokat a készülékről és tartozékokról.
- Kövesse nyomon a munkaidőt.

Második pont – Első felülvizsgálat (150 munkaóránként)

- Minden használatkor végezze el a karbantartáshoz felsorolt összes műveletet.
- Tisztítsa meg a sebességváltót és az átviteli rendszert, és cserélje ki a motorolajat.
- Ellenőrizze és állítsa be a tengelykapcsolót, a sebességváltót és a hátramenetet.

Harmadik pont – Második felülvizsgálat (800 munkaóránként)

- Végezze el az első felülvizsgálatnál felsorolt összes műveletet (150 óránként).
- Ellenőrizze az összes fogaskereket és csapágyat, cserélje ki az elhasználódottakat.
- Ellenőrizze a kultivátor többi alkatrészét, például vágókéceket vagy rögzítőcsavarokat, és cserélje ki, ha sérültek.

Negyedik pont – Általános felülvizsgálat (2000 munkaóránként)

- Vigye el a berendezést egy hivatalos szervizközpontba tisztítás és ellenőrzés céljából, majd cserélje ki vagy javítsa meg a nagymértékben elhasználódott alkatrészeket.
- A tengelykapcsoló tárcsákat csakis egy felhatalmazott szakember ellenőrizheti.

Ötödik pont A dízelmotor karbantartásához lásd a dízelmotor használati útmutatóját.

IV A motoros kultivátor műszaki ellenőreinek listája

(Az O jel a végrehajtandó műveletet jelzi)

Működési intervallum Tételek	Naponta	8 óra fél terheléssel	1 hónap vagy 20 óra elteltével	3 hónap vagy 150 óra elteltével	Évente vagy 800 óra elteltével	Kétévente vagy 2000 óra elteltével
Ellenőrizze és húzza meg a csavarokat és anyákat	O					
Ellenőrizze és töltsse fel a motorolajat	O					
Cserélje ki a motorolajat		O (első alkalommal)	O (második alkalommal)	O (harmadik alkalommal)		
Ellenőrizze az olajszivárgást	O					
Tisztítsa meg a szennyeződések, a gyomok és a zsírfoltokat	O					
Hibaelhárítás	O					
Állítsa be a kezelőszerveket	O					
Tengelykapcsoló tárcsák						O
Fogaskerekek és csapágyak					O	

V A motoros kultivátor hosszú távú tárolása

Ha a motoros kultivátort hosszabb ideig kell tárolni, a következő intézkedéseket kell tenni, a rozsdásodás elkerülése érdekében.

1. A dízelmotor használati útmutatója előírja, hogy a dízelmotort le kell szigetelni, az optimális paraméterek megőrzéséhez.
2. Tisztítsa le a port és a szennyeződést a készülék felületéről.
3. Engedje le a kenőanyagot a sebességváltóból, és adjon hozzá új kenőanyagot.
4. Vigyen fel rozsdagátló alapozót a fémfelület festett területére
5. A készüléket jól szellőző és száraz helyen kell tárolni.
6. Tartsa a szerszámokat, a termék megfelelőségi tanúsítványát és a használati útmutatót biztonságos helyen.

5. Fejezet A kultivátor beállításának lépései

I. A kúphajtómű beállításának módja

Ha szokatlan zajt hall, amikor a kúphajtómű bekapcsolt állapotban van, kapcsolja ki a berendezést, és ellenőrizze a következőket:

1. Állítsa be a holtjátékot, a kúphajtómű bekapcsolásakor a sebességváltóból (Lásd a 10. ábrát)

① Ha a kúphajtómű Δ oldalsó hézaga $< 0,05$ mm, akkor néhány tapadó tömítést kell felszerelni a sebességváltó és az erőátvitel közötti távolság növelésére.

② Ha a kúphajtómű Δ oldalsó hézaga $< 0,3$ mm, a csapágy és a II. 2 hajtótengely közötti távolságot $0,05-0,10$ mm-re kell csökkenteni. Sebességváltó fokozat beállítása a sebességváltóban. (Lásd a 11. ábrát)

① Ha a kúphajtómű Δ oldalsó hézaga $< 0,05$ mm, az I állítókonzolt $0,2-0,3$ mm-rel meg kell emelni a távolság növeléséhez és a II szorító tömítés és a beállító konzol cseréjéhez.

III. Győződjön meg arról, hogy a II fogaskerék tengelyirányú játéka $0,05-0,15$ mm között van.

② Ha az oldalsó kúphajtómű Δ hézaga $> 0,3$ mm, akkor a I beállító konzolt le kell engedni, ugyanakkor ügyelni kell arra, hogy a III lánckerék tengelyirányú játéka $0,05-0,15$ mm között legyen, vagy emelje fel a II beállító konzolt és ügyeljen arra, hogy a I fogaskerék tengelyirányú játéka $0,05-0,15$ mm között legyen.

II. A hátrameneti fokozat és a kábel fogaskerekeinek beállításának módja

Ha a motoros kultivátor hátramenetben nem működik megfelelően, be kell állítani a hátrameneti rugókat és a kábelt, a harmadik fejezet utasításait követve.

Megjegyzések: 1. Húzza meg és lazítsa meg a hátrameneti kart 2-3 percig, a sebességfokozat megerősítéséhez. Ha nem kapcsolódik könnyen, állítsa be addig, amíg bekapcsol.

2. Amikor a motoros kultivátor működés alatt van, lazítsa meg a hátrameneti kart, a hátrameneti lánckerekeknek vissza kell térniük eredeti helyzetükbe, amíg nem hallatszik rendellenes zaj a sebességváltóból, különben a lánckerekek megsérülhetnek.

III A tengelykapcsoló kábel beállításának módja

Egy bizonyos használat után a tengelykapcsoló, a tárcsák és a villa kopása miatt, már nem működik a paraméterek szerint. A tengelykapcsoló kábel beállításával kapcsolatban, lásd a harmadik fejezetet.

Megjegyzések: 1. Húzza meg és lazítsa meg a tengelykapcsoló kart 2-3 alkalommal, hogy ellenőrizze a tengelykapcsoló állapotát. Ha nem működik megfelelően, állítsa be.

2. Ha az ismételt beállítás nem tudja megoldani a problémát, azt jelenti, hogy a tengelykapcsoló tárcsák és a villa elkoptak. A készüléket a villa és a tengelykapcsoló tárcsák cseréje céljából, hivatalos szervizközpontba kell küldeni.

3. Tilos a tengelykapcsoló nem szakember általi szétszerelése, ennek be nem tartása károsíthatja a tengelykapcsolót és a készüléket.

IV. A Fojtószelep-kábel beállításának lépései

Ha a gázkapcsoló elforgatásakor a dízelmotor gyorsulása vagy lassulása nem a normál paramétereken belül történik, állítsa be a fojtószelep-kapcsolót. Az intézkedésekkel kapcsolatosan, lásd a harmadik fejezetet.

Megjegyzések:

1. Ismételten forgassa el a fojtószelep kapcsolót 2-3 alkalommal, és ellenőrizze, hogy a dízelmotor gyorsítási vagy lassítási teljesítménye jó.

2. A kábelcsatlakozót biztonságosan kell csatlakoztatni a fojtószelep-kábelhez.

V. A kormány beállításának lépései

Magasságától, az elvégzendő munkától és egyéb speciális követelményektől függően, a kormánycsatlakozó fel-le, balra és jobbra állítható, az alábbi leírás szerint: (lásd 12. ábra)

1. A kormány tengelykapcsolójának beállítása, felfelé és lefelé

① Csavarja le a fogantyút a kormánycsatlakozó rögzítőanyájával, és válassza le a fogazott végét a kormánycsatlakozó és a kormány tartója között.

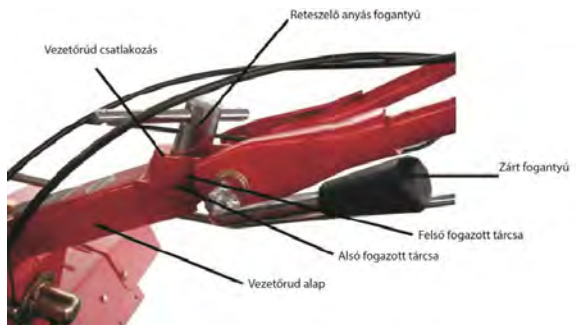

② Válassza ki a kormányrúd tengelykapcsolójának legjobb pozícióját magasságának megfelelően, hogy könnyen kezelhesse.

③ Ezután, forgassa el a kart, hogy a fogazott végek a kormánycsatlakozó és a tartó közé illeszkedjenek.

2. Állítsa be a bal és a jobb oldali kormánycsatlakozást.

① Csavarja le a fogantyút a kormánytartó záróanyájával, és válassza le a felső fogazott végét és az alsó fogazott végét.

③ Forgassa el a kormányt balra vagy jobbra, a kívánt helyzetbe.

④ Ezután, húzza meg a fogantyút a rögzítőanyával, hogy a felső fogazott vég csatlakozzon az alsó fogazott véghez.

6. Fejezet A motoros kultivátor hibaelhárítása

I. Dízelmotor hibaelhárítása.

Olvassa el a dízelmotorról szóló útmutatót

II. Tengelykapcsoló hibaelhárítása

(Megjegyzés: Ne szerelje szét egyedül a tengelykapcsoló egységet. Lépjen kapcsolatba hivatalos forgalmazónkkal vagy kereskedőnkkel, a ※ jellel jelölt problémák megoldásához.

Probléma	Ok	Megoldás
A tengelykapcsoló nem kapcsol be	A tengelykapcsoló kar sérülése	Javítsa meg vagy cserélje ki
	Tengelykapcsoló kábel meghibásodása	Helyettesítse
	A váltóvilla nincs a megfelelő helyzetben	Állítsa be a kábelt vagy cserélje ki a villát
	A villatengely és a kar alapja közötti hegesztési varratok eltörtek	Javítsa meg vagy cserélje ki
	A villacsap meggömbült vagy eltört	Cserélje ki a villacsapot
	※ Sűrűlódó tárcsa sérülése	Helyettesítse
	※ Rugó meghibásodása	Helyettesítse
	A sűrűlódó tárcsa nem érinti a tengelykapcsoló burkolatának csapágyfelületét	Tegyen néhány beállító lapot a csapágy mögé
	A csapágy a tengelykapcsolóban van beragadva	Helyettesítse Ügyeljen arra, hogy töltsön motorolajat a sebességváltóba
	Nem jár (a tengelykapcsoló meglazítása után a dízelmotor normálisan jár, de a fő hajtótengely leáll vagy lassan mozog)	※ A rugó nem feszít, a kopás miatt
A villa tengelye nem forog szabadon, így a villa nem tér vissza teljesen a pozíciójába		Tisztítsa meg a pozicionáló tengely és a tololap közötti felületet, hogy a villa szabadon mozoghasson.
A kábel nincs megfelelően beállítva		Állítsa be újra a tengelykapcsoló kábelét.

III. Sebességváltó hibaelhárítása

Probléma	Ok	Megoldás
Nem lehet sebességet váltani (gyors, lassú és üres)	A főtengely csavarjai és anyái meglazultak	Távolítsa el a csavarokat, az ékvédőt a főtengely mögött, húzza meg a kerek anyákat, majd rögzítse a csavarokat és a védőburkolatot, és húzza meg őket

A sebességváltás nem megfelelően történik	A felső furat jelentős kopása a tartókar összekötő darabjában	Cserélje ki a tartókar szerkezetet
	A főtetgyelen belüli pozicionáló rugó nem működik	Helyettesítse
	A főtetgyel mozog, a hajtóműház mögötti burkolat meghúzására szolgáló csavarok meglazultak	Húzza meg jól a csavarokat
	A sebességváltó deformációja megnehezíti a sebességváltást	Egyenesítse ki a sebességváltót vagy cserélje ki
A hátrameneti sebességváltás nem megfelelően történik	A hátrameneti sebességfokozat villájának visszafordítása	Állítsa be a hátrameneti kábelt Helyettesítse a hátrameneti sebességfokozat villáját
	Hátrameneti kábel hibásodása	Állítsa be a kábelt Cserélje ki a kábelt
	a hátrameneti sebességváltó tengelye meglazult	Húzza meg a hátrameneti sebességváltó tengelye mögötti csavarokat
	A hátrameneti sebességfokozat villája nulla pontban van leblokkolva	Tisztítsa meg a hátrameneti sebességfokozat villája és a tolólemez közötti felületet, hogy a villa szabadon mozoghasson
A hátrameneti sebességfokozat fogaskerekei nem térnek vissza a pozíciójukba	A hátrameneti sebességváltó tengelyének meglazulása a fogaskerék reteszelését okozza	Húzza meg a hátrameneti sebességváltó tengelye mögötti csavarokat.
	Húzza meg a hátrameneti hajtómű tengelyének csavarjait	Cserélje ki a rugót
	A hátrameneti sebességváltó tengelye meggörbült és deformálódott	Helyettesítse a hátrameneti sebességfokozat tengelyét
A hátrameneti sebességváltó tengelye meglazult	A hátrameneti hajtómű hátsó tengelyének csavarjai meglazultak	Húzza meg a hátrameneti hajtómű tengelyének csavarjait
	A hátrameneti hajtómű tengelye és a sebességváltó háza közötti csatlakozó túl széles	Helyettesítse
Túl nagy a fogaskerék zaj	A kúphajtómű és a hátramenet tengelyének deformációja és görbülése	Helyettesítse
	Túl nagy oldaljáték a fogaskerék jelentős kopása miatt	Cserélje ki a fogaskerekeket
	Túl széles csatlakozó a kúphajtómű és a hátrameneti hajtómű tengelye, valamint a hajtóműház között	Helyettesítse
Olaj szivárog a főtetgyel hátsó fedelén	A főtetgyel O-gyűrűjének sérülése	Cserélje ki egy $\phi 17 \times 1,8$ O-gyűrűre
	Hibás ajakos tömítés a főtetgyelen	Cserélje ki egy B25407 ajakos tömítésre
	A burkolaton lévő O-gyűrű sérülése	Cserélje ki egy $\phi 46 \times 1,8$ O-gyűrűre
Olajszivárgás a hátrameneti hajtómű tengelyén	Lazítsa meg a hátrameneti sebességváltó tengelye mögötti csavarokat	Húzza meg jól a csavarokat
	A hátrameneti sebességváltó tengelyén lévő O-gyűrű sérülése	Cserélje ki egy $\phi 18 \times 1,8$ O-gyűrűre
Olajfolt a hátrameneti tengely villa tengelyén	Az O-gyűrű sérülése	Cserélje ki egy $\phi 1,2 \times 1,8$ O-gyűrűre
Olajszivárgás a tengelykapcsoló villa tengelyéből	Az O-gyűrű sérülése	Cserélje ki egy $\phi 1,2 \times 1,8$ O-gyűrűre
Olajszivárgás sebességváltó tengelyéről	Az O-gyűrű sérülése	Cserélje ki egy $\phi 1,2 \times 1,8$ O-gyűrűre

Olajszivárgás karimás csatlakozásnál	a	A csavarok meglazultak	Húzza meg jól a csavarokat
		A rögzítő tömítés sérült	Helyettesitse
Szivárgás sebességváltó házán	a	A sebességváltó házán kis rejtett lyukak találhatóak	Hegessze vagy fesse át a szivárgás megállítása érdekében
Olajszivárgás tengelykapcsoló villa tengelyéből	a	Az O-gyűrű sérülése	Cserélje ki egy $\phi 1,2 \times 1,8$ O-gyűrűre
Olajszivárgás sebességváltó tengelyéről	a	Az O-gyűrű sérülése	Cserélje ki egy $\phi 1,2 \times 1,8$ O-gyűrűre
Olajszivárgás karimás csatlakozásnál	a	A csavarok meglazultak	Húzza meg jól a csavarokat
		A rögzítő tömítés sérült	Helyettesitse
Szivárgás sebességváltó házán	a	A sebességváltó házán kis rejtett lyukak találhatóak	Hegessze vagy fesse át a szivárgás megállítása érdekében

IV. Erőátvitel hibaelhárítása

8. Táblázat

Probléma	Ok	Megoldás
Túl nagy a fogaskerék zaj	A fogaskerekek túlzott kopása vagy hibás beállítása	Szerelje be és állítsa be, vagy cserélje ki a fogaskerekeket
A fogaskerekek blokkolva vannak, amikor a berendezés működik	Hibás szerelés	Szerelje újra
Túlhevülés	Nincs elég kenőanyag a sebességváltóban	Adjon hozzá olajat szükség szerint
	A fogaskerék oldaljátéka túl kicsi	Szerelje újra
	Túl kicsi a tengelyirányú játék	Állítsa be
Olajszivárgás a sebességváltó csatlakozásánál	A rögzítőcsavar meglazult	Húzza meg jól a csavart
	Sérült a tömítő tömítés	Cserélje ki egy B45628 ajakos tömítésre
Olajszivárgások a kimenő tengely házán	Az ajakos tömítés sérült	Cserélje ki egy B45628 ajakos tömítésre
Erős olajszivárgás a kimenő tengely házának hatszögletű foglalatánál	A tengely háza meg van repedve	Helyettesítse
Olajszivárgás az olajfűvőkánál	Az O-gyűrű sérült	Cserélje ki egy $\phi 10 \times 1,8$ O-gyűrűre
	A csavarok meglazultak	Húzza meg jól a csavarokat
Szivárgás a sebességváltó házán	A sebességváltó házán kis rejtett lyukak találhatóak	Hegessze vagy fesse át a szivárgás megállítása érdekében

V Egyéb hibaelhárítások

Probléma	Ok	Megoldás
A művelési eke (vágó) eltört	Működés közben kemény testnek, például kőnek ütköztek	Cserélje ki. Munka közben kerülje a kemény testekkel, például a talajban lévő kövekkel való ütközést
A kezelőkábel megszakadt	Hosszan tartó használat miatti kopás	Helyettesítse

Utószó

A mezőgazdasági eszköz egy szükséges munkaeszköz a vidéki területeken. Napjainkban, amikor a tudomány és a technika rohamosan fejlődik, a piacgazdaság pedig napról napra terjed, cégünk felkutatta és meggyártotta ezt a multifunkcionális mezőgazdasági készüléket,

amely segíti a szántóföldi munkavégzést. A gyakorlat megmutatta, hogy a készülék valóban hatékony eszköz a munkaerő kiküszöbölésére, még az eke reformja is, a szarvasmarhák által húzott ekék megreformálásával, amely több ezer éves hagyományokkal rendelkezik. A "Kezdje el a munkát, napkeltekor, és hagyja abba, alkonyatkor" jelenség, a készülék megjelenése miatt, eltűnik.

Köszönjük, hogy motoros kultivátorunkat választotta. Mindaddig, amíg gondosan használja és kezeli a készüléket, a használati utasításnak megfelelően, nyilvánvaló gazdasági előnyöket élvezhet.

Sőt, cégünk vízszivattyúkkal, permetező berendezésekkel és generátorokkal stb. is rendelkezik. Ha ezek közül bármelyikre szüksége van, kérjük, forduljon hivatalos viszonteladójához vagy cégünkhöz.

Cégünk a jövőben is törekszik arra, hogy egyre több mezőgazdasági eszközt fejlesszen ki, hogy megváltoztassa a mezőgazdaság fejletlen arculatát hazánkban, segítsen csökkenteni a távolságot hazánk és egy fejlett ország között mezőgazdasági jövőkép szempontjából, valamint a mezőgazdasági gépesítés mielőbbi megvalósítását hazánkban.



Gépjegyzék, ellenőrzések és karbantartás

SSZ	Dátum	Meghibásodás leírása	Elvégzett javítások	Garancia-hosszabbítá	P.H.
2					
3					
4					
5					



Engedélyezett szerviz:



Italia Star Com Due S.R.L.
 km 13.2 Bucuresti - Pitesti highway
 Chiajna - Ilfov - Romania
 Tel: 004 / 021.433.03.27
 Fax: 004 / 021.433.03.26
 info@italiastar.ro www.italiastar.ro



Garancialevél

AA sorozatszám _____

Termék neve: _____

Típusa: _____

Sorozatszám: _____

Tartozékok: _____

Érkeksítő: _____

Alíírás / bélyegző: _____

Vásárló: _____

Címe: _____

Vásárlás dátuma: _____

Alíírás / bélyegző: _____

FORGALMAZÓ:

NÉV:

CÍM:

Ezennel meggarcsítom, hogy a terméket hibátlan állapotban, a felhasználói kézikönyvvel együtt kaplam kézhöz, és elfogadom, hogy a jelen garancialevél kizárólag a vásárlást igazoló számlával vagy blokkal együtt érvényes. Jelen tanúsítvány hiányában, illetve a garancia lejártára vagy - a termék nem megfelelő használata következtében - érvénytelené válása esetén a szűlságes javítások beleegyezésemmel a saját költségemre történnek.

Garanciafeltételek

..... hónapos garancia, a vásárlás időpontjától számítva.

A garanciafeltételek szerinti szolgáltatást a legközelebbi Engedélyezett Segítségnyújtó Központtól kell igényelni (a központok listája megtalálható az értékesítési hálózataunkban, illetve a www.italiastar.ro weboldalon, a Service menüpont alatt). A garanciális javítás igénylése során a vásárló megfelelő dokumentációval köteles igazolni a kérdéses termék vásárlási időpontját.

Garanciális javításnak számít a gyártási hibával rendelkező pótalkatrészek javítása vagy cseréje is.

Az Italia Star termékekre egy év garancia vonatkozik, a felhasználóhoz való kiszállítási időpontjától számítva.

A garanciális időszak alatt végzett javítások során sem szünetel az általános garanciális időszak.

A garanciális szolgáltatások alá tartozik a meghibásodott alkatrészek javítása vagy cseréje is. Amennyiben a javítást a vásárló lakcímén vagy telephelyén kell elvégezni, a Segítségnyújtó Központ és a javítás helyszíné között szükséges szállítások költsége a vásárlót terheli.

Minden garanciális javítást előzetesen jóvá kell hagynia az Italia Star szervizközpontnak. Ez még az Engedélyezett Segítségnyújtó Központjainkban végzett javításokratis vonatkozik.

A garancia a következő esetekben nem érvényesíthető:

- Ha az alkatrészek javítását vagy cseréjét nem engedélyezett Italia Star Segítségnyújtó Központban végezték el;
- Ha a meghibásodást a nem eredeti Italia Star pótalkatrészek használata okozta;
- Ha a felhasználó nem eredeti, illetve a kézikönyvben nem feltüntetett kellekét szereli a gépre;

· Ha akár a vásárló, akár másik fél módosította, javította, vagy szétszerelte a terméket;

· Ha a terméken olyan módosítást hajtottak végre az Italia Star jóváhagyása nélkül, amely akadályozhatja a termék megfelelő működését;

· A termék szakszerűtlen beüzemelése vagy használata esetén, a felhasználói és karbantartási kézikönyv utasításainak be nem tartása esetén, illetve a rendszeresen ütemezett karbantartás elhanyagolása esetén;

· Természeti katasztrófa esetén;

· A termék normális kopása, elhasználódása esetén;

· Az elégtelen üzemanyag vagy kenőanyag használataiból eredő kár esetén;

· Ha az elektromos alkatrészek az elektromos rendszer vagy hálózat nemmegfelelősége miatt, illetve a felhasználói és karbantartási kézikönyv

utasításaival ellentétben, szakszerűtlen csatlakozások következtében károsodnak.

A szavatossági jótállást a következő munkaórákra adják.

-Dízel / Benzin motoroknál amelyek 3000 fordulatszámon működnek - 1.000 óra;

- Dízel Motoroknál amelyek 1.500 - fordulatszámon működnek - 2.000 óra.

* Érvényességük abban az esetben, ha be lett tartva a kézikönyv által elő írt ,karbantartás és ellen őrzés

* A szénkefék nem garanciálisak, azok kopó alkatrésznek nyilvánulnak.

A Garancia nem terjed ki: a nem rendeltetészerű használat vagy javítás, a nem megfelelő karbantartás vagy a normál elhasználódás miatt használhatatlanná vált alkatrészek, valamint az ügyfél által módosított alkatrészek, amelyeket az importőr /szállító /vagy hivatatos szervíz szállította (pl. gyújtógyertyák, indítószinórok, behúzó rendszer, szállító kerékek, indítóbrógók, légszűrő, üzemanyag- vagy olajszűrő, tápcsövek, tömlők / tömítések/ csapágypak, ékszíjak, tömítőgyűrűk és akkumulátorok).

A garancia nem terjed ki: a kért szolgáltatásokra (vagy a szükséges nem garanciális alkatrészekre) a termék normál és rendszeres karbantartása során. Pl a gép tisztítása, a karburátor beállítása, a szelepek beállítása, a motor lezárása, a gyújtógyertyák, a levegőszűrők (üzemanyag/ olaj), kenőanyagok, berántó rendszer, tömítések cseréje.

*A GARANCIA NEM ÁTRUHÁZHATÓ

Engedélyezett szerviz

Név: _____

Cím: _____

Telefon: _____

e-mail: _____

Preface

Congratulations on your buying power tiller!

It will lead your family to a better life more quickly.

This machine is small, light, multi-functional, and with a high efficiency for cultivating. It can climb hills, run in water, walk over the field ridges and ditches, move freely and change the directions easily, and it is especially applicable to various working in hilly area, dry land, paddy field, orchard, vegetable garden and greenhouse, etc. Cultivating, ditching & ridging, and transport are the machine's basic functions. Moreover, after being equipped with relative devices and tools, it may be used to pump water, spray water and pesticide, reap the crops, generate electricity, fertilizer, implant seeds, threshing, cut tendrils, grind something, etc. The machine has a simple structure, can be easily repaired and its fuel consumption is small, it is your ideal micro agricultural machine.

The machine is a good helper for your family to be wealthy

Before you use the machine, please read the instruction manual carefully. It can guide you to solve the problems when you are installing, manipulating and repairing the machine.

With the continuous innovation and improvement of the products, the contents in the (of) instruction manual may differ slightly from the actual situations, your understanding and pardon is highly appreciated. If you find some problems or have some good suggestions, please do not hesitate to contact us.

Let's seek a bright future hand in hand!

Thanks!

Precautions

- When starting the machine, set shifting bar to the neutral position.
- When the machine is working, pay attention to the safety!
- Be careful not to be hurt by the rotary blades!
- When grasp the reverse handle, the shifting bar must be set to the neutral position.
- Fuel and lubricant must be clean.
- Clutch must be broken off when changing the shift.
- Please read the contents of nameplate on the handle bar carefully before using the machine.
- Must install the safety protecting board on the machine before using machine or after maintenance.

START WARNING	PROTECTION WARNING
<ul style="list-style-type: none">• SUFFICIENT ENGINE OIL• START AT NEUTRAL• PRESS CLUTCH WHEN GEAR SHIFTING• LOAD AFTER IDLE 5 MINUTES• COLD STARTING, CLOSE CHOKE• HOT STARTING, HALF-OPEN THE CHOKE	<ul style="list-style-type: none">• THE CHOKE FULL OPEN AFTER STARTING• OFTEN RINSE AIR CLEANER• FILL UP THE ENGINE OIL WHILE ADDING THE FUEL• SHUT DOWN AFTER IDLE 5 MINUTES• THE MACHINE CAN TINCLINE BACK WARD 20 DEGREES

CONTENT

Chapter One A Survey on Power tiller

I . Main Technical Parameter

II General View

Chapter Two Main Applications of Power tiller

I . Cultivating

II Ditching & Ridging .

III Short Distance Transport

IV Multi-Functional Working

Chapter Three Operation & Use Method of Power tiller

I . Assembly After Unpacking (see Figure 4)

II . Installation and Adjustment for cable

III Check and Refueling 1

IV. Starting

V. Operation (Note: breaking-in must be performed before the use of power tiller, see the breaking-in method in chapter Four)

VI. Connection use of Auxiliary Devices & Tools

VII. Training

VIII. Preparation

IX. Operation

X. Matters Need Attention During The Use of power tiller

XI. Safety Considerations

Chapter Four Maintenance & Service Method of power tiller

I . Breaking-in

II Maintenance and storage.

III Technical Service of Power Tiller

IV Technical Service List of Power tiller

V Long-Term Storage of Power tiller

Chapter Five Debugging Method of Power tiller

I . Debugging Method of Mesh of Bevel Gear .

II . Debugging Method of Reversing Gears and Cables

III Debugging Method of Clutch Cables

IV. Debugging Method of Accelerator Cables

V. Use & Debugging Method of Handle bar Frame

Chapter Six Troubleshooting of Power Tiller

I . Troubleshooting of Diesel Engine

II . Troubleshooting of Clutch

III. Troubleshooting of Gear-box

IV. Troubleshooting of Traveling Mechanism

V Other Troubleshooting

Chapter One A Survey on Power tiller

I . Main Technical Parameter

Item/Parameter	Model	Unit	BTA-12SDE		
Engine	Model /Name		SC186F		
	Rated Power	KW	7,8		
	Max Power	KW	8,8		
	Rotating speed	Rate rotating speed		3600	
		Rotate speed of power output shaft		3600	
		Displacement	ml	406	
		Ignition mode		Compression ignition	
		Start mode		Recoil starter	
		Fuel tank capacity	l	5.5	
		Engine oil capacity	l	1.65	
		Requirement of battery	Voltage	V	
	20 hours power		Ah		
Power Tiller	Machine's dimension(length×width×height)		mm	1030×570×880	
	Machine's weight		Kg	≤120	
	Transmission mode			Full gear	
	Connection mode			Direct	
	Speed	Running speed	Fast		10
			Slow		5
		Working Speed	Cultivating		0.5-1.3
			Plowing farming		
		Reversing speed			2
	Blades	Rotate speed		r/min	129.78
		Max. radius of gyration		mm	180
		Total blades quantity		pcs	40
		Total groups of blades		pcs	10
		Blades for each group		pcs	4
		Distance between 2		mm	150
		Diameter of the farming blades		cm	36
		Rotary blade type			Bent blade for dry land
	Clutch mode			Wet multiple disc clutch land	
	Tilling Depth		cm	≥10	
	Tilling Width		cm	135	
Working efficiency		h m ² /h	0.066-0.133		
Consumption fuel		Kg/h m ²	≤1. 50		
Gear-box's oil capacity		L	2. 4		
Sound pressure level		dB(A)	≤86		
Sound power level		dB(A)	≤93		

II General View

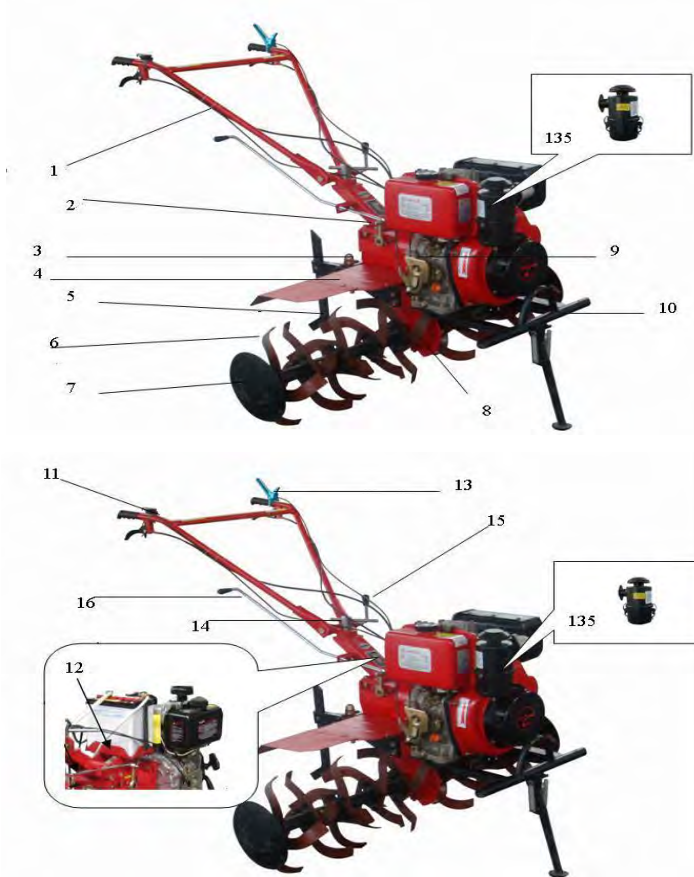

- | | | |
|------------------------------------|--------------------------------------|---------------------|
| 1、 Handle Bar | 10、 Bumper | 11、 Throttle Switch |
| 2、 Gear-box Assy. | | |
| 3、 Adjustment Screw | 12、 Battery base | |
| 4、 Fender | 13、 Safety Device (Dead-man Handle) | |
| 5、 Deep Furrowing Resistance Stick | 14、 Locked handle (up & low) | |
| 6、 Rotary Blade | 15、 Locked handle (left & right) | |
| 7、 Side Disc | 16、 Shifting Bar | |
| 8、 Stepped Box Assy. | | |
| 9、 Diesel Engine | | |

Chapter Two Main Applications of Power tiller

I. Cultivating

Fix the cultivating device onto the left and right side of the transmission shaft of the running part of the power tiller, then use two M8×55 screw bolts for axial positioning. After that, the machine can start cultivating finally.(See the following table 2 and 2,3)

Form of cultivating devices	Four groups		Five groups	
	3 blades	4 blades	3 blades	4 blades
No. of rotary blades	3×8	4×8	3×10	4×10
Width of cultivating (mm)	1050	1050	1350	1350
Applicable earth	Paddy filed without enough water and with Earth of high viscosity	Hard earth	Wet earth after rain	Dry land or it remains long stump forlong-stem. Crop.

Figure 2. Cultivating device

Figure 3. Ditching device



II Ditching & Ridging

Knock down the adjustment screw before the ditcher is fixed. Subject to the adjustment of the width and height for ditcher, then the ditching can be conducted. (see figure 3)

III Short Distance Transport

whenfixing the forearm of the wagon box on the trailer and wheels on the transmission shaft of the running part, the machine can do a transportation. The rated load is 250kg, under normal rotated speed of the diesel engine, speed of the fast shift is about 10km/h and that of the slow shift is about 5 km/h.

IV Multi-Functional Working

Dismount protection cover of the gear-box (No.2 in Figure 1), unscrew the bolts away from the rear part of the main shaft, take the cover for keys out of shaft, fasten the self-contained belt pulley or coupling onto the gear-box's main shaft's rear part with screws. Type A of common V belt is adopted for belt pulley's cross section. Rated rpm of the belt pulley is 3000 rpm. When the corresponding devices are equipped,pumping water, spraying, threshing, reaping, generating electricity, etc are realized. (Above additional implements are in exploration process. Please contact with the local distributor if you need above implements.)

Chapter Three Operation & Use Method of Power tiller

I . Assembly After Unpacking (see Figure 4)

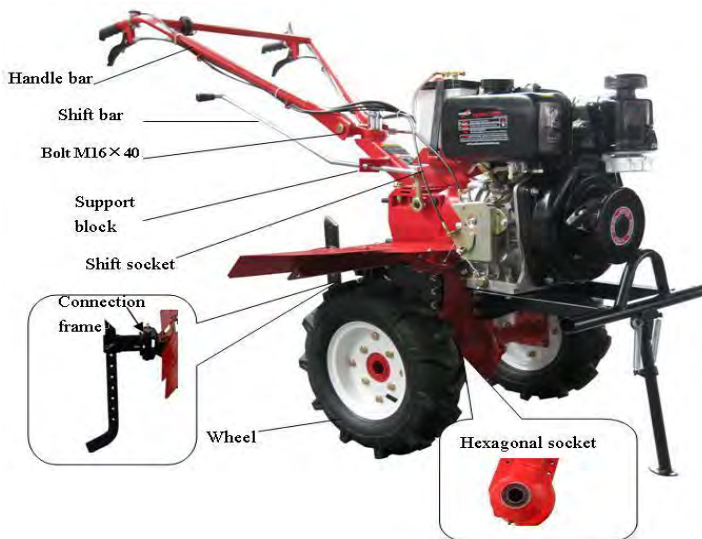
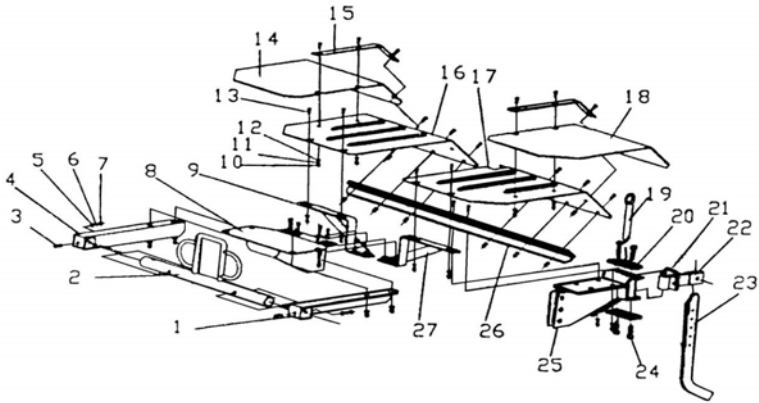

Figure 4

1. Fix the main machine, insert the hexagonal output shaft into stepped box's output casing's hexagonal hole.
2. Fix the hexagonal stop casing onto the hexagonal output shaft with M6x6 socket head screws, and make the hexagonal shaft not move axially.
3. Wheel fixing: fix the wheels at the two sides of the Hexagonal output shaft, and fix them with two M8x55 bolts and M8 nuts.
4. Trailer fixing: Fix the link group onto the trailer, use the link shaft assembly for connection, insert the split pin $\varnothing 3 \times 26$ and insert the velocity adjustment screw into square groove of the link group, and fix it with M8x55 bolts and nuts.
5. Handle bar fixing: Two gear discs of the handle bar support aim at the discs of the handle bar support base, and adjust the positions. Fix them with M16x140 bolts, flat gasket 16 and spring gasket 16.
6. Shifting bar assembly: Get the shifting bar through the groove of shift support in the handle bar support base, and insert it into the hole of the shift casing, then fix it with split pin $\varnothing 3.2 \times 16$. set the shifting bar in neutral position.
7. Assembly drawing of safety protection guard install.



- | | |
|--|-------------------------------------|
| 1. BRACKET OF COLLISION BUMPER(LEFT) | 15.FIXTY OF SAFETY PROTECTION GUARD |
| 2. BRACKET OF COLLISTION BUMPER(FRONT) | 16.SAFETY PROTECTION GUARD(RIGHT) |
| 3. BOLT M8 (BG5781-86) | 17.SAFETY PROTECTION GUARD(LEFT) |
| 4. BRACKER OF COLLISION BUMPER(RIGHT) | 18.FENDER FOR PADDY FIELD(LEFT) |
| 5. NUT M8(GB41-86) | 19.DOWEL |
| 6. SPRING WASHER 8(GB93-87) | 20.CONNECTING PLATE |
| 7. WASHER 8(GB95-85) | 21.BOLT M8×50(GB5781-86) |
| 8. STAND (DIESEL) | 22.CONNECTOR JOINTING ASSEMBLY |
| 9. BRACKET(RIGHT) | 23.DEEP FURROWING RESISTANCE STICK |
| 10. NUT M6(GB41-86) | 24.BOLT M8×25(GB5781-86) |
| 11. SPRING WASHER 6(GB93-87) | 25.BULLING SET (TROUGH COMP 16mm) |
| 12. WASHER 6(GB95-85) | 26.BRCRET OF FENDER COMP |
| 13. BOLT M6×10(GB5781-86) | 27.BRACKET (LEFT) |
| 14. FENDER FOR PADDY FIELD (RIGHT) | |

ATTENTION: After maintenance the safety protection guard installment must fix it on the power tiller wholly

II. Installation and Adjustment for cable

1. Adjustment of the clutch cable. (See Figure 5 and 6)

- ① Unscrew the locknut of the tie rod
- ② Spin the tie rod clockwise until the exposed handle support is the shortest.
- ③ Get the joint of cable into the clutch wire socket of rear part of the gear-box assembly, and ensure the joint of cable goes into the hole of the socket.

Figure 5



Figure 6

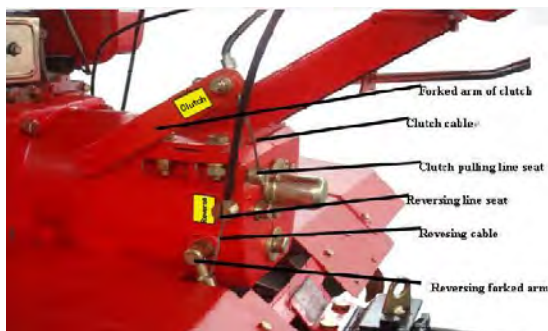

- ④ Get the wire into the M8 hole on base of the clutch fork arm, properly press the fork arm of the clutch, and put the joint of cable into the wire socket.
- ⑤ Unscrew the tie rod, grasp and loosen the clutch handle until the spring force in the clutch can reset the handle, then screw the locknut.

2. Adjustment of the reversing gear cable(See Figure 5 and 6)

- ① Unscrew the locknut of the tie rod.
- ② Spin the tie rod clockwise until the bare handle support is the shortest.
- ③ Get the cable into the reversing fork shaft besides the gear-box, and ensure the joint of cable goes into the hole of the fork shaft.
- ④ Properly pull the reversing fork shaft counterclockwise, get the cable into the narrow gap of the reversing wire socket besides the gear-box, and ensure the pipe head goes into the hole of the wire socket.
- ⑤ Unscrew the tie rod, grasp and loosen the clutch handle until the spring force in the clutch can reset the handle, then screw the locknut.

3. Adjustment of the throttle cable (See Figure 7)



- ① shift the throttle switch clockwise to minimum positioning.
 - ② Get wire of the throttle cable into the threading base and firm base on top of the throttle adjustment board of the diesel engine.
 - ③ Tighten the wire, screw the binding bolts on the firm base.
 - ④ Adjust the throttle switch repeatedly until the throttle handle on the oil valve adjustment board can reach the maximum and minimum position.
4. Detailed information for the installation and adjustment of cable, refer to the disk attached.

III Check and Refueling

1. Check whether all the connection bolts are loose or not, and fix the connection bolts according to the moment of force listed in table 3. (Refer to the instruction manual for diesel engine for the screwing moment of force bolt and nut respectively)

Name of parts	Moment of force (N.M)
Flange and the diesel engine	20-25
Flange and the gear-box	35-40
Binding bolts of end of driving shaft of gear-box	10-12
Binding bolts of reversing gear shaft of gear-box	26-40
Binding bolts between engine support and traveling mechanism	35-40
Binding bolts of cover of the traveling mechanism	10.6-15
Binding bolts of trailer of the traveling mechanism	50-60
Connection bolts between traveling mechanism and gear-box	35-40
Trailer unit	45-60
Set bolts of the diesel engine base	35-40
Set bolts of the handle support base	35-40

2. Check each handle of the manipulation system (throttle switch, clutch, shifting bar and reversing bar) to see whether they can move freely or not. If they are out of the right positions, make them at the right positions.
3. Pull shift bar of the gear-box to the neutral position.
4. Refilling the engine oil

① Refill the SAE10W-40 lubricant into the crankcase of

the diesel engine. See Figure 9 for details.

② Make the whole machine stable and horizontal, and refilling 20#lubricant engine oil into the gear-box from oil

hole at the top of the gear-box .when check the oil level, put

the oil dipstick into the oil .(Note: not to turn the dipstick around), the oil level should be between the two limits of the

oil dipstick. (refer to figure 8)

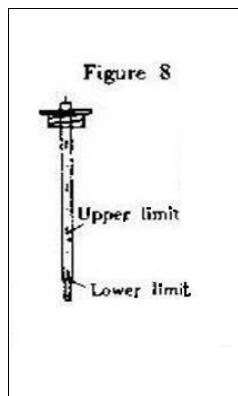

① Knock down the lower cover of the air cleaner, refill about 0.1 litre 20# engine oil into the air cleaner.

②Select the appropriate lubricant for the diesel engine according to the environmental temperature. (See figure 9)

4. Refill 0# or -10# or -20# light diesel into the diesel engine.(See the instruction manual of the diesel engine for details)

Entrance of lubricant:

Fill in machine oil from oil month when diesel engine is placed level, and checking the oil level only needs a poke by dipstick rather than a rotation of dipstick

Model	SC186F
Litre(British gallon)	1.65(0.36)

Classification of maintenance for

A.P.I. diesel engine

Lubricant shall be grade CC or CD

Note: do not exceed the mark when refilling.

5. Make pre-starting preparations according to the instruction manual.

IV. Starting

(Note: the shift bar must be on the neutral position)

1. Start the diesel engine according to the procedures stipulated in the instruction manual for the diesel engine.
2. The diesel engine should run at a low speed (1500-2000 rpm) under no load for 2-3 minutes.
3. Check whether the diesel engine runs normally or not. If it is abnormal, stop the engine and have a check.

V. Operation (Note: breaking-in must be performed before the use of power tiller, see the breaking-in method in chapter Four)

1. Using a slow shift

- ① The left hand grasps the clutch handle tightly and makes the clutch separated.
- ② The right hand pulls the shift bar backwards, make sure the shift casing locates in the slow shift position, and observe whether it reaches the right position or not. Then the right hand grasps the right handle. (Note: do not grasp the reversing bar)
- ③ Loosen the clutch handle gradually, the clutch will combine, and the power tiller can run at a slow speed.
- ④ The right hand increase the throttle properly, the motor can run at a speed of 5 km/h

2. Using a fast shift

- ① The left hand grasps the clutch handle tightly and makes the clutch separated.
- ② The right hand pushes the shift bar forwards, make sure the shift casing locates in the fast shift position, and observe whether it reaches the right position or not. Then the right hand grasps the right handle. (Note: do not grasp the reversing bar)
- ③ Loosen the clutch handle gradually, the clutch will combine, and the power tiller can run at a fast speed.
- ④ The right hand increase the throttle properly, the motor can run at a speed of 10 km/h.

3. Using a receiving shift

- ① The left hand pulls grasps the clutch handle tightly and makes the clutch separated.
 - ② The right hand pulls or pushes the shift bar to the neutral shift and observe whether it reaches the right position or not. The forefinger of right hand grasps the trigger of the reversing shift first, then the right hand grasp the reversing handle.
 - ③ Loosen the clutch handle gradually, the clutch will combine, and the power tiller can run backwards. (Note: do not loosen the reversing handle)
 - ④ When the backward running of the machine is not needed, the left hand holds the clutch handle gradually, and the right hand loosens the reversing handle.
4. Shift when the machine is running, reduce the oil valve of the diesel engine (but subject to the diesel engine's not quenching), then makes the clutch separated. When the machine stops running, then shift.

5. Change directions: pull the handle to left or right to make the machine turn left or right. (Note: pulling the wrong handle may lead to damage to the gears)

6. The operation method of recoil/electric starter and safety device

- ① Left hand close upon the red emergency stop handle with the handle bar; draw back the clutch handle with your middle finger and ring finger at the same time. The above two

locks mutual locking cause the engine at the condition which may start. And now, the operator can recoil –start the engine by hand according to the indication of instruction manual.

- ② If the engine is electric-starting model, carry out following two steps.(step2,3 are not suitable for recoil start engine) connecting well the power supply and control switch as the electric start hookup(or connect it beforehand). If the power tiller without power supply, you should prepare a lead-acid battery accord with direct current 12V, 36AH.
- ③ Clockwise turn the starting-key to the start position after inspects unmistakably, and then release the key after the engine started, it will return to the primary position automatically.
- ④ Adjust the throttling cock to the right position after the engine started.
- ⑤ Fasten upon the handle bar(Grasp the emergency stop handle and the handle bar with your left hand), and buckle the trigger of emergency stop lock come out from the clutch handle gently by your middle finger, the clutch handle restoration adown, then the clutch switch on, and the machine start to work. You should grasp the emergency stop handle and handle bar all the while in whole working course.
- ⑥ Meet emergency, release the emergency stop handle and handle bar, the engine will flameout and the machine will stop working immediately.

7. Stop the machine

- ① Grasp the clutch handle, and make the clutch separated.
- ② Pull the shift bar to the neutral position, loosen the clutch handle, switch the oil switch clockwise to the minimum position, the machine will stop.
- ③ When stopping the diesel engine is needed, the stopping should be conducted according to relative contents in the instruction manual. (Note: stopping the machine is generally conducted on the flat ground)

VI. Connection use of Auxiliary Devices & Tools

1. When cultivating is needed, knock down the wheels, fix the hexagonal union of the cultivating device onto two ends of the hexagonal shaft of the running part, and axially fix them with M8×55 bolt. Note: cultivating blades are divided into two groups, namely, the left and the right. Fixing the blades should guarantee that when the machine is running, the blade edge should work first. After fixing the blades, also fix the left and right protection board for safety purpose. Depth of the cultivating can be realized by adjusting height of the velocity adjustment screw and angles between the lever and the ground (refer to table 4).
2. Cultivating for paddy field: when the submerged depth of human's feet in the paddy field is less than 25cm, bent blades for wet land can be directly used for the cultivating of paddy field.



Deep Furrowing Resistance Stick

3. When ditching is needed, unlade the Deep Furrowing Resistance Stick, fix the ditcher, adjust width & height of the ditcher, then ditching can be conducted. (See Figure 3)
Width scope of ditching : 14cm-40cm
Depth scope of ditching: 11cm-25cm
4. Short distance transport

Fix forearm of the wagon box on the trailer and wheels on the transmission shaft of the running part, the machine can do a transportation job. The rated load is 250kg, under normal rotated speed of the diesel engine, speed of the fast shift is about 10 km/h and that of the slow shift is about 5km/h.

5. Multi-functional working

Knock down protection over of the gear-box (No.2 in Figure 1), unscrew the bolts away from the rear part of the main shaft, take the cover for keys out of the shaft, fasten the self-contained belt pulley or coupling onto the gear-box's main shaft's rear part with screws. Type A of common V belt is adopted for belt pulley's cross section. Rated rpm of the belt pulley is 3000 rpm. When the corresponding devices are equipped, pumping water, spraying, threshing, reaping, generating electricity, etc are realized.

6. Hookup, Electric Starter

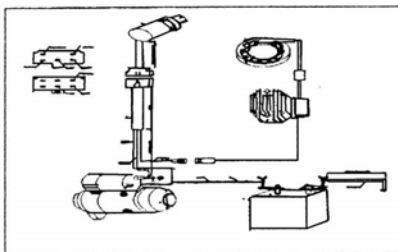

VII. Training

1. Read the instructions carefully. Be familiar with the controls and the proper use of the equipment.
2. Never allow children or people unfamiliar with these instructions to use the machine. Local regulations can restrict the age of the operator.
3. Never work while people, especially children, or pets are nearby.
4. Keep in mind that the operator or user is responsible for accidents or hazards occurring to other people or their property.

VIII. Preparation

1. The safety protection guard must be attached to the machine before using.
2. Check that the blade and fender are correctly assend and securely fastened.
3. While working, always wear substantial footwear and long trousers. Do not operate the equipment when barefoot or wearing open sandals.
4. Thoroughly inspect the area where the equipment is to be used and remove all objects which can be thrown up by the machine.
5. **WARNING-Diesel is highly flammable:**
 - store fuel in containers specifically designed for this purpose
 - refuel outdoor only and do not smoke while refueling.
 - add fuel before starting the engine. Never remove the cap of the fuel tank or add diesel while the engine is running or when the engine is hot.
 - if diesel is spilled, do not attempt to start the engine but move the machine away from the area of spillage and avoid creating any source of ignition until diesel vapours have dissipated.
 - Replace all fuel tank and container caps securely
6. Replace faulty silencers

7. Before using, always visually inspect to see that tools are not worn or damaged. Replace worn or damaged elements and bolts in sets to preserve balance.

IX. Operation

1. Do not operate the engine in a confined space where dangerous carbon monoxide fumes can collect.
2. Work only in daylight or in good artificial light.
3. Always be sure of your footing on slopes
4. Walk, never run with the machine.
5. Exercise extreme caution when changing direction on slopes
6. Do not work on excessively steep slopes
7. Use extreme caution when reversing or pulling the machine towards you
8. Do not change the engine governor setting or over speed the engine.
9. Start the engine carefully according to manufacturer instructions and with feet well away from the tool(s).
10. Do not put hands or feet near or under rotating parts.
11. Never pick up or carry a machine while the engine is running
12. Stop the engine
 - whenever you leave the machine
 - before refueling
13. Reduce the throttle setting during engine shut down and, if the engine is provided with a shut-off valve, turn the fuel off at the conclusion of working

X. Matters Need Attention During The Use of power tiller

1. Pay attention to working situations and sound of each part during the work, check whether the connection between different parts is ok or not, loose situations are not allowed. If abnormalities are found, stop the machine and solve the problems.
2. A cold machine is forbidden to do heavy load work immediately after the machine is just started, especially for the new machines or the ones after overhaul.
3. Pay attention to checking the oil levels of the diesel engine and gear-box. Refill the engine oil when it is not enough
4. It is not allowed to cool the diesel engine by watering.
5. Be cautions about the machine's tilting when farming.
6. The machine fixed with cultivating blades is forbidden to run on sandy or stony place.
7. After using the machine for farming, pay attention to cleaning dirt, weeds and smear on the surface of the machine and keep the machine clean.
8. Clean the sponge or the wire mesh in the air cleaner frequently, and change the engine oil. (Keep an eye on the marking on the empty air cleaner)

XI. Safety Considerations

1. Muffler is a high temperature spare part, do not touch the power tiller in work or out of work freshly.

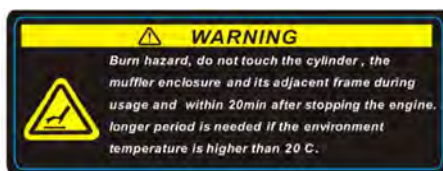

- When the power tiller is working, keep an eye on the rotary parts, do not be too close to the machine to avoid being hurt by the rotary blades.



- Keep the components of oil box away from fire and smoke.



- Keep this machine stabilization before use and read the instruction carefully



- Please refuel in time

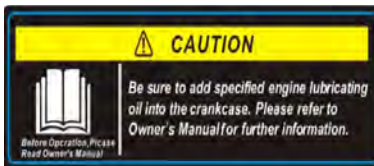

- Please pay attention to warning signs

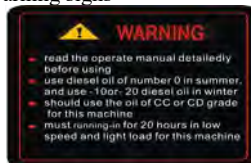

Chapter Four Maintenance & Service Method of power tiller

During the working period of the power tiller, due to the change of running, abrasion and loading, phenomena of bolts loosening and parts wearing are inevitable, these phenomena lead to the malfunction of the system, abnormalities of clearances, declination of engine power, more oil consumption, malfunction of each part, more failures of the machine, and the

problems affect the normal use of the power tiller. To reduce chances of troubles, it is better to do a strict and regular maintenance job which emphasizes precaution to keep a good performance and extend its working life.

I . Breaking-in

1. Refer to the instruction manual for the breaking-in of the diesel engine
2. As for a new or overhauled power tiller, it should be working for 1 hour under no load or 5 hours under light load, then drain all the lubricant from the gear-box and crankcase of the diesel engine, refill appropriate fix of clean diesel, and clean them at a slow speed for 3-5 minutes, then drain the diesel off. Refill engine oil into them according to 4/Clause Three / Chapter III to enter four hours breaking-in, then the machine can work.

II Maintenance and storage.

1. Keep all nuts, bolts and screw tight to ensure the equipment is in safe working condition.
2. Never store the equipment with diesel in the tank inside a building where fumes can reach an open flame or spark.
3. Allow the engine to cool before storing in any enclosed place.
4. To reduce the fire hazard, keep the engine, muffler, battery compartment and diesel storage area free of vegetative material and excessive grease.
5. Replace worn or damaged parts for safety.
6. If the fuel tank has to be drained, this shall be done outdoors
7. After adjustment or maintenance, the safety protection guard must be attached to the machine.

III Technical Service of Power Tiller

Clause One Maintenance by each work shift (conducted before and after each shift)

1. Listen and observe if there are any abnormalities of each part (such as abnormal sound, overheating and bolt loosening)
2. Check if there is oil leakage in diesel engine, gear-box and Traveling box.
3. Check if the oil levels of the diesel engine and gear-box are between the two extremes of the oil dipstick.
4. Timely clean the mud, weeds and smear on the machine and its parts.
5. Keep a good farming record.

Clause Two the first-rate service (every 150 working hours)

1. Do all the things listed for each work shift maintenance.
2. Clean the gear-box and Traveling box, and change the engine oil.
3. Check and adjust the clutch, shift system and reversing gear system.

Clause Three The second-rate maintenance (every 800 working hours)

1. Do all the things listed every 150 hours for service.
2. Check all the gears and bearing, replace with new ones if serious abrasion is found.
3. Other parts of the power tiller, like cultivating blade or connection bolts .if damaged, replace with new ones.

Clause Four Technical overhaul (every 1500-2000 working hours)

1. Take the machine apart in the local special service center, clean and check the machine, then replace or repair the seriously- attrited part.
2. Specialized service men are invited to check the friction piece and clutch.

Clause Five About the maintenance of the diesel engine, refer to the instruction manual

of the diesel engine.

IV Technical Service List of Power tiller

(The mark O means the required service)

Work Interval Items to service	Every day	8 hours under half load	The 1 st month or after 20 hours	The 3 rd month or after 150 hours	Every year or after 800 hours	Every two years or after 2000 hours
Check and screw bolts and nuts	O					
Check and refill engine oil	O					
Clean and change the oil		O (the 1 st time)	O (the 2 nd time)	O (the 3 rd time)		
Check oil leakage	O					
Clean dirt, weeds and smear to keep clean	O					
Troubleshooting	O					
Adjust the control parts	O					
Friction piece of the clutch						O
Gears and bearings					O	

V Long-Term Storage of Power tiller

When the power tiller needs a long-term storage, the following measures should be adopted to avoid rust.

1. The instruction manual of diesel engine requires to seal the diesel engine up for keeping purpose.
2. Clean dust and dirt away from the surface of the machine.
3. Drain the lubricant from the gear-box and add new lubricant into it.
4. Paint anti-rust oil on the non-painted area of the non-aluminum surface
5. The machine should be kept in a ventilated, dry and soft place.
6. Keep well the self-contained tools, conformity certificate of product and instruction manual.

Chapter Five Debugging Method of Power tiller

I . Debugging Method of Mesh of Bevel Gear

When the abnormal transmission of mesh of bevel gear of sound is confirmed, stop the machine and check as stipulated below:

1. Clearance adjustment of mesh of angel gear in gear-box (See Figure 10)

① When lateral clearance of mesh of the gear $\Delta < 0.05\text{mm}$, we should put some vulcanized paper to enlarge the clearance between the gear-box and the traveling box.

② When lateral clearance of mesh of the gear $\Delta > 0.3\text{mm}$, we should reduce the clearance to 0.05-0.10 mm between the bearings and gear II shaft

2. Clearance adjustment of mesh of the gear in the running case. (See Figure 11)

① When lateral clearance of mesh of the gear $\Delta < 0.05\text{mm}$, we should increase adjustment pad by 0.2-0.3mm to enlarge the clearance, and change vulcanized paper board II and adjustment pad.

III. To ensure the axial clearance of the gear II is 0.05-0.15mm.

② When lateral clearance of mesh of the gear $\Delta > 0.3\text{mm}$, we should reduce adjustment pad I, meanwhile the axial clearance of gear II is 0.05-0.15mm, or increase the adjustment pad II, meanwhile ensure the axial clearance of gear I is 0.05-0.15mm.

II. Debugging Method of Reversing Gears and Cables

When the power tiller's running backwards is not normal, it is necessary to adjust the reversing gears and Cables, see Chapter Three for the methods.

Note: 1. Grasp and loosen the reversing handle for 2-3 minutes to confirm the putting into gear. If it is abnormal, adjust it until it is qualified.

2. When the power tiller is running, loosen the reversing handle, the reversing gears should return to its original position and no abnormal sound by gears colliding in the gear-box, otherwise, it may cause damage to the gear.

III Debugging Method of Clutch Cables

After some time use, the clutch does not perform well any more due to the weariness of friction piece and fork of clutch. As for how to adjust cable of the clutch, refer to Chapter Three for know-how.

Note: 1. Grasp and loosen the clutch handle for 2-3 times to confirm the clutch status. If abnormal, readjust it.

2. If repeated adjustment can not solve the problem, excess abrasion of fork or friction piece of the clutch can be confirmed. The machine should be sent to special service centre for replacing with a new fork of friction piece of the clutch.

3. Dismount the clutch by unspecialized person, which may cause damage to the clutch and the machine is forbidden.

IV. Debugging Method of Accelerator Cables

When spinning the throttle switch, acceleration or deceleration performance if the diesel engine is not good, adjust the throttle switch. Refer to Chapter Three for measures.

Note: 1. Repeatedly spin the throttle switch for 2-3 times and confirm whether the acceleration or deceleration performance of the diesel engine is ok.

2. Joint of the cable must be firmly connected to the throttle cable.

V. Use & Debugging Method of Handle bar Frame

According to your height, farming and other special requirements, the handle bar connection can be adjusted up and down, left and right appropriately, measure are interpreted as following: (see figure 12)

1. The up and down debugging for the handle bar connection
 - ① Unscrew the Locked handle of the handle bar connection, and make the terminal tooth between the handle bar connection and the handle bar base separated.

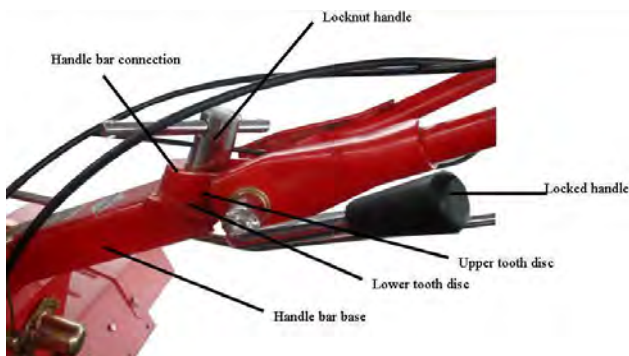

- ② Select the best position for the handle bar connection according to your height and likes.
- ③ Thenspin the handle to make the terminal teeth between the handle bar connection and handle bar base engage well with each other.

2. The left and right debugging for the handle bar connection.

- ① Unscrew the locknut handle of the handle bar base and the upper and lower terminal teeth.
- ③ Spin the handle bar left or right to the desired position.
- ④ Then screw the locknut handle to make the higher and lower terminal teeth of the handle bar base engage well with each other.

Chapter Six Troubleshooting of Power Tiller

I . Troubleshooting of Diesel Engine.

Refer to the instruction manual of diesel engine.

II. Troubleshooting of Clutch

(Note: do not dismount the clutch assembly by yourself. Contact our company or our dealers to shoot the troubles marked with ※

Symptom	Cause	Terms of settlement
The clutch fails to clutch	Failure of the clutch handle	Repair or replace
	Damage of the clutch Cables	Replace
	Fork not in the right position	Re-adjust the cable or replace the fork
	Welding points between fork shaft and arm base break off	Repair or replace
	Fork pin is bent or broken	Replace the fork pin
	※ Malfunction of the friction piece	Replace

	※ Malfunction of spring	Replace
	The friction piece fails to touch the bearing face of the clutch cover	Add some adjustment pads to the back of the bearing
	Bearing is burnt in the clutch	Replace Pay attention to refilling engine oil into the gear-box
Skid around (after loosening the clutch, the diesel engine runs normally, but the main shaft of the transmission shaft stops running or runs slowly)	※ The spring does not function due to tiredness	Replace
	Fork shaft's failure to turn around freely makes the fork fail to reset completely	Clean the combined face between positioning shaft and pushing plate to make the fork move freely.
	Cable adjustment is not right	Re-adjust the clutch Cables.

III. Troubleshooting of Gear-box

Symptom	Cause	Terms of settlement
Failure of fast, slow and neutral shift	Bolts and nuts for the main shaft are loose	Dismount the bolts, keys cover at the back of the main shaft, screw the round nuts tight, then fix back the bolts and keys cover and screw them tight

Failure to shift to the right position	Excess abrasion of the upper hole in the connection piece of support arm	Replace the support arm assembly
	Positioning spring inside the main shaft does not function	Replace
	Main shaft is moving ,the bolts for tightening the cover for the rear of the gear-box body are loose	Screw the bolts tight
	Deformation of shift bar brings about interference when you shift	Adjust the shift bar or Replace it
Failure to shift the reversing shift to the right position	Abrasion of reversing fork	Re-adjust the cable of reversing shift Replace the reversing fork
	Malfunction of reversing cable	Re-adjust the cable Replace the cable
	the reversing shaft is loose	Screw the bolts tight at the back of the reversing shaft
	The reversing fork is blocked to a standstill	Clean the combined face between reversing fork and reversing pushing plate to make the fork move freely
The reversing gears do not reset	The loosening of reversing shaft makes the gear be blocked to a standstill	Screw the bolts tight at the back of the reversing shaft.
	Malfunction of spring of the reversing shaft	Replace the spring
	The reversing shaft is bent and deformed	Replace the reversing shaft
The reversing shaft is loose	Rear bolts of reversing shaft are loose	Screw the reversing shaft
	The matching between reversing shaft and gear-box body is too loose	Replace
Too much noise from the gears	Deformation and bend of the angle gear and reversing shaft	Replace
	Too much lateral clearance due to excess abrasion of gears	Replace the gears
	The matching between bevel gear and reversing shaft and gear-box body is too loose	Replace
Oil leakage of the main shaft's rear cover	Malfunction of O-shaped ring for the main shaft	Replace with O-shaped ring $\phi 17 \times 1.8$
	Malfunction of lip-shaped oil seal in the main shaft	Replace with lip-shaped oil seal B25407
	Malfunction of O-shaped ring for the cover	Replace with O-shaped ring $\phi 46 \times 1.8$
Oil leakage of the reversing shaft	Loosening of bolts at the back of reversing shaft	Screw the bolts tight
	Malfunction of O-shaped ring of the reversing shaft	Replace with O-shaped ring $\phi 18 \times 1.8$
Oil leakage of the fork shaft of the	Malfunction of O-shaped ring	Replace with O-shaped ring $\phi 1.2 \times 1.8$

reversing shaft		
Oil leakage of the fork shaft of the clutch	Malfunction of O-shaped ring	Replace with O-shaped ring $\phi 1.2 \times 1.8$
Oil leakage of the shift shaft	Malfunction of O-shaped ring	Replace with O-shaped ring $\phi 1.2 \times 1.8$
Oil leakage of the flange connection	The bolts are loose there	Screw the bolts tight
	The vulcanized paper board is damaged there	Replace
Leakage of the gear-box body	The gear-box body has tiny hidden holes	Re-welding or brush base paint to stop the leaking
Oil leakage of the fork shaft of the clutch	Malfunction of O-shaped ring	Replace with O-shaped ring $\phi 1.2 \times 1.8$
Oil leakage of the shift shaft	Malfunction of O-shaped ring	Replace with O-shaped ring $\phi 1.2 \times 1.8$
Oil leakage of the flange connection	The bolts are loose there	Screw the bolts tight
	The vulcanized paper board is damaged there	Replace
Leakage of the gear-box body	The gear-box body has tiny hidden holes	Re-welding or brush base paint to stop the leaking

IV. Troubleshooting of Traveling Mechanism

Table 8

Symptom	Cause	Terms of settlement
Too much noise from the gear	Excess abrasion or error repairing of the gear	Re-fix and re-adjust or replace the gear
Gears are blocked to standstill when running	Error fixing	Re-fix
Overheating	No enough lubricant in the box	Re-fill oil according to the request
	The lateral clearance of gear is too small	Re-fix
	The axial clearance is too small	Re-adjust
Oil leakage of the gear-box connection	The connection bolt there is loose	Screw the bolt tight
	The seal gasket there is damaged	Replace with lip-shaped oil seal B45628
The oil leakage of the output shaft casing	The lip-shaped oil seal there is damaged	Replace with lip-shaped oil seal B45628
Serious oil leakage of the hexagonal hole in the output shaft casing	The shaft casing there is broken	Replace
Oil leakage of oil hole	The O-shaped ring there is damaged	Replace with O-shaped ring $\phi 10 \times$

		1. 8
	The bolts are loose	Screw the bolts tight
Leakage of the Traveling box body	The Traveling box body has tiny hidden holes	Re-welding or brush base paint to stop the leaking

V Other Troubleshooting

Symptom	Cause	Terms of settlement
The cultivating blade is broken	Collide with the hard things like stones when working	Replace it. Avoid colliding with hard things like stones in the earth when working
The manipulation cable is broken	Long-time abrasion in work	Replace

Closing

The micro agricultural machine is a labour tool needed in the vast countryside, today, the science and technology is progressing fast and the market economy is developing daily, our company has researched and manufactured this multi-function micro agricultural machine which can replace cows for farming. The practice has proved that, the machine is really an efficient tool for freeing the labour, also a reform of the thousands year long traditional cow ploughing. The phenomenon” start working when the sun is rising, stop working when the sun is going down” will disappear because of the appearing of the machine.

Thank you for buying our power tiller, as long as you use and manipulate the machine carefully according to our instruction manual, you will enjoy obvious economic gains.

Moreover, our company has relative water pumping machines, rice machines, sprinkling machines and generators, etc. If you need any of them, please kindly contact our dealers or our company.

In the future, our company will strive continuously and be go-getting to develop more and better agricultural machining products to change the undeveloped face of agriculture in our country, to make our contributions for shortening the distances between our country and agriculturally developed country, and for our country’s early realization of agricultural mechanization.

Machine register, tests and maintenance

Nr.	Date	Fault description	Repaires performed	Guarantee extension	L.S.
1					
2					
3					
4					
5					

Authorized service:



Italia Star Com Due S.R.L.
 km 13.2 Bucuresti - Pitesti highway
 Chiajna - Ilfov - Romania
 Tel: 004 / 021.433.03.27
 Fax: 004 / 021.433.03.26
 info@italiastar.ro www.italiastar.ro

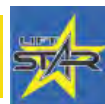

Warranty Certificate

Series AA No. _____

Product name: _____

Model : _____

Series no.: _____

Accessories: _____

Seller: _____

Signature / stamp: _____

Buyer: _____

Adress : _____

Date of purchase: _____

Signature / stamp: _____

DISTRIBUTOR: _____

NAME: _____

ADDRESS _____

I hereby confirm that I received the product in perfect condition with the utilization manual and I fully agree that this warranty certificate is valid only accompanied with the purchase invoice or receipt. If the product is not accompanied by this certificate or warranty is expired or canceled by the service due to abnormal usage conditions, the repairs will be done and charged after my consent

Warranty Conditions

..... months warranty period from the date of purchase.

The service under terms of warranty has to be required to the closest Authorised Assistance Centre (you can find the list in our sales network or check it on our website www.italiastar.ro in the Service area) ; the buyer has to apply for warranty always showing documents about the date of purchase of the item itself.

As warranty we mean repair or substitution of those spares that have manufacturing defects.

For all the Italia Star products, the terms of warranty are one year after the date of delivery to the user.

Repairs done during the warranty period do not interrupt the period of the general warranty itself.

The warranty service include repair or substitution of all the defective parts; if the repair is done at the customer's place all the transfer to and from the assistance centre will be charged to the purchaser.

All the repairs under terms of warranty, even if done in one of our authorised assistance centres, have to be approved by Italia Star Service department in order to allow the reparations.

The warranty cannot be accepted in the following cases:

- When the repair or substitution of the parts has been done by a non-authorised Italia Star assistance service;
- When the cause of the problem is due to the use of non original Italia Star spare parts;
- When the user install on the machine non original or not indicated on the manual accessories;
- When the product has been, modified, repaired, disassembled from the buyer or from others;
- When there are modifications in the product done without Italia Star authorisation that can have influence on the correct functioning of the product;
- In case of incorrect start-up, incorrect use of the machine, incorrect use of the instruction given in the operating and maintenance manual, and not execution of the maintenance scheduled procedures;

- In case of natural disasters;
- In case of standard wear and tear;
- In case of damages caused by use of inadequate fuel and lubricant;
- In case of damages to the electrical components caused by an inadequate electrical system, in case of problems given by the electrical alimentation net, or by connections done without following the instruction of the operating and maintenance manual.

The warranty is granted within the following operating hours:

- Diesel / gasoline engines operating at 3000 rpm - 1000 hours
- Diesel engines operating at 1500 rpm - 2000 hours

* Subject to the maintenance schedule specified in the user manual.
* Brushes are not covered by warranty, those are consumables.

****THE WARRANTY IS NOT TRANSMISSIBLE***

Authorized Service

Name: _____

Address: _____

Phone: _____

e-mail: _____