



BISONTE
MACCHINE EDILI

CATALOG

utilaje constructii

Gama completa de utilaje ce
acopera cea mai mare parte
din necesarul unui constructor.



COMPACTOARE

MAI COMPACTOR

Powered by



Motorizare, consumabile si
piese de schimb originale



MC72-H

Caracteristici

Motorizare in 4 timpi, alimentare benzina
Sisteme multiple de filtrare aer si combustibil
Maneta de acceleratie si shock heavy-duty
Rezervor pentru combustibil din polietilena, anti-
coroziune
Cadru de protectie impotriva avarierii motorului
Contor orar inclus in echiparea standard



MC80-L

Powered by



Motorizare, consumabile si
piese de schimb originale



Maneta de acceleratie este
pozitionata pe maner

DATE TEHNICE

	MC72-H	MC80-L
Tip motor	HONDA GX 100	Loncin 168
Combustibil	Benzina	Benzina
Putere max. motor	2,8 cp	5,5 cp
Turatii motor	3.600 RPM	-
Capacitate rezervor	2,8 L	-
Consum carburant	0,6 L/h	-
Dimensiune talpa	345 x 285 mm	345 x 285 mm
Cursa talpa max.	80 mm	65mm
Fora de compactare	10 kN	10,7 kN
Frecventa lovituri	640-680 / min.	450-650 / min.
Nivel zgomot	102 dB	105 dB
Greutate utilaj	68 Kg	79 Kg
Dimensiuni L x l x h (mm)	1.100 x 440 x 720	1.120 x 480 x 760



Optional
Kit roti pentru
transport



Dotare standard
Contor ce afiseaza
durata de utilizare si
turatia motorului



COMPACTOARE

MAI COMPACTOR



Powered by



Motorizare, consumabile si
piese de schimb originale

Burduf
flexibil si rezistent

Caracteristici

Motorizare in 4 timpi, alimentare benzina
Sisteme multiple de filtrare aer si combustibil
Maneta de acceleratie si shock heavy-duty
Rezervor pentru combustibil din polietilena, anti-
coroziune
Cadru de protectie impotriva avarierii motorului
Capac inovator ce protejeaza sistemul de pornire
Contor orar inclus in echiparea standard
Maneta de acceleratie este pozitionata pe capac



Optional
Kit roti pentru
transport



Maneta de acceleratie
este pozitionata pe
capac



Dotare standard
Contor ce afiseaza
durata de utilizare si
turatia motorului



Buson nou rezervor cu valva uni sens ce
nu permite sa se formeze vid (MC75-H)



Filtru aer dublu,
primul grosier, iar cel
de-al 2-lea fin



Filtru benzina
cu capac transparent

DATE TEHNICE

MC75-H

Tip motor	HONDA GX R120
Combustibil	Benzina
Putere max. motor	3,5 cp
Turatii motor	3.600 RPM
Capacitate rezervor	2,8 L
Consum carburant	0,6 L/h
Dimensiune talpa	345 x 285 mm
Cursa talpa max.	85 mm
Forta de compactare	13,7 kN
Frecventa lovituri	640-680 / min.
Nivel zgomot	103 dB
Greutate utilaj	70 Kg
Dimensiuni L x l x h (mm)	1.050 x 430 x 720



COMPACTOARE

PLACI COMACTOARE UNIDIRECTIONALE

Utilizare:

Compactare balastru,
pavele de beton,
asfalt, pamant, agregate

Caracteristici

Motorizare in 4 timpi, racire cu aer, alimentare cu benzina
Maneta de acceleratie si shock heavy-duty
Maner pliabil cu manson de protectie la vibratie
Colturi rotunjite ale talpii
Datorita manerelor pliabile si rotilor din dotare, se poate transporta usor si ocupa un spatiu redus

Dotare de serie:

kit roti pentru transport
Covor cauciuc pentru pavele



Powered by

LONCIN

Motorizare, consumabile si
piese de schimb originale

PC60-L



Powered by

HONDA
POWER EQUIPMENT

Motorizare, consumabile si
piese de schimb originale

PC65-H

DATE TEHNICE	PC60-L
Tip motor	LONCIN LC152F-1
Combustibil	Benzina
Putere max. motor	1,63 cp
Frecventa vibratii	5.140 VPM
Capacitate rezervor	1,4 L
Consum carburant	0,6 L/h
Dimensiune talpa	430 x 310 mm
Forta de compactare	8,2 kN
Adancime max. compactare	200 mm
Eficienta compactare	350 m ² /h
Viteza de inaintare	37 cm/s
Greutate utilaj	54 Kg
Dimensiuni L x l x h (mm)	430 x 310 x 500

DATE TEHNICE	PC65-H
Tip motor	HONDA GX160
Combustibil	Benzina
Putere max. motor	5,5 cp
Frecventa vibratii	5.600 VPM
Capacitate rezervor	3,1 L
Dimensiune talpa	500 x 350mm
Forta de compactare	10,5 kN
Adancime max. compactare	200 mm
Eficienta compactare	450 m ² /h
Viteza de inaintare	40 cm/s
Nivel zgomot	101 dB
Greutate utilaj	60 Kg
Dimensiuni L x l x h (mm)	1.030 x 420 x 950



COMPACTOARE

PLACI COMACTOARE UNIDIRECTIONALE

Utilizare:

Compactare balastru, pavele de beton, asfalt, pamant, agregate

Caracteristici

Motorizare in 4 timpi, racire cu aer, alimentare cu benzina
Maneta de acceleratie si shock heavy-duty
Maner pliabil cu manson de protectie la vibratie
Talpa turnata din fonta
Colturi rotunjite ale talpii
Datorita manerelor pliabile si rotilor din dotare, se poate transporta usor si ocupa un spatiu redus

Dotare de serie:

Kit roti pentru transport Rezervor apa
Covor cauciuc pentru pavele



PC70-H

Powered by



Motorizare, consumabile si piese de schimb originale



PC70-L

Powered by



Motorizare, consumabile si piese de schimb originale

DATE TEHNICE	PC70-H
Tip motor	Honda GX160
Combustibil	Benzina
Putere max. motor	5,5 cp
Frecventa vibratii	5.600 VPM
Capacitate rezervor	3,1 L
Dimensiune talpa	500 x 360 mm
Forta de compactare	11,5 kN
Adancime max. compactare	250 mm
Eficienta compactare	450 m ² /h
Viteza de inaintare	40 cm/s
Nivel zgomot	99 dB
Greutate utilaj	65 Kg
Dimensiuni L x l x h (mm)	1.060 x 360 x 970

DATE TEHNICE	PC70-L
Tip motor	Loncin G200F
Combustibil	Benzina
Putere max. motor	6,5 cp
Frecventa vibratii	5.600 VPM
Capacitate rezervor	3,6 L
Dimensiune talpa	500 x 360 mm
Forta de compactare	11,5 kN
Adancime max. compactare	250 mm
Eficienta compactare	450 m ² /h
Viteza de inaintare	40 cm/s
Nivel zgomot	99 dB
Greutate utilaj	65 Kg
Dimensiuni L x l x h (mm)	1.060 x 360 x 970



COMPACTOARE

PLACI COMACTOARE UNIDIRECTIONALE

Utilizare:

Compactare balastru, pavele de beton, asfalt, pamant, agregate

Caracteristici

Motorizare in 4 timpi, racire cu aer, alimentare cu benzina
Maneta de acceleratie si shock heavy-duty
Maner pliabil cu manson de protectie la vibratie
Datorita manerelor pliabile si rotilor din dotare, se poate transporta usor si ocupa un spatiu redus

Dotare de serie:

Kit roti pentru transport
Covor cauciuc pentru pavele

Rezervor apa



Powered by



Motorizare, consumabile si piese de schimb originale

PC90-H



Powered by



Motorizare, consumabile si piese de schimb originale

**PC90-L
PC90-B&S**

DATE TEHNICE	PC90-H	PC90-L	PC90-B&S
Tip motor	Honda GX160	Loncin G200F	Briggs & Stratton XR950
Combustibil	Benzina	Benzina	Benzina
Putere max. motor	5,5 cp	6,5 cp	6,5 cp
Frecventa vibratii	5.500 VPM	5.500 VPM	5.500 VPM
Capacitate rezervor	3,1 L	3,6 L	3,1 L
Dimensiune talpa	530 x 500 mm	530 x 500 mm	530 x 500 mm
Forta de compactare	13 kN	13 kN	13 kN
Adancime max. compactare	300 mm	300 mm	300 mm
Eficienta compactare	660 m ² /h	660 m ² /h	660 m ² /h
Viteza de inaintare	40 cm/s	40 cm/s	40 cm/s
Nivel zgomot	99 dB	99 dB	99 dB
Greutate utilaj	95 Kg	95 Kg	95 Kg
Dimensiuni L x l x h (mm)	980 x 510 x 1.050	980 x 510 x 1.050	980 x 510 x 1.050



COMPACTOARE

PLACI COMACTOARE REVERSIBILE

Domenii de utilizare:

Compactare balastru, pamant, agregate pentru constructii civile, industriale si infrastructura

Caracteristici

Schimbarea acceleratiei si directiei de compactare tip heavy-duty se face mecanic

Echipare standard: contor ce afiseaza nr. ore functionare si turatia motorului



PCR160



Disponibila cu talpa din otel cu extensii sau din fonta (PCR160-HE / PCR160-LE)



DATE TEHNICE	PCR160-H	PCR160-HE	PCR160-LE
Tip motor	Honda GX160	Honda GX160	Loncin G270F
Combustibil	Benzina	Benzina	Benzina
Putere max. motor	5,5 cp	5,5 cp	9,0 cp
Capacitate rezervor	3,1 L	3,1 L	3,6 L
Frecventa vibratii	3.600 RPM	3.600 RPM	4.000 RPM
Dimensiune talpa	700 x 520 mm		
Dimensiune extensie	700 x 85 mm		
Fora de compactare	30,5 kN		
Adancime max. compactare	500 mm		
Eficienta compactare	570 m ² /h	500 m ² /h	500 m ² /h
Sistem schimb directie	Mecanic		
Viteza intrare	25 cm/s		
Greutate utilaj	157 Kg	160 Kg	162 Kg
Dimensiuni L x l x h (mm)	1.000 x 460 x 1.020		



COMPACTOARE

PLACI COMACTOARE REVERSIBILE

Domenii de utilizare:
Compactare balastru, pamant,
agregate pentru constructii civile,
industriale si infrastructura

Caracteristici

Schimbarea acceleratiei si directiei de compactare tip heavy-duty se face mecanic

Echipe standard: contor ce afiseaza nr. ore functionare si turatia motorului



PCR255

PCR255-L
Motor diesel Lombardini
Pornire electrica (baterie inclusa)



PCR320



Echipe standard
cu extensie talpa

PCR320-LK
Motor Lombardini Diesel
Pornire electrica
(baterie inclusa)

DATE TEHNICE	PCR255-L	PCR255-LK	PCR255-H	PCR320-LK	PCR320-H
Tip motor	Loncin G390F	L/K* 15 LD 350	Honda GX390	Lombardini 15LD350	Honda GX390
Combustibil	Benzina	Diesel	Benzina	Diesel	Benzina
Putere max. motor	13 cp	7,5 cp	13 cp	7,5 cp	13 cp
Capacitate rezervor	6,1 L	4,3 L	6,1 L	4,3 L	6,1 L
Frecventa vibratii	3.600 RPM	3.600 RPM	3.600 RPM	3.600 VPM	4.000 VPM
Dimensiune talpa		820 x 480 mm		890 x 640 mm	
Dimensiune extensie		820 x 85 mm		890 x 85 mm	
Fora de compactare		38 kN		38 kN	
Adancime max. compactare		900 mm		900 mm	
Eficienta compactare		650 m ² /h		650 m ² /h	
Sistem schimb directie		Mecanic		Mecanic	
Viteza intrare		35 cm/s		35 cm/s	
Greutate utilaj	255 Kg	270 Kg	255 Kg	310 Kg	305 Kg
Dimensiuni L x l x h (mm)		1.030 x 480 x 1.160		1.230 x 480 x 1.400	

L/K* = Lombardini / Kohler



COMPACTOARE

PLACI COMACTOARE REVERSIBILE

Domenii de utilizare:
Compactare balastru, pamant,
agregate pentru constructii civile,
industriale si infrastructura

Caracteristici

Schimbarea acceleratiei si directiei de compactare tip heavy-duty se face hidraulic.

Echipare standard: contor ce afiseaza nr. ore functionare si turatia motorului



PCR400

PCR400-LK
Motor Lombardini
cu pornire electrica
(baterie inclusa)



Pornire electrica
(baterie inclusa)

PCR500

DATE TEHNICE	PCR400-LK	PCR400-H	PCR520-LK
Tip motor	Lombardini 15LD440	Honda GX390	Lombardini 15LD440
Combustibil	Diesel	Benzina	Diesel
Putere max. motor	10,9 cp	11,7 cp	10,9 cp
Capacitate rezervor	5 L	5 L	17 L
Frecventa vibratii	4.010 VPM	4.010 VPM	3.200 VPM
Dimensiune talpa	860 x 650 mm		945 x 700 mm
Forta de compactare	40 kN		60 kN
Adancime max. compactare	1.100 mm		1.100 mm
Eficienta compactare	702 m ² /h		900 m ² /h
Sistem schimb directie	Hidraulic		Hidraulic
Viteza intrare	30 cm/s		41 cm/s
Greutate utilaj	405 Kg	400 Kg	525 Kg
Dimensiuni L x l x h (mm)	1.560 x 650 x 1.750		1.560 x 400 x 1.780



COMPACTOARE

PLACI COMACTOARE REVERSIBILE

Domenii de utilizare:

Compactare balastru, pamant, agregate pentru constructii civile, industriale si infrastructura

Echipe standard: contor ce afiseaza nr. ore functionare si turatia motorului



DATE TEHNICE	CV300-H
Tip motor	Honda GX160
Combustibil	Benzina
Putere max. motor	5,5 cp
Frecventa vibratii	4.320 VPM
Capacitate rezervor	2,1 L
Latime rola	600 mm
Diametru rola	500 mm
Forta centrifugala	13,5 kN
Incarcatura statica lineara	45N/cm
Viteza de deplasare	0 - 4 km/h
Volum rezervor apa	16 L
Greutate utilaj	266 Kg
Dimensiuni L x l x h (mm)	900 x 710 x 106



ACCESORII COMPACTOARE



Contor de ore si tuometru



Roti pentru transport mai compactor



Filtru benzina cu capac transparent



Rezervor apa PC70



Rezervor apa PC90

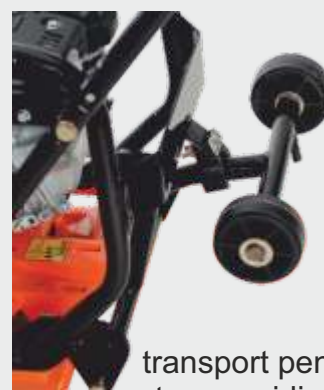

Kit roti transport pentru placi compactoare unidirectionale PC65/70/90



Protectie talpa PC90 incolor

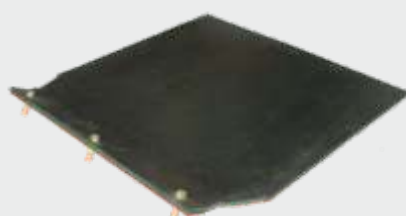

Protectie talpa PC90 pentru vibrocompactare pavele/dale



Ulei motor pe benzina, Italia Star 10W-40 fabricat in Romania, bidon 1L



Extensie PCR160



Extensie PCR255



Extensie PCR320



MASINI DE TAIAT

MASINI DE TAIAT ASFALT/BETON

Caracteristici

Motorizare in 4 timpi, benzina, racire cu aer
 Utilaj deosebit de robust si sigur in exploatare
 Sistem de reglare a adancimii de taiere
 Maneta de acceleratie si shock heavy-duty
 Manere reglabile pentru o pozitie ergonomica
 Contor ore ce afiseaza durata de utilizare si turatia motorului



Masina de taiat este echipata cu rezervor de apa realizat din PPHD detasabil

Optional: masina se poate echipa cu disc de taiere standard sau Long Life.



MTA400-H



MTA400-L

Optional:
 Disc Ø400mm standard asfalt și beton
 Disc Ø400mm long life asfalt și beton

DATE TEHNICE	MTA 400-H	MTA 400-H	MTA 400-L
Tip motor	Honda GX200	Honda GX270	Loncin G270F
Combustibil	Benzina	Benzina	Benzina
Putere max. motor	5,8 cp	8,4 cp	9 cp
Capacitate rezervor	3,1 L	3,1 L	6 L
Pornire motor		Manual	
Inaintare utilaj		Manual	
Rezervor apa		25 L	
Diametru max. disc		400 mm	
Adancime max. taiere		150 mm	
Diametru prindere disc		25,4 mm	
Nivel zgomot		111 dB	
Greutate utilaj		90 Kg	
Dimensiuni L x l x h (mm)		670 x 560 x 1.400	



MASINI DE TAIAT

MASINI DE TAIAT ASFALT/BETON



MTA 401-H

Disc 400 mm

Caracteristici MTA 401-H

Motorizare in 4 timpi, benzina, racire cu aer
Utilaj deosebit de robust si sigur in exploatare
Sistem de reglare a adancimii de taiere
Maneta de acceleratie si shock heavy-duty
Masina de taiat este echipata cu rezervor de combustibil realizat din PPHD detasabil
Roti ajustabile, se pot regla pe stanga, centru sau dreapta, ajuta daca vrem sa taiem langa un gard sau alta constructie
Rezervor apa detasabil
Maneta actionare piston pentru coborarea sau ridicarea discului
Brat rabatabil

DATE TEHNICE

MTA 401-H

Tip motor	Honda GX270
Combustibil	Benzina
Putere max. motor	8,5 cp
Capacitate rezervor benzina	3,1 L
Pornire motor	Manual
Inaintare utilaj	Manual
Rezervor apa	25 L
Diametru max. disc	400 mm
Adancime max. taiere	150 m ² /h
Diametru max. disc	25,4 mm
Nivel zgomot	111 dB
Greutate utilaj	90 Kg
Dimensiuni L x l x h (mm)	370 x 560 x 1.400



Mai usoara, pliabila,
mai rapida si mai
eficienta

Optional:

Disc Ø400mm standard asfalt și beton
Disc Ø400mm long life asfalt și beton

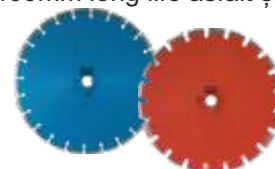

MASINI DE TAIAT

MASINI DE TAIAT ASFALT/BETON

Caracteristici MTA 501

Motorizare in 4 timpi, benzina, racire cu aer
 Utilaj deosebit de robust si sigur in exploatare
 Sistem de reglare a adancimii de taiere
 Maneta de acceleratie si shock heavy-duty
 Manere reglabile pentru o pozitie ergonomica
 Masina se poate echipa cu disc de taiere standard sau Long Life

Optional:

Disc Ø500mm standard asfalt și beton
 Disc Ø500mm long life asfalt și beton



MTA 501-H



MTA 501-B&S

DATE TEHNICE	MTA 501-H	MTA 501-B&S
Tip motor	Honda GX390	Briggs & Stratton XR2100
Combustibil	Benzina	Benzina
Putere max. motor	11,7 cp	13,5 cp
Capacitate rezervor benzina	6,1 L	6,6 L
Pornire motor		Manual
Inaintare utilaj		Manual
Rezervor apa		35 L
Diametru max. disc		500 mm
Adancime max. taiere		185 mm
Diametru max. disc		25,4 mm
Nivel zgomot		113 dB
Greutate utilaj		136 Kg
Dimensiuni L x l x h (mm)		970 x 580 x 1.400



MASINI DE TAIAT

MASINA DE DEBITAT PORTABILA

Domenii de utilizare:

Taiere rosturi in constructii (pentru gresie), beton in cladiri, piatra dar si pentru situatii de catastrofe naturale.

DATE TEHNICE	MD350
Adancime max. taiere	115 mm
Diametru disc	Ø 350 mm
Motor benzina	monocilindric, 2 timpi
Putere motor	4 cp
Turatie motor	8.500 RPM
Rezervor combustibil	1,5 L
Greutate	12,5 Kg

Geanta plastic cu roti si maner pentru transport



MD350

Optional:

Disc universal diamantat 350 mm
Carucior pentru taiat rosturi



MASINA DE SCARIFICAT ASFALT/BETON

Domenii de utilizare:

Masina de frezat / scarificat adaptabila pentru:
- rectificare suprafete din beton si sapa
- eliminare marcaje rutiere

Echipe standard:

Structura robusta din otel aliat
Reglare inaltime de taiere
Roti pentru transport
Buton oprire motor pe maner
Discuri diamantate interschimbabile
Posibilitate conectare aspirator
Contor ore

DATE TEHNICE	MSB 25-H
Tip motor	Honda GX 390
Putere motor	11,7 cp
Turatie motor	3.600 RPM
Capacitate rezervor	6,1 L
Consum combustibil	1,2 l/h
Latime de lucru	250 mm
Adancime max. taiere	3 mm / trecere
Greutate echipament	115 Kg
Dimensiuni L x l x h (mm)	850 x 490 x 950



MSB 25-H



Optional

Disc - steluta pentru masina de scarificat - frezat

GHILOTINA PENTRU PAVELE SI BORDURI

Ghilotina cu actionare manuala pentru pavele, dale si borduri prefabricate, etc.

DATE TEHNICE	GP42
Lungime de taiere	420 mm
Inaltime de taiere	140 mm
Greutate	30 Kg
Dimensiuni L x l x h (mm)	930 x 300 x 600

Echipe standard:

Structura robusta din otel aliat
Reglare inaltime de taiere
Roti pentru transport
Maner de prelungire detasabil
Bacuri de taiere interschimbabile

GP42



MASINI DE TAIAT

MASINA DE TAIAT CARAMIDA

Caracteristici

Noua masina de taiat Bisonte are o constructie robusta, usoara, cu picioare reglabile pe inaltime. Se poate utiliza pentru taierea caramizilor si a tiglelor pentru acoperis (ceramice si de beton) Masa culisanta pe care se aseaza materialele este acoperita cu un material din cauciuc cu striatii ce protejeaza materialele sa nu se sparga si sa nu alunece
Echipament fabricat integral in Europa



KTV 400



KTV 650

DATE TEHNICE	KTV 400	KTV 650
Diametru disc	400 mm	650 mm
Diametru gaura prindere disc	25,4 mm	25,4 mm
Adancime taiere	145 mm	260 mm
Adancime taiere a 2a trecere	280 mm	510 mm
Lungime taiere	450 mm	500 mm
Turatie disc	2.850 RPM	1.400 RPM
Motor electric	230V	400V
Putere motor	2,2 kW	5,5 kW
Greutate	97 Kg	230 Kg
Dimensiuni Lxlxh min/max(mm)	1.160x715x1430/1.520	1.700x1.500x820



MASINI DE TAIAT

MASINA DE TAIAT BCA/CARAMIDA

Caracteristici

Ușor de utilizat în majoritatea șantierelor de construcții din Europa pentru tăierea celulară de blocuri de beton.

Realizează tăieri drepte și transversale de precizie

Cu echerul gradat furnizat se pot efectua tăieri înclinate de la 0° la 90°

Tăierea se face în mod uscat, fără apă, iar nivelurile de zgomot și praf sunt foarte scăzute având în vedere viteza redusă a lamei.

Blocul de BCA/caramida este adus spre lamă prin avansarea manuală cu împingere a bancului.

Sistem de oprire automată a lamei. Lama funcționează doar în fazele de tăiere.

Banc de lucru înclinabil pentru a reduce dimensiunile

Pătrat pentru tăieri în diagonală

Optional

Sistem de aspirare

Lama continuă pentru BCA/caramida



Fiabilitate garantată
și sigur de utilizat.

Masina de taiat BCA/caramida pentru industria constructoare, echipată cu lama gata de utilizare

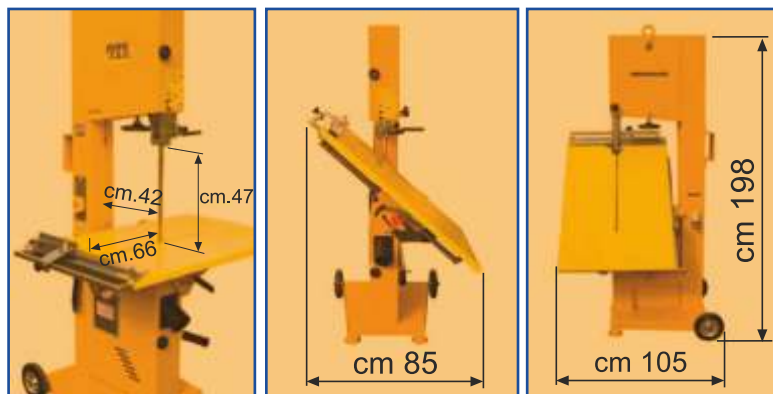

DATE TEHNICE

TSC470

Putere max.	1,85 kW / 230V
Înălțimea max. tăiere	470 mm
Latimea max. tăiere	420 mm
Lungimea max. tăiere	660 mm
Masa reglabila	0-90°
Disc	4.170 mm
Roti	Ø 200 mm
Nivel zgomot	74 dB (A)
Greutate	185 Kg



MASINI DE TAIAT

MASINA DE TAIAT BCA/CARAMIDA

Caracteristici

Fierăstrău cu bandă pentru cărămidă

Precizie de tăiere cu avans controlat manual printr-o roată cu eliberare rapidă pentru întoarcerea mesei

Ambreiaj care garantează o tăiere constantă chiar și în cazul avansării excesive a mesei

Ușor de utilizat, efectuează tăieri în mod uscat, fără apă, cu precizie și datorită caracteristicii lamei cu viteză mică, zgomotul și praful sunt foarte scăzute.

REDUCEREA TIMPULUI DE LUCRU, ECONOMISIREA DE MATERIALE, REDUCEREA COSTURILOR, CALITATEA REZULTATELOR

Sistem de oprire automată a lamei de tăiere. Lama funcționează doar în fazele de tăiere.

Masina de tăiat TSC505R efectuează tăieri de:

Poroton;

Cărămizi solide din lut pentru zidărie;

Cărămizi solide din lut pentru fațade;

Blocuri de cofraj din lemn și ciment;

Beton celular și spumos (BCA / ytong). etc.

Optional

Lama continuă pentru BCA/caramida



Fiabilitate garantată și sigur de utilizat.

Masina de tăiat BCA/caramida pentru industria constructoare, echipată cu lama gata de utilizare

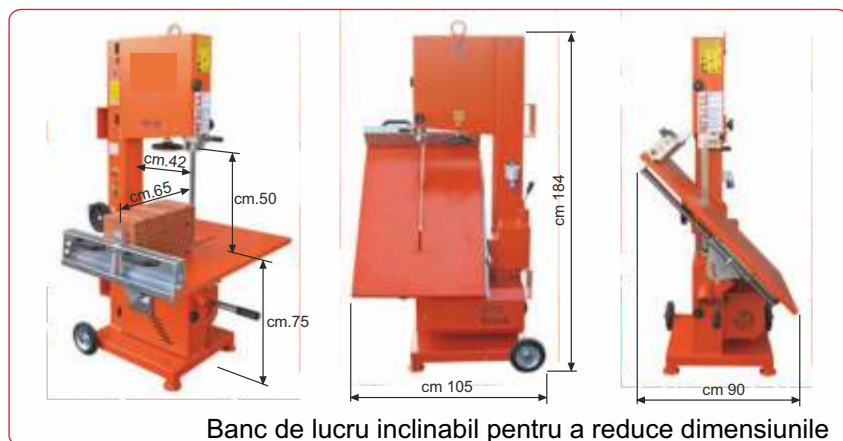

DATE TEHNICE

TSC505

Putere max.	1,4 kW / 230V
Înălțimea max. tăiere	500 mm
Masa reglabila	0-90°
Dimensiuni masa culisanta	710 x 1.060 mm
Diametrul rotii volante	440 mm
Lama WIDIA USA	41 x 3.850 mm
Roti	Ø 200 mm
Nivel zgomot	74/87 dB (A)
Greutate	220 Kg



MASINI DE TAIAT

MASINA DE TAIAT BCA/CARAMIDA

Caracteristici

Ușor de utilizat în majoritatea șantierelor de construcții din Europa pentru tăierea celulară de blocuri de beton.

Tăieri drepte și transversale de precizie și, cu echerul gradat prevăzut cu ferăstră, înclinat de la 0° la 90° taie în poziții atât în dreapta cât și în stânga lamei.

Tăierea se face în mod uscat, fără apă, iar nivelurile de zgomot și praf sunt foarte scăzute având în vedere viteza redusă a lamei.

Sistem de oprire automată a ferăstrăului. Ferăstrăul funcționează doar în fazele de tăiere.

Banc de lucru inclinabil pentru a reduce dimensiunile

Ghidaje lama superioară și inferioară Widia

Optional

Sistem de aspirare

Lama continuă pentru BCA/caramida



Fiabilitate garantată
și sigur de utilizat.

Masina HIGH-TECH de tăiat BCA/caramida pentru industria constructoare, echipată cu lama gata de utilizare

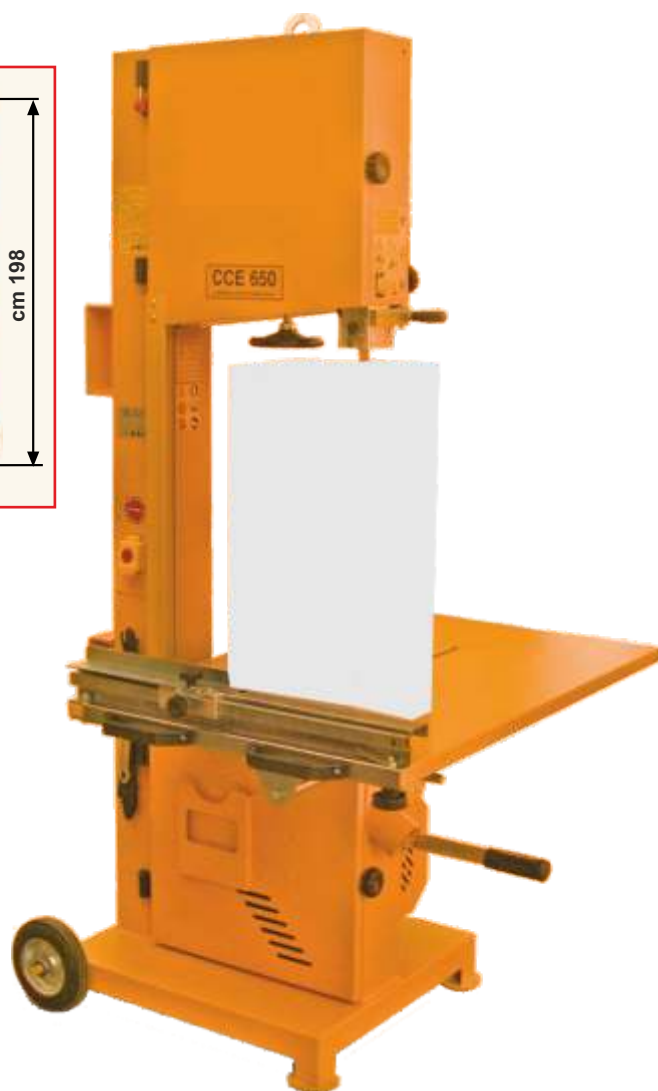
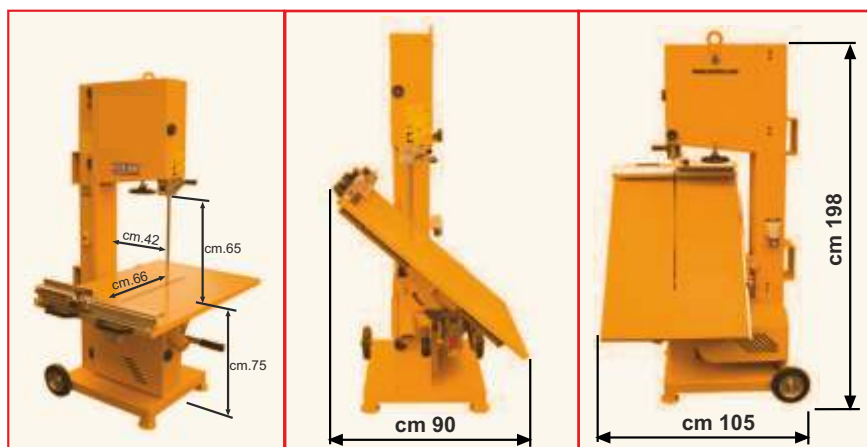

DATE TEHNICE

TSC650

Putere max.	1,85 kW / 230V
Înălțimea max. tăiere	650 mm
Latimea max. tăiere	420 mm
Lungimea max. tăiere	660 mm
Masa reglabila	0-90°
Dimensiuni masa culisanta	710 x 1.060 mm
Diametrul rotii volante	440 mm
Lama WIDIA	34 x 4.120 mm
Roti	Ø 200 mm
Nivel zgomot	74 dB (A)
Greutate	207 Kg



DISCURI DE TAIERE

DISC DIAMANTAT SEGMENTAT - SERIA GENERAL



D=105mm
D=115mm
D=180mm
D=400mm
D=600mm
D=650mm
D=750mm

DISC DIAMANTAT SEGMENTAT, PENTRU CARAMIDA, BETON, MARMURA, GRANIT - include segmente ingrosate cu durabilitate mare si rezistenta la deformare



DISC DIAMANTAT SEGMENTAT - SERIA SILENT

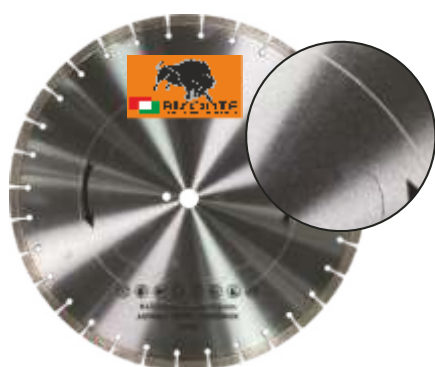

D=250mm
D=300mm
D=350mm
D=400mm
D=500mm
D=600mm

DISC DIAMANTAT SEGMENTAT SILENTIOS, PENTRU CARAMIDA, BETON, MARMURA, GRANIT include segmente drepte si trapezoidale cu ascutire ridicata, in plus pe suprafata discului se gasesc fante trasate laser, care confera silentiozitate si durata lunga de viata.

DISC DIAMANTAT SEGMENTAT - SERIA ASFALT



D=350mm
D=400mm
D=450mm
D=500mm

DISC DIAMANTAT SEGMENTAT, PENTRU ASFALT, BETON PROASPAT (SAPA), BETON dedicat taierii de asfalt si beton proaspăt cu masini profesionale de putere max.40 CP



DISC DIAMANTAT SEGMENTAT - SERIA TURBO-A

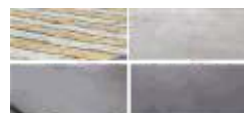

D=350mm
D=400mm
D=500mm

DISC DIAMANTAT SEGMENTAT ALTERNATIV, BETON RUTIER, ASFALT SI BETON PROASPAT (toate tipurile de sapa), include trei tipuri de segmente, dispuse alternativ pe disc, tehnologie prin sudare laser DrFritsch Germania



SISTEME DE POMPARE

POMPE AIRLESS CU PISTON

Caracteristici

Sistemul de vopsire airless confera utilizatorului un randament foarte mare si o precizie deosebita in acoperirea suprafetei, reducand astfel pierderile.

Se pot aplica vopseluri pe baza de apa si /sau ulei.

Echipare standard:

Cuva material 6L (PAZ-20X)

Pistol airless

Duza tip 517

15m furtun airless 1/4"

Extensie pistol 45 cm

Ulei pentru lubrifiere



2,0 l/min



PAZ-20X

2,0 l/min



**PAZ-20X
(cuva inclusa)**

2,4 l/min



PAZ-24X

DATE TEHNICE	PAZ-20X	PAZ-20X
Tip pompa	Cu piston	Cu piston
Alimentare	230V / 50 Hz	230V / 50 Hz
Controlul presiunii	Mecanic	Electronic
Presiune max. de lucru	200 bar / 2.900 psi	227 bar / 3.300 psi
Debit max.	2,0 l/min.	2,4 l/min.
Dimensiune duza max.	0.021" / 0,53 mm	0.023" / 0,58 mm
Lungime max. furtun	60 m	60 m
Vasozitate admisa	medie - mare	medie - mare
Putere motor	1.100 W	1.300 W
Tip motor electric	Permanent magnet DC motor	Fara perii
Greutate neta/bruta	14,9 / 20,1 Kg	15,1 / 20,3 Kg
Dimensiuni ambalaj LxIxH (mm)	490 x 420 x 530	490 x 420 x 530

Optionale:



Cuva material 6L

Extensii
de 30, 50, 75
si 100 cm



SISTEME DE POMPARE

POMPE AIRLESS CU PISTON

Caracteristici

Sistemul de vopsire airless confera utilizatorului un randament foarte mare si o precizie deosebita in acoperirea suprafetei, reducand astfel pierderile. Se pot aplica vopseluri pe baza de apa si /sau ulei.



PAZ-28X



PAZ-32X

Pompa PAZ-32X poate fi utilizata de 2 operatori (2 pistoale) simultan

Dotare standard:

Pistol airless
Duza tip 517
15m furtun airless 1/4"
Extensie pistol 45 cm
Ulei pentru lubrifiere
Carucior pentru transport



Dotare standard:

Pompa
Carucior
2 pistoale airless
2 x duze 517
15m furtun airless 1/4"
Extensie pistol 45 cm
Ulei de lubrifiere



DATE TEHNICE

	PAZ-28X	PAZ-32X
Tip pompa	Cu piston	Cu piston
Alimentare	230V / 50 Hz	230V / 50 Hz
Controlul presiunii	Electronic	Electronic
Presiune max. de lucru	227 bar / 3.300 psi	227 bar / 3.300 psi
Debit max.	2,8 l/min.	3,2 l/min.
Dimensiune duza max.	0.025" / 0,63 mm	0.031" / 0,78 mm
Lungime max. furtun	60 m	70 m
Vasozitate admisa	medie - mare	medie - mare
Putere motor	2.200 W	2.600 W
Tip motor electric	Fara perii	Fara perii
Greutate neta/bruta	16,4 / 21,6 Kg	17,8 / 22,5 Kg
Dimensiuni ambalaj LxIxh (mm)	490 x 420 x 530	500 x 420 x 580

Optionale:



Extensii de 30, 50, 75 si 100 cm



SISTEME DE POMPARE

POMPE AIRLESS CU PISTON

Caracteristici

Sistemul de vopsire airless confera utilizatorului un randament foarte mare si o precizie deosebita in acoperirea suprafetei, reducand astfel pierderile.

Se pot aplica vopseluri pe baza de apa si /sau ulei.



Pompa PAZ-81X poate fi utilizata de 2 operatori (2 pistoale) simultan

8,0 l/min



Dotare standard:

- Pompa
- Carucior
- 2 pistoale airless
- 3 x duze (525/535/541)
- 2 x 15m furtun airless 3/8"
- Furtun 1/2-15m
- Furtun 3/8 – 1m
- Furtun 1/4 - 1m
- Extensie pistol 45 cm
- Ulei de lubrifiere.



DATE TEHNICE

PAZ-81X

Tip pompa	Cu piston
Alimentare	230V / 50 Hz
Controlul presiunii	Electronic
Presiune max. de lucru	227 bar / 3.300 psi
Debit max.	8,0 l/min.
Dimensiune duza max.	0.045" / 1,14 mm
Lungime max. furtun	90 m
Vasozitate admisa	mare
Putere motor	4.500 W
Tip motor electric	Fara perii
Greutate neta/bruta	60 / 75 Kg
Dimensiuni ambalaj LxIxH (mm)	710 x 670 x 895

Optionale:



Extensii de 30, 50, 75 si 100 cm



Sistem presare/roluire saci pentru evacuare materiale semifluide (se conecteaza la rezervor)



Cuva material 60 L (conector si capac incluse)



SISTEME DE POMPARE

POMPE AIRLESS CU MEMBRANA

Caracteristici PAZ-6860e

Suprafete de calitate superioara
Greutate redusa si o durata lunga de viata
Furtun flexibil pentru aspirarea directa din rezervor
Filtru special de admisie
Manometru de presiune

DATE TEHNICE

PAZ-81X

Tip pompa	Cu membrana
Alimentare	230V / 50 Hz
Controlul presiunii	Electronic
Presiune max. de lucru	200 bar / 2.900 psi
Debit max.	4,0 l/min.
Dimensiune duza max.	0.025" / 0,63 mm
Lungime max. furtun	60 m
Vasozitate admisa	medie - mare
Putere motor	1.800 W
Tip motor electric	Permanent magnet DC motor
Greutate utilaj	40 Kg



Dotare standard:

Pistol airless
Duza tip 521
Manometru
15m furtun 1/4"
Extensie pistol 45 cm
Carucior pentru transport



Optional:

Extensii de
30, 50, 75
si 100 cm



Caracteristici PAZ-7000/2

Manometru de presiune
Pompa poate fi utilizata de 2 operatori (2 pistoale) simultan
Echipata standard cu rezervor de material de 20L
Dimensiuni mari ale duzei pentru un randament ridicat
Corpul pompei frontale din oțel inoxidabil
Întreținere ușoară: diafragma poate fi înlocuită în max. 15'

DATE TEHNICE

PAZ-81X

Tip pompa	Cu membrana
Alimentare	230V / 50 Hz
Controlul presiunii	Electronic
Presiune max. de lucru	210 bar / 3.050 psi
Debit max.	7,0 l/min.
Dimensiune duza max.	0.042"
Lungime max. furtun	90 m
Putere motor	3.000 - 3.200 W
Tip motor electric	Fara perii
Greutate neta/bruta	90 / 101 Kg
Dimensiuni ambalaj LxIxh (mm)	1.200 x 750 x 650



Dotare standard:

2 furtunuri x 15 m
2 pistoale
Rezervor material inox 20L
Manometru



SISTEME DE POMPARE

POMPE AIRLESS HIDRAULICE

Caracteristici PAZ-9600 / PAZ-9800

Pompa cu piston hidraulic de mare capacitate, dotate cu motor electric.

Cart robust cu roti mari pneumatice

Transmisie prin curea

Pompele pot fi utilizate cu pana la 3 pistoale simultan

Materiale aplicabile: Ideale pentru pomparea materialelor cu viscozitate ridicata, materiale bituminoase si ignifuge, epoxidice, chit, tencuiala, gips si alte materiale cu viscozitate ridicata.



Echipare standard PAZ-9600

- Pistol airless
- Furtun 15 m, 3/8 "
- Niplu rotativ redus 3/8-1/4
- Duza airless 643
- Cutie accesorii

Echipare standard PAZ-9800

- Pistol airless
- Furtun 15 m, 3/8 "
- 2 x duza airless 435
- Cutie accesorii

DATE TEHNICE	PAZ-9600	PAZ-9800
Debit material	10 l / min.	10 l / min.
Duza max.	0,056"	0,041"
Presiune max.	228 bar	220 bar
Motor electric	380V	230V
Putere motor	5,5 kW	3,75 kW
Lungime max. furtun	90 m	90 m
Capacitate ulei hidraulic	13 L	13 L
Greutate neta	89 Kg	97 Kg
Dimensiuni L x l x h (mm)	1.200 x 750 x 1.200	1.080 x 660 x 1.020



SISTEME DE POMPARE

POMPA GLETURI SI DECORATIVA

Caracteristici PAZ T5

Sistemul de pulverizare cu snec (surub) este mult mai ușor și mai rapid decât aplicarea manuală a texturii; PAZ T5 poate fi utilizat *fara compresor* la rosturi, adezivi, sapa autonivelanta; PAZ T5 poate fi utilizat *cu compresor* la gleturi (incarcare/finisaj), tencuieli decorative (granulometrie max. 2,5 mm); Se recomanda utilizarea unui compresor cu debit de min. 330 l/min, presiune 10 bar; Greutatea redusa și roțile din dotare, sporesc manevrabilitatea echipamentului; Asamblarea rapidă și întreținere ușoară; Pompa cu șnec durabilă ce poate fi folosită pentru vopsirea proiectelor de pana la 5.000 - 10.000 mp; Debit mare de materiale, de 15l/min; Motor puternic fără perii DC de 2,2 kW; Duza intrare aer compresor; Echipament de înaltă performanță pentru pulverizarea de gleturi si materiale decorative; Rotorul si statorul asigură pomparea și pulverizarea materialului continuu și uniform; Consum redus de materiale.

Materiale aplicabile:

Pompa cu snec (șurub) PAZ T5 este destinată aplicării chitului, gletului și a altor materiale de umplere cu o granulometrie de până la 3mm.

Gleturi de finisaj si incarcare, zugraveli decorative, chit, materiale ignifuge, materiale minerale de umplere, materiale pentru izolatii fonice si termoizolante, materiale bituminoase, adezivi.

Echipe standard:

- 1 x Rotor
- 1 x Stator
- 1 x Lance
- 3 x Duze ceramica 6, 8
- 6 x Bureti curatare furtun
- 1 x Furtun material diam.19 mm, cuplaje rapide, 117 bar
- 1 x Furtun aer, cuplaje rapide, 13 mm
- 1 x Set doua chei
- 1 x Perie curatare



DATE TEHNICE

PAZ T5

Tip pompa	Cu snec (surub)
Alimentare	230V / 50 Hz
Tip motor	DC fara perii
Putere motor	2,2 kW
Presiune max.	20 bar
Presiune max. furtun	117 bar
Debit max.	15 l/min.
Granulometrie max.	3 mm
Inaltime max. pompare	15 m
Capacitate rezervor material	40 L
Greutate neta/bruta (cu ambalaj)	42 / 70,5 Kg



SISTEME DE POMPARE

POMPA GLETURI SI DECORATIVA

Caracteristici PCS-HP15

Pompă de înaltă presiune cu surub, perfect potrivită pentru atomizarea și aplicarea tuturor tipurilor de glet, de umplere, nivelare și finisare, aplicarea perfectă a straturilor finale de finisare var/vopsea sau stucco decorativ, a tencuielilor decorative cu granulatie până la 1,5 mm și a membranelor izolante pe baza de solvenți sau bitum;

Performanță ridicată: Sistemul electric 230 V echipat cu inverter și program de lucru manual sau automat, este reglabil continuu și impresionează prin puterea mare de livrare de până la 6 l / min (în funcție de consistența materialelor aplicate);

Snec de înaltă performanță care asigură o presiune de până la 120 bar, datorită căruia nu este necesară utilizarea unui compresor de aer (pentru gleturi și var/vopsea), implicit maximă comoditate și liniște în șantier;

Aplicare perfectă cu ajutorul pistolului de pulverizare și a diverselor duze airless compatibile (duza maximă 0,045");

Compact, robust și ușor transportabil cu ajutorul anvelopelor special create pentru șantier, container generos pentru material, capacitate 57 l, realizat din oțel inoxidabil, toate acestea fac din acest utilaj partenerul perfect pentru utilizarea de zi cu zi în șantier;

Întreținere redusă, curățare doar la sfârșitul programului, operare simplă, sigură și extrem de silențioasă;

Echipare standard:

- 1 x Snec (rotor+stator JET 2);
- 1 x Furtun material 15m, Ø 16 mm;
- 1 x Cablu comanda electrica 10 m;
- 1 x Pistol cu gardă protecție pentru duză;
- 1 x Duză 443;
- 1 x Kit filtrare pe furtun Mesh 18 (mediu) - suportul pentru filtru se va monta pe furtun înaintea pistolului;
- 1 x Manometru;



Cutie de scule ce conține:

- 1 x Cheie 17;
- 2 x Chei fixe 22/32 și 27/38;
- 1 x Clește multigrip;
- 3 x Imbus Ø 2, 5 și 8;
- 2 x Bureți spongioși pentru curățare furtun material;
- 1 x Lichid pentru depozitare (1L);
- 1 x Perie de curățare;



6 l/min

DATE TEHNICE	PCS-HP15
Tip pompa	Cu snec (surub)
Alimentare	230V / 50 Hz
Putere motor	2,2 kW
Presiune max.	120 bar
Debit max.	6 l/min.
Granulometrie max.	1-2 mm**
Capacitate rezervor material	57 L
Greutate neta	62 Kg
Dimensiuni (l x L x h)	1.130 x 610 x 780 mm

(*) Distanța de pompare și debitul de material au un caracter orientativ și neangajant, aceste două specificații tehnice fiind influențate de factori precum: vâscozitatea și granulometria materialului utilizat, tipul de rotor / stator și uzura acestuia, temperatura mediului ambiant.

(**) Pentru a pompa materiale cu granulometrie mai mare de 1 mm este necesar aport suplimentar de aer (compresor min 330l).



SISTEME DE POMPARE

POMPA GLETURI DE NIVELARE SI FINISARE/DECORATIVA

Caracteristici PCS-MS100

Pompă de înaltă presiune cu șurub, perfect potrivită pentru atomizarea și aplicarea tuturor tipurilor de glet, de umplere, nivelare și finisare, aplicarea perfectă a straturilor finale de finisare var/vopsea sau stucco decorativ, a tencuielilor decorative cu granulatie până la 1 mm și a membranelor izolante pe bază de solvenți sau bitum;

Performanță ridicată:

Sistemul electric 230 V echipat cu inverter și program de lucru manual sau automat, este reglabil continuu și impresionează prin puterea mare de livrare de până la 6 l / min (în funcție de consistența materialelor aplicate);

Snec de înaltă performanță care asigură o presiune de până la 110 bar, datorită căreia nu este necesară utilizarea unui compresor de aer (pentru gleturi și var/vopsea), implicit maximă comoditate și liniște în șantier; Aplicare perfectă cu ajutorul pistolului de pulverizare și a diverselor duze airless compatibile (duza maximă 0,045");

Compact, robust și ușor transportabil cu ajutorul anvelopelor special create pentru șantier, container generos pentru material, capacitate 60 l, realizat din oțel inoxidabil, toate acestea fac din acest utilaj partenerul perfect pentru utilizarea de zi cu zi în șantiere;

Întreținere redusă, curățare doar la sfârșitul programului, operare simplă, sigură și extrem de silențioasă;



DATE TEHNICE	PCS-MS100
Tip pompa	Cu snec (surub)
Alimentare	230V / 50 Hz
Putere motor	2,2 kW
Presiune max.	110 bar
Distanța max. pompare	40 m*
Debit material	6 l/min.
Granulometrie max.	1 mm**
Capacitate rezervor material	60 L
Duza max.	0,045"
Greutate neta	88 Kg
Dimensiuni (l x L x h)	1.230 x 720 x 660 mm

(*) Distanța de pompare și debitul de material au un caracter orientativ și neangajant, aceste două specificații tehnice fiind influențate de factori precum: vâscozitatea și granulometria materialului utilizat, tipul de rotor / stator și uzura acestuia, temperatura mediului ambiant.

(**) Pentru a pompa materiale cu granulometrie mai mare de 1 mm este necesar aport suplimentar de aer (compresor min 330l).

DATE TEHNICE	Mixer PCS-MS100
Capacitate rezervor material	40 L
Alimentare	230V / 50 Hz
Putere motor	0,75 kW
Turații înainte/înapoi	270 RPM
Distribuitor de apă reglabil	incorporat
Greutate neta	41 kg
Dimensiuni (l x L x h)	810 x 720 x 660 mm



SISTEME DE POMPARE

POMPA GLETURI DE NIVELARE SI FINISARE/DECORATIVA

Echipare standard:

- 1 x Snec (rotor+stator);
- 1 x Furtun material 20 m, Ø 16 mm
- 1 x Telecomandă fără fir
- 1 x Manometru;
- 1 x Pistol cu gardă protecție pentru duză;
- 1 x Duză 443;

Trusa de scule ce contine:

- 1 x Lichid pentru depozitare (1L)
- 2 x bureți spongioși pentru curățare furtun material
- 3 x Imbus Ø 2, 5 și 8
- 1 x Cheie 17
- 1 x Clește multigrip;
- 1 x Perie de curățare;

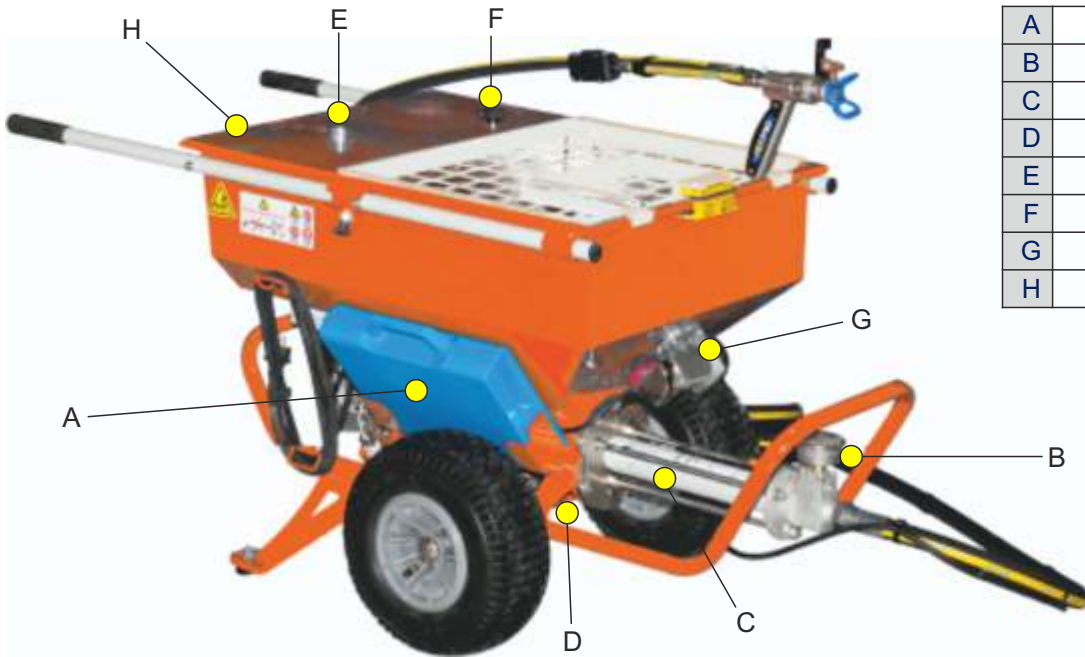

A	Trusa de scule
B	Manometru
C	Pompa
D	Valva de scurgere
E	Știft de fixare pentru mixer
F	Rotita de strângere mixer
G	Vibrator
H	Panou control

Panou comandă

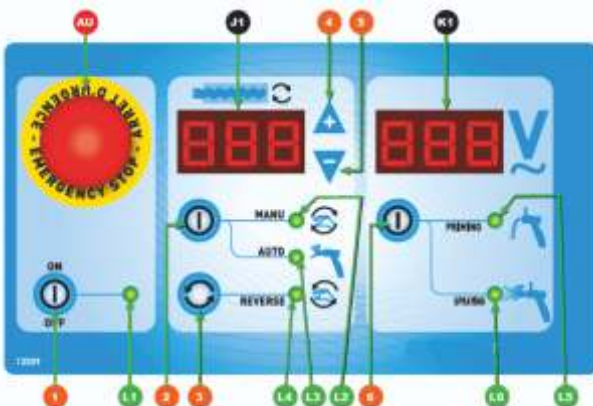

- 1 Buton ON/OFF
- 2 Opțiune MANU sau AUTO
- 3 REVERSE (Rulează pompa înapoi numai în timp ce apăsați)
- 4 + crește viteza motorului
- 5 Micșorează viteza motorului
- 6 Opțiune PRIMING sau SPRAYING

AU Buton oprire de urgenta

- L1 Led aprins - Pornit
- L2 Led aprins - Opțiunea MANU (manual) este selectata
- L3 Led aprins - Opțiunea AUTO (automat) este selectata
- L4 Led aprins - Opțiunea inapoi in functiune
- L5 Led aprins - Opțiunea PRIMING in functiune (amorsare)
- L6 Led aprins - Opțiunea SPRAYING in functiune (pompa funcționează sub presiune)
- J1 Afișarea vitezei de funcționare a presiunii motorului sau a pompei în procente
- K1 Afișarea tensiunii rețelei



SISTEME DE POMPARE

POMPA MULTIFUNCTIONALA PENTRU TENCUIELI SI GLETURI PREAMESTECATE



Caracteristici PCS-MX10

Mașină compactă și versatilă. Ideala pentru mortare, adezivi, rosturi și finisaje.

Utilaj recomandat unei echipe de operatori ce executa diverse lucrari, oferindu-le acestora totala mobilitate si eficienta cu un singur utilaj.

Utilizati impreuna cu mixerul continuu orizontal Bisonte MIX PRO 70 pentru eficienta si calitate maxima.

Echipare standard:

- 1 x Snec (rotor+stator JET 2);
- 1 x Furtun material 15m, Ø 16 mm;
- 1 x Cablu comanda electrica 10 m;
- 1 x Pistol cu gardă protecție pentru duză;
- 1 x Duză 443;
- 1 x Kit filtrare pe furtun Mesh 18 (mediu) - suportul pentru filtru se va monta pe furtun înaintea pistolului;
- 1 x Manometru;



DATE TEHNICE	PCS-MX10
Tip pompa	Cu snec (surub)
Alimentare	230V / 50 Hz
Putere motor	2,2 kW
Presiune pulverizare	0-20 bar
Distanța max. pompare	40 m*
Debit material	8-26 l/min.
Granulometrie max.	3 mm
Capacitate rezervor material	30 L
Înălțime încărcare	73 cm
Compresor	Optional
Grad de protecție	IP44
Greutate neta	55 Kg
Dimensiuni (l x L x h)	900 x 450 x 620 mm

(*) Distanța de pompare și debitul de material au un caracter orientativ și neangajant, aceste două specificații tehnice fiind influențate de factori precum: vâscozitatea și granulometria materialului utilizat, tipul de rotor / stator și uzura acestuia, temperatura mediului ambiant.

(**) Pentru a pompa materiale cu granulometrie mai mare de 1 mm este necesar aport suplimentar de aer (compresor min 330l).



SISTEME DE POMPARE

MASINA DE TENCUIT TRIFAZICA PCS-K4

Caracteristici PCS-K4

Masina beneficiaza de un raport calitate pret imbatabil datorita componentelor de inalta calitate utilizate: motor malaxor cu reductor pentru utilizare intensiva, echipament electric, pompa de apa, presostat si reductor, toate produse in Germania;

Stabilitate crescuta datorata rigiditatii sasiului si a robustetii articulatiilor rotilor;

Sasiu cu rigiditate torsionala mare, construit din otel de cea mai buna calitate, la constructia caruia s-au utilizat exclusiv taieri cu laser si roboti de sudura, tehnici care asigura o manufactura de cea mai buna calitate;

Toate componentele sunt protejate in interiorul cadrului masinii;

Panou de comanda mare si intuitiv, perfect protejat impotriva umiditatii si prafului

Sistem de alimentare cu apa imbunatatit, construit din componente de cea mai buna calitate si cu performante peste media clasei;

Demonstrare confortabila a coloanei de amestecare pentru usurarea transportului;

Transport sigur prin utilizarea celor 4 manere rabatabile dispuse la acelasi nivel;

Manerul de protectie a motorului usureaza transportul coloanei de amestecare, inclusiv cu ajutorul electropalanului;

Compresor de aer dotat cu maner pentru transport sau pentru ridicarea la etaj cu electropalanul de santier;

Curatare si intretinere usoara;

Gama larga de accesorii si consumabile de cea mai buna calitate.

Materiale aplicabile

Masina de tencuit de mare capacitate, ce poate fi utilizata pentru amestecarea si pulverizarea continua a materialelor prafoase pe baza de gips, var și ciment, adezivi, tencuieli colorate sau decorative, stucuri și finisaje de baza. Recomandata pentru santiere de dimensiuni medii si mari.



DATE TEHNICE	PCS-K4
Motor electric	400V - 50 Hz
Amperaj	32A
Putere motor malaxor	5,5 kW, 384 RPM
Putere motor roata amestec	0,55 kW, 22 RPM
Putere motor pompa de apa	0,37 kW, 0,5 cp
Capacitate compresor	250 l/min., 5,5 bar
Debit material	6-40 l/min.*
Presiune max.	40 bar
Distanța max. de pompare	50 m*
Capacitate rezervor material	130 L
Granulometrie max.	0-3 mm
Greutate max. echipament	285 Kg
Dimensiuni (l x L x h)	1.270 x 750 x 1.620 mm

* Distanța de pompare și debitul de material au un caracter orientativ și neangajant, aceste două specificații tehnice fiind influențate de factori precum: vascozitatea și granulometria materialului utilizat, tipul de rotor / stator și uzura acestuia, temperatura mediului ambiant.



SISTEME DE POMPARE

MASINA DE TENCUIT TRIFAZICA PCS-K4



Panou de comandă cu releu de supraveghere a succesiunii fazelor.



Cuva de material cu roata amestec



Cutie atasata pe sasiu cu accesorii si produse de intretinere



Suport integrat pentru montarea rotorului

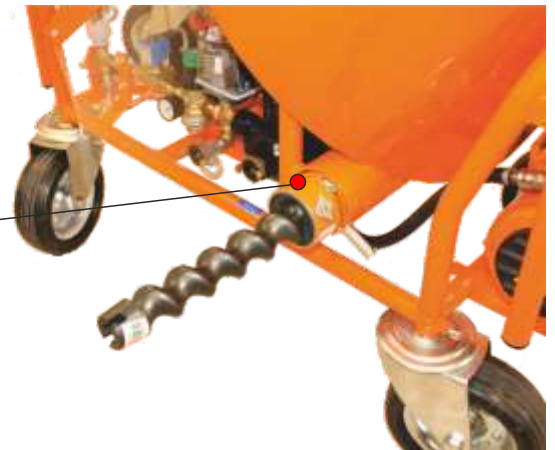

In lipsa retelei de alimentare, este necesar sa utilizati un generator de curent electric de min. 25 kVA.

Echipare de serie

Compresor aer 5,5 bar, 250l/min
Pompa apa 0,37 kW, 0,5 cp
Gratar detasabil cu rupere a sacului
4 roti (2 rotative din care 1 cu frana)
Stator si rotor D 6-3
Manometru presiune mortar
Cablu cu stecher, lungime 25 m
Furtun material + cuplaje, 15 m, Ø 25 mm
Furtun apa + cuplaje 3/4" (min. 2,5 bar), 10 m, Ø 19,05 mm
Furtun aer + cuplaje, 16 m, Ø 9,52 mm
Lance, lungime 70 cm
Mixer standard



SISTEME DE POMPARE

MASINA DE TENCUIT MONOFAZICA PCS-K35

Caracteristici PCS-K35

BISONTE PCS-K35 beneficiaza de un raport calitate pret imbatabil datorita componentelor de inalta calitate utilizate, motor malaxor cu inverter pentru utilizare intensiva;
Stabilitate crescuta datorata rigiditatii sasiului si a robustetii articulatiilor rotilor;
Sasiu cu rigiditate torsionala mare, construit din otel de cea mai buna calitate, la constructia caruia s-au utilizat exclusiv taieri cu laser si roboti de sudura, tehnici care asigura o manufactura de cea mai buna calitate;
Toate componentele sunt protejate in interiorul cadrului masinii;
Panou de comanda mare si intuitiv, perfect protejat impotriva umiditatii si prafului;
Sistem de alimentare cu apa imbunatatit, construit din componente de cea mai buna calitate si cu performante peste media clasei;
Demonstrare confortabila a coloanei de amestecare pentru usurarea transportului;
Transport sigur prin utilizarea celor 4 manere rabatabile dispuse la acelasi nivel;
Manerul de protectie a motorului usureaza transportul coloanei de amestecare, inclusiv cu ajutorul electropalanului de santier;
Compresor de aer dotat cu maner pentru transport sau pentru ridicarea la etaj cu electropalanul de santier;
Curatare si intretinere usoara;
Gama larga de accesorii si consumabile de cea mai buna calitate.

Materiale aplicabile

Masina de tencuit ce poate fi utilizata pentru amestecarea si pulverizarea continua a materialelor prafoase pe baza de gips, var și ciment, adezivi, tencuieli colorate sau decorative, stucuri și finisaje de baza. Recomandata pentru santiere de dimensiuni mici si medii.



DATE TEHNICE	PCS-K35
Motor electric	230V - 50 Hz
Amperaj	16A
Putere motor malaxor	4 kW, 357 RPM
Putere motor roata amestec	0,55 kW, 28 RPM
Putere motor pompa de apa	0,37 kW, 0,5 cp
Capacitate compresor	180 l/min., 3,8 bar
Debit material	5-20 l/min.*
Presiune max.	40 bar
Distanța max. de pompare	30 m*
Capacitate rezervor material	130 L
Granulometrie max.	0-3 mm
Greutate max. echipament	285 Kg
Dimensiuni (l x L x h)	1.250 x 750 x 1.620 mm

* Distanța de pompare și debitul de material au un caracter orientativ și neangajant, aceste două specificații tehnice fiind influențate de factori precum: vascozitatea și granulometria materialului utilizat, tipul de rotor / stator și uzura acestuia, temperatura mediului ambiant.



SISTEME DE POMPARE

MASINA DE TENCUIT MONOFAZICA PCS-K35



Panou de comandă cu releu de supraveghere a succesiunii fazelor.



Cuva de material cu roata amestec



Cutie atasata pe sasiu cu accesorii si produse de intretinere



NOU!
Compresor DELTA
Germania

 In lipsa rețelei de alimentare, este necesar sa utilizati un generator de curent electric de min. 15 kVA.

Echipare de serie

Compresor aer 3,8 bar, 180 l/min
Pompa apa 0,37 kW
Inverter YASKAWA (Japonia)
Gratar detasabil cu rupere a sacului
4 roți (2 rotative din care 1 cu frana)
Stator si rotor D6 MONO
Manometru presiune mortar
Cablu cu stecher, lungime 25 m
Furtun material + cuplaje, 15 m, Ø 25 mm
Furtun apa + cuplaje 3/4" (min. 2,5 bar), 10 m, Ø 19,05 mm
Furtun aer + cuplaje, 16 m, Ø 9,52 mm
Lance, lungime 70 cm
Mixer standard



SISTEME DE POMPARE

ACCESORII POMPE GLETURI/TENCUIALA PCS-MS100 / PCS-HP15



Kit tencuieli decorative PCS-HP15

(necesar compresor de min. 330 l/min)

Kit-ul conține:

- 1 x Furtun aer 10m, sistem conexiune Geka;
- 1 x Adaptor pentru pistol cu sistem de dozare a aerului (se montează pe pistol pentru facilitarea amestecului material-aer);
- 3 x Duze pulverizare pentru decorativă, Ø 4, 5 și 6 mm;
- 2 x Bureți spongioși pentru curățare furtun material.



Kit zugraveli PCS-HP15

Kit-ul conține:

- 1 x Furtun de material Ø 13 mm, lungime 15 m, dotat cu o supapă unisens pentru un debit constant de material;
 - 1 x Cablul comandă electrică;
 - 1 x Pistol airless cu comandă electrică;
 - 1 x Element de susținere a duzei (guard tip);
- *Nota: Duza airless nu este inclusă.



Kit vopsire Bisonte pentru PCS-HP15/PCS-MS100

Setul conține:

- 1 x pistol AG 19
- 1 x furtun flexibil Ø13 x 15 m
- 1 x carcasă cu 5 duze HEA (311, 413, 415, 615, 617)

*fără cablu electric pentru comandă



Rotor cromat Turații: 400 RPM

*Necesar compresor de min. 330 l/min



Caracteristici stator:

- Turații: 400 RPM
- Debit: 10 l/min
- Presiune max.: 140 bar
- Granulometrie max.: 2 mm
- SH = Shore 80
- Stator: Ø 51
- Lungime: 310 mm

Filtru mesh 10



Filtru mesh 18



Filtru mesh 30



Rotor Jet 2
Stator Jet 2

Lance extensibilă pentru aplicarea șapei de nivelare



Suport pentru
filtrul lancei



SISTEME DE POMPARE

ACCESORII POMPE GLETURI/TENCUIALA PCS-K4/K35, PCS-T5, PCS-MX10



PCS-K4

Rotor Mixer 1 Italia D6-3
Stator Mixer 1 Italia D6-3 drept
Stator Mixer 1 Italia D6-3 Turbo Booster



PCS-K4

Rotor Mixer 2 Italia D7-2.5
Rotor Mixer 2C
Stator Mixer 2 Italia D7-2.5 drept
cu pin blocaj
Stator Mixer 2 Italia D7-2.5 Turbo
Booster cu pin blocaj



PCS-K4

Rotor Mixer 3 Italia
Stator Mixer 3 Italia drept
Stator Mixer 3 Italia Turbo
Booster



PCS-K35

Rotor Mixer 30 Italia D5-2.5
Stator Mixer 30 Italia D5-2.5



PCS-K35

Rotor Mixer 32 Italia D5-2.5
Stator Mixer 32 Italia D5-2.5



PCS-K4

Rotor Mixer 4 Italia
Stator Mixer 4 Italia drept



Lance din aluminiu pentru
aplicare material L45 cm;
D35 mm



Lance din PPR pentru
aplicare material, D25 mm
L70 cm / L120 cm



Mixer Standard
pentru PCS-K4 si PCS-
K35



Duză 12 mm
Duză 14 mm

Accesorii și consumabile pompa PCS-T5



Rotor Mixer 8 SX
Stator Mixer 8 SX
Duză metalică 4 mm



Duză metalică 6 mm
Duză metalică 8 mm
Lance aplicare material

Accesorii și consumabile PCS-K4 | PCS-K35



Capac Siloz PCS-K4



Senzor pentru Siloz
PCS-K4



Furtun material
Ø25, 15m PCS-K4/35

OPȚIONALE PCS-MX10



Kit aplicare adezivi,
hidroizolatii, glet, tinci
Include: Lance aplicare adezivi,
cablu lance 17 m,
kit de pulverizare lance de finisare



Rotor Mixer 26 D4-2
Stator Mixer 26 D4-2



POMPA SPUMA

POMPA SPUMA POLIURETANICA FA 50

Caracteristici FA 50

Sistem de autocurățire cu aer, ușor de utilizat și curățat
Roți mari și manere pentru o deplasare mai ușoară
Secțiunea prin care se face transferul lichidului este din oțel inoxidabil rezistent la coroziuni
Panou de control intuitiv, ușor de folosit

Echipare standard

1 pistol pentru injectare și/sau aplicare cu 2 intrări
2 pompe de transfer
15 m furtun pentru material (fără încălzire)
1,5 m furtun pentru manevrare (aplicare)
Kit reparatie



DATE TEHNICE

FA 50

Rata de amestec	1:1
Presiune maxima	200 bar
Volum maxim de lucru	9,5 kg/min.
Lungime max. furtunuri	30 m*
Lungime furtunuri livrate standard	15 m
Necesar compresor	> 1.000 l/min.
Putere echipament	10,5 kW
Putere sistem control	1 kW
Temperatura de lucru	0 - 80° C
Tensiune	400 V - 50 Hz
Greutate echipament	210 kg
Dimensiuni utilaj mm	910 x 910 x 1.350

*Pompa poate fi utilizată iarna doar cu furtunuri de maxim 15m lungime, iar pe timpul verii - la temperaturi exterioare de peste 20°C se poate utiliza și cu furtunuri de 30m.



POMPA SPUMA

POMPA SPUMA POLIURETANICA SI POLIUREE FA 60

Caracteristici FA 60

Sistem de autocurățire cu aer, ușor de utilizat și curățat
Roți mari și manere pentru o deplasare mai ușoară
Secțiunea prin care se face transferul lichidului este din oțel inoxidabil rezistent la coroziuni
Încălzire de 16.0 kW pentru o încălzire rapidă la o temperatură înaltă
Panou de control intuitiv, ușor de folosit

Echipare standard

1 pistol pentru injectare și/sau aplicare cu 2 intrări
2 pompe de transfer
15 m de furtun încălzit
1,5 m de furtun pentru manevrare (aplicare)
Kit reparatie



DATE TEHNICE

FA 60

Rata de amestec	1:1
Presiune maxima	200 bar
Volum maxim de lucru	9,5 kg/min.
Lungime max. furtunuri	90 m*
Lungime furtunuri livrate standard	15 m
Necesar compresor	> 1.000 l/min.
Putere echipament	16,0 kW
Putere încălzire	2 buc. x 6 kW
Putere încălzire furtun	3 kW
Temperatura de lucru	90° C
Tensiune	400 V - 50 Hz
Greutate echipament	210 kg
Dimensiuni utilaj mm	910 x 910 x 1.350



SLEFUITOARE

SLEFUITOARE PERETI/TAVANE



Lampa de lucru cu LED



Lampa de lucru ajustabila, cu LED

Sac colectare praf

Cutie pentru transport si depozitare

Caracteristici SP 700

Slefuitor pereti cu sistem de auto aspirare si colectare a prafului
 Lumina led ajustabila
 Comutator pornire, oprire si reglare a capacitatii de aspirare a prafului
 Maner ergonomic moale pentru un confort sporit
 Vibratii reduse
 Periile sunt usor de inlocuit, design-ul este conceput special ca totul sa fie foarte accesibil astfel avem cat mai putin timp morti.
 Design elegant si compact.
 Viteza ajustabila de la 1200 pana la 2300 rpm
 Cutie din carton pentru transportat si depozitare



Sac colectare praf

Caracteristici SP 3000

Slefuitor pereti cu sistem de auto aspirare si colectare a prafului
 Lumina led ajustabila amplasata pe bratul telescopic a slefuitorului
 Comutator pornire, oprire sistem aspirare
 Maner ergonomic moale pentru un confort sporit
 Vibratii reduse in timpul utilizarii
 Segmentele extensibile de 140-180 cm sunt suficiente pentru a lucra usor chiar si la cladiri cu etaje inalte
 Periile sunt usor de inlocuit, design-ul este conceput special ca totul sa fie foarte accesibil astfel avem cat mai putin timp morti.
 Design elegant si compact, cu o greutate reduca.
 Maner ergonomic ce asigura o manevrare confortabila
 Viteza ajustabila de la 800 pana la 1700 rpm
 Cutie pentru transportat si depozitare

DATE TEHNICE

SP 700

Putere motor	800 W
Alimentare	230V - 50 Hz
Nr. rotatii disc	1.200 - 2.300 RPM
Variator reglare turatie	Da
Diametru pad slefuire	190 mm
Diametru hartie abraziva	180 mm
Greutate	9 kg
Dimensiuni ambalaj LxIxh (mm)	620 x 320 x 540

DATE TEHNICE

SP 3000

Putere motor	800 W
Alimentare	230V - 50 Hz
Nr. rotatii disc	800 - 1.700 RPM
Variator reglare turatie	Da
Segmente extensibile	2
Lungime min./max.	140 / 180 cm
Diametru pad slefuire	190 mm
Diametru hartie abraziva	180 mm
Greutate	9 kg
Dimensiuni ambalaj LxIxh (mm)	620 x 320 x 540



SLEFUITOARE

SLEFUITOARE PERETI/TAVANE

Caracteristici SP3001 CC / SP3001 GP

Lumina led ajustabila amplasata pe bratul telescopic a slefuitorului
Maner ergonomic moale pentru un confort sporit
Vibratii reduse in timpul utilizarii
Lungime variabila
Design-ul este conceput special ca totul sa fie foarte accesibil astfel avem cat mai putin timp morti
Design elegant si compact, cu o greutate redusa
Maner ergonomic ce asigura o manevrare confortabila
Viteza ajustabila de la 800 pana la 1800 rpm



Pad rotund si triunghiular in echipare standard

Lumina led ajustabila amplasata pe bratul telescopic a slefuitorului

Echipare standard

1 perie de carbon
2 buc. saibe de fier
1 buc. cheie hexagonala
2 buc. conectori
2m furtun pentru conectarea la aspirator
2 seturi (2 x 6 buc.) smirghel granulometrie 60, 80, 120, 150, 180, 240 (rotund si triunghiular)
Cutie plastic pentru transportat si depozitare (SP3001 GP)

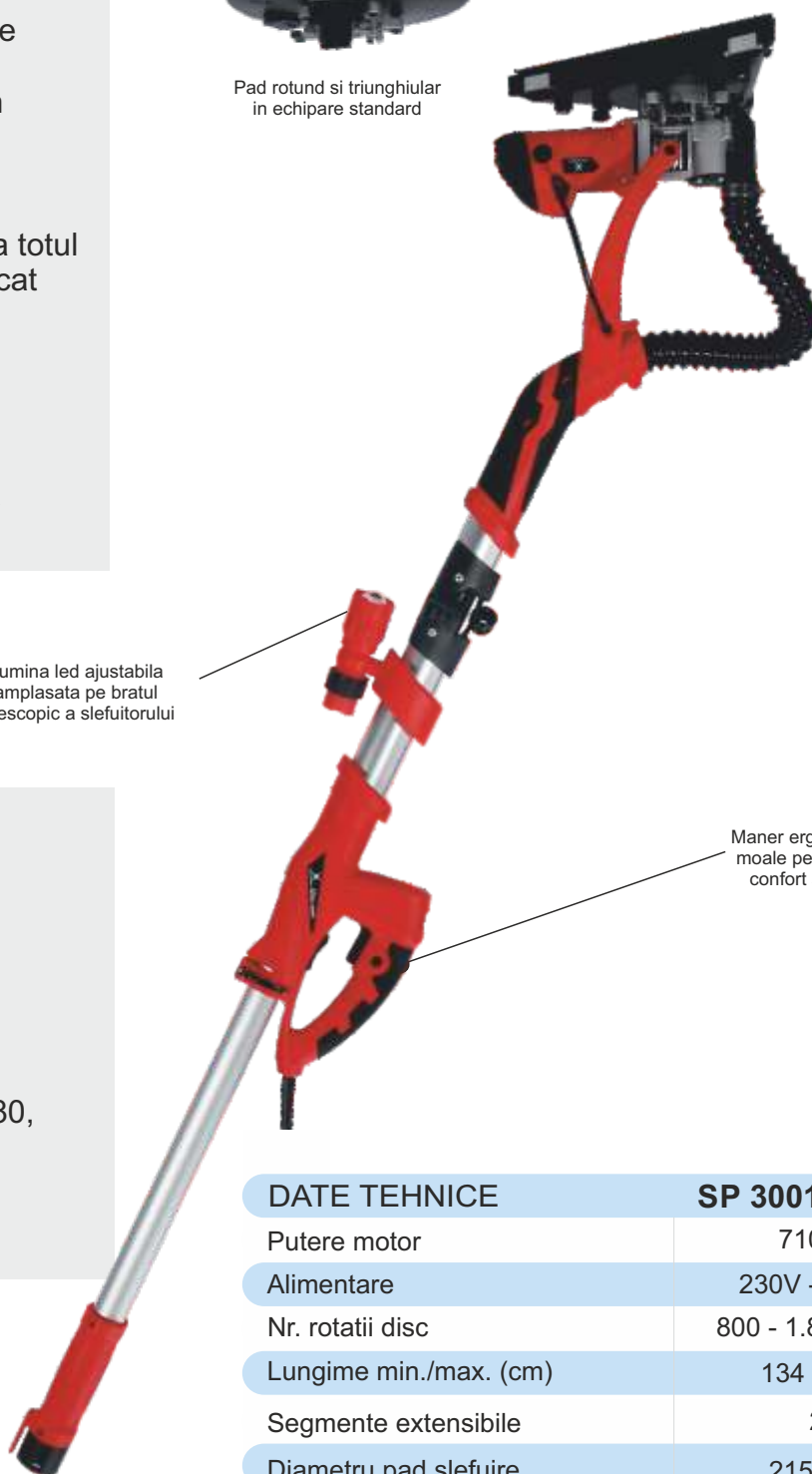

Maner ergonomic moale pentru un confort sporit

DATE TEHNICE

SP 3001 CC/GP

Putere motor	710 W
Alimentare	230V - 50 Hz
Nr. rotatii disc	800 - 1.800 RPM
Lungime min./max. (cm)	134 - 163
Segmente extensibile	2
Diametru pad slefuire	215 mm
Diametru disc slefuire	225 mm
Diametru furtun aspiratie	32 mm
Maner pliabil	Da
Lumina de lucru	Led
Greutate	3,9 kg
Dimensiuni ambalaj LxIxH (mm)	710 x 290 x 260



ASPIRATOARE

AS-506 | AS-750 | AS-501

Caracteristici AS-506

Aspirator umed-uscăt profesional cu aspirare umeda și uscată, ideal a se folosi cu slefuitorul Bisonte pentru pereti / tavan.



Caracteristici AS-750

Aspirator 750W, pentru slefuitoare seria SP

Aspirator cu design robust și deosebit; Echipat cu sac pentru praf; Turatie reglabila - turatia poate fi reglata de la 6.000 la 15.000 RPM cu ajutorul regulatorului de turatie, prevazut la baza manerului.

Echipare standard

1 x tub suflare
1 x sac pentru praf
1 x adaptor conexiune 57 mm
1 x adaptor conexiune 35 mm



AS-750 conectat la slefuitorul seria SP

Caracteristici AS-501

Aspirator cu filtrare prin apă cu functie suflanta

Aspirator profesional cu design robust și deosebit; Structură gândită corect, cu mai multe funcții; Echipat cu conductă dublă pentru aer, sac pentru praf integrat, aspirație pe apă și sistem de filtrare HEPA de înaltă eficiență cu trei niveluri, destinat pentru utilizare profesională pentru praf foarte fin; Carcasă echipată cu roți și

Filtre incluse in echiparea standard



DATE TEHNICE AS-506

Putere motor	1,4 kW
Voltaj	230V
Frecventa	50 Hz
Capacitate	20 + 18 L
Clasa de izolatie	Clasa 1

DATE TEHNICE AS-750

Putere motor	750 W
Volum recipient	70 L
Presiune aer	0,55 bar
Debit max. aer	3,5 m ³ /min
Turatie reglabila	6.000-15.000 RPM
Dimensiuni	320x230x220 mm
Greutate	1,9 kg

DATE TEHNICE AS-501

Putere motor	1,6 kW
Voltaj	230V
Frecventa	50 Hz
Putere aspiratie	≥ 0,18 bar
Capacitate	30 L



PICIOROANGE SI GLETIERE PROFESIONALE

PICIOROANGE SI GLETIERE WSB

Caracteristici picioroange

Echipamente ideale pentru zugravirea si finisarea incaperilor inalte. Pot inlocui cu usurinta orice tip de scara sau platforma improvizata.



Picioroange 60 cm



Picioroange 100 cm



Picioroange 170 cm

DATE TEHNICE

Reglabile pe inaltime	Da	Da	Da
Dimensiuni min./max.	380 mm - 600 mm	620 mm -1000 mm	1.220 mm -1.680 mm
Greutate max. admisa	100 kg	100 kg	100 kg
Material	aluminiu	aluminiu	aluminiu
Greutate	5 kg	7 kg	10 kg
Dimensiuni transport	200 x 300 x 570 mm	230 x 330 x 750 mm	240 x 330 x 1300 mm

Caracteristici gletiere WSB

Gletierele profesionale din seria WBS sunt proiectate pentru un finisaj superior. Instrumente ergonomice de înaltă calitate necesare pentru un finisaj perfect pentru orice lucrare de netezire cu un efort considerabil mai mic! Sunt disponibile 5 lungimi: 200mm, 300mm, 550mm, 800mm și 1.200mm.

Lama de oțel inoxidabil ofera precizie si cel mai fin finisaj, eliminând practic șlefuirea;
Punct de pivot precis integrat în zona de prindere a mânerului;
Design ergonomic - Necesită mai puțin efort decât gletierele standard pentru o productivitate sporita;
Mânerele lamei - Material ușor pentru confort pe tot parcursul zilei. Oferă o experiență mai ușoară decât alte modele;
Lamă flexibilă - Păstrează materialul pe suprafața de lucru și pe lama, minimizând astfel risipa și nevoia de curățare. Margini rotunjite pentru netezire perfecta;
Flexibilitate pentru mai multă presiune și zonă de finisare. Până la de 10 ori mai mult contact cu suprafața.



Optional:
Mâner și prelungitor pentru gletieră



MALAXOARE ELECTRICE

M207A | M208B | M210B

Caracteristici

Malaxoare de vopsea/mortar dotate cu motoare puternice de 1.250/1.400 si 1.800W;
 Ideale pentru mixarea de vopsea, mortar, ipsos, materiale de umplere, tencuiala, amestecuri de bitum si adezivi pentru faianta;
 Palete standard cu diametrul de 120 mm si 590 mm lungime, prindere M14 (modelele M207A_M208B);
 Doua palete standard duble cu diametrul de 120 mm si 590 mm lungime, prindere M14 (modelul M210B);
 Paletele de amestecare pot fi schimbate cu usurinta datorita prinderii standard M14;
 Periile colectoare (carbunii) se inlocuiesc rapid, printr-o simpla infiletare;
 Viteza reglabila in 6 nivele;
 Manere ergonomice;

Echipare standard

Palete de amestecare M14/ Ø 120 mm;
 Pereche de perii de carbune;
 2 chei (M207A_M208B).



M207A_M208B

M210B

DATE TEHNICE	M207A	M208B	M210B
Voltaj	220V-240V	220V-240V	220V-240V
Tensiune	50 Hz	50 Hz	50 Hz
Putere motor	1.250 W	1.400 W	1.800 W
Numar palete	1	1	2
Trepte viteza	6	6	6
Turatii motor (viteza 1)	400-800 RPM	250-500 RPM	250-500 RPM
Turatii motor (viteza 2)	-	400-800 RPM	500-800 RPM
Diametru pale amestecare	120 mm	120 mm	120 mm
Lungime pale amestecare	590 mm	590 mm	590 mm
Volum de amestecare	45 L	65 L	120 L
Greutate	5,5 kg	6,1 kg	8,5 kg



MALAXOR ORIZONTAL CONTINUU

MIX PRO 70

Caracteristici

Malaxorul MIXPRO 70 permite o amestecare rapidă și omogenă a produselor sub formă de pulbere. Este echipat cu un regulator de viteză și apometru. Panou de control cu afișaj digital ușor de utilizat. Cadru reglabil în 4 poziții. Se pot folosi toate tipurile de produse pulbere monocomponente.

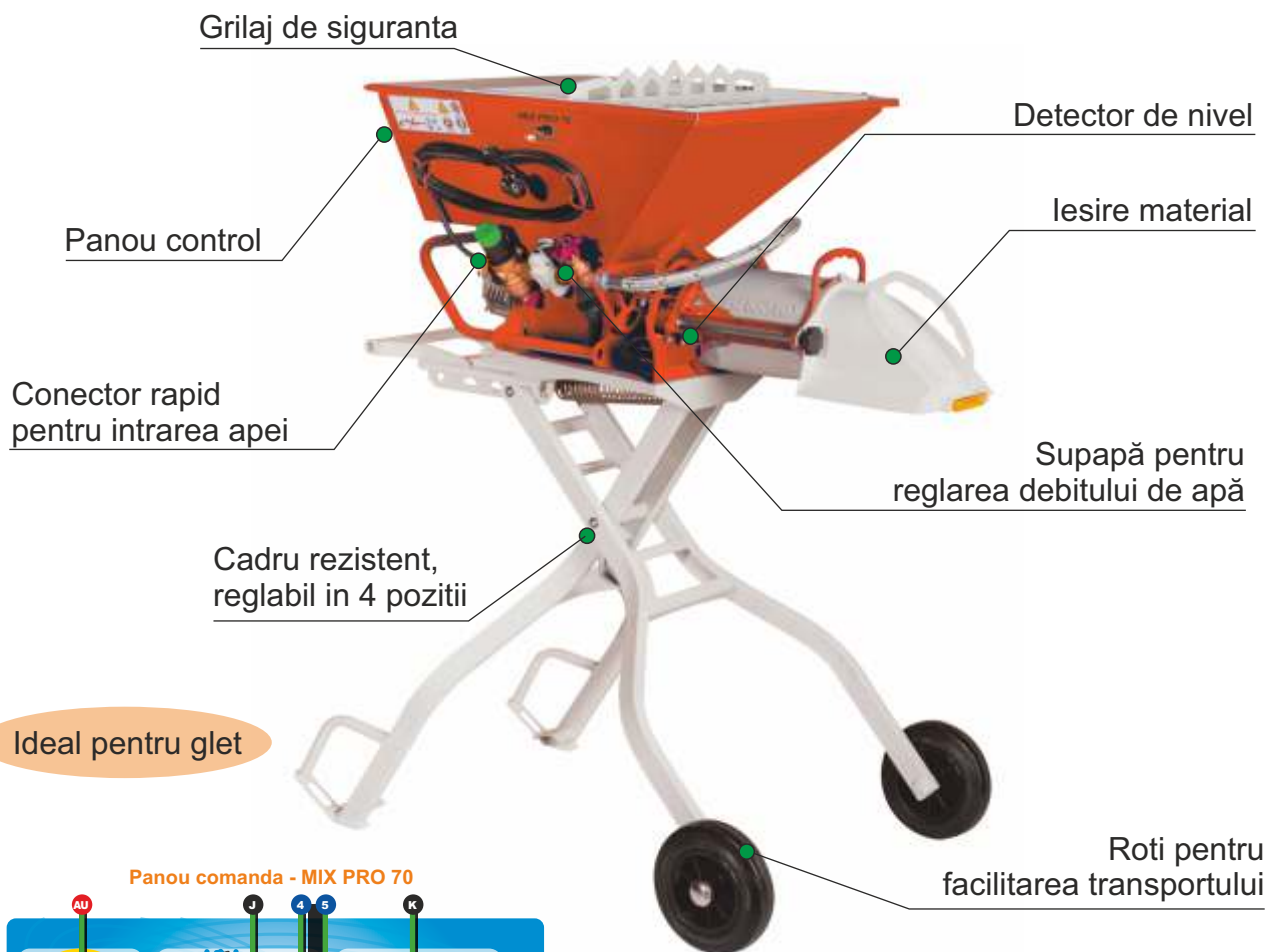

Ideal pentru glet

Panou comanda - MIX PRO 70

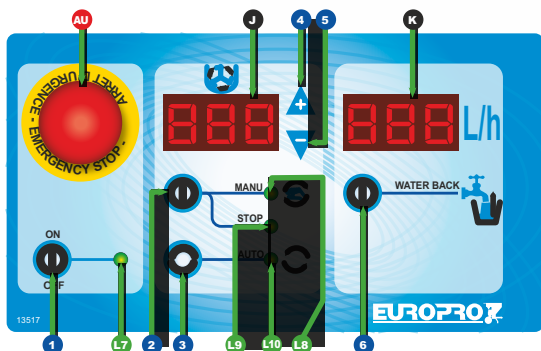

- 1 ON / OFF: Pornirea / Oprerea mixerului
- 2 MANU/STOP: Pornirea/oprerea amestecării
- 3 AUTO : Pornirea/Oprerea modului automat
- 4 + : mărește viteza de amestecare
- 5 - : scade viteza de amestecare
- 6 WATER BACK: permiteți injectarea apei în camera de amestecare
- L1 Led aprins: Pornire
- L2 Led aprins: Amestecarea este în modul manual
- L3 Led aprins: Amestecarea este oprită
- L4 Led aprins: Amestecarea este în modul automat
- AU Opreire de urgenta
- J Display motor
- K Display apa

DATE TEHNICE

MIX PRO 70

Tip malaxor	Continuu
Putere motor	0,75 kW
Alimentare	230V - 50Hz
Amperaj	10A
Viteza rotatie inainte/inapoi	De la 50 la 280 rpm
Capacitate rezervor material	40 L
Debit material	250 L/h
Apometru	Integrat
Paleta de amestecare	Snec continuu
Inaltime de incarcare	129 cm
Dimensiuni (l x l x h)	1.330 x 730 x 920 mm
Dimensiuni high position (l x l x h)	980 x 730 x 1.290 mm
Greutate fara cadru / cu cadru	41 kg / 60 kg



ACCESORII AIRLESS

FURTUNURI

Furtunuri de mare presiune pentru zugraveli/vopsitorii in sistem Airless

- 1/4" cu 15 m lungime, max. 280 bar
- 1/4" cu 30 m lungime, max. 280 bar



EXTENSII

Extensie pentru pistoale de vopsit in sistem Airless

- Lungime 30 cm
- Lungime 50 cm
- Lungime 75 cm



PISTOALE | GARDA PROTECTIE | GHIDAJ



Pistol pentru pompa airless
Filtru interior maner
Include duza 517
Presiune maxima 270 bar



Pistol pentru pompa airless
Nu necesita filtru interior maner
Include duza 517
Presiune maxima 500 bar



Pistol pentru pompa airless
Filtru interior maner
Permite reglarea unghiului de pulverizare pe verticala
Include duza 517
Presiune maxima 270 bar



Pistol pentru PAZ9600 - 9800
Nu necesita filtru
Include duza 535
Presiune maxima 500 bar



Ghidaj pentru vopsire colturi



Garda de protectie duza
Presiune max. 345 bar



ACCESORII AIRLESS

DUZE | FILTRE | CONECTORI

Duze airless

Duza reversibila 211, 213, 311, 313, 315, 317, 411, 511, 513, 515, 517, 519, 521, 523, 525, 527, 529, 531, 533, 535, 543
Garnitura pentru mufa-duza (din oțel inoxidabil + nylon)



Filtre pistol

Filtru verde pentru maner pistol in sistem Airless 30 micrometri
Filtru alb pentru maner pistol in sistem Airless 50 micrometri
Filtru galben pentru maner pistol in sistem Airless 100 micrometri
Filtru rosu pentru maner pistol in sistem Airless 150 micrometri

ALEGE FILTRUL COMPATIBIL DUZEI



Filtre pentru corp pompa sau aspiratie material

Filtru aspiratie PAZ6321/PAZ6325
Filtru fin aspiratie PAZ6335/PAZ6336IB filet 3/4
Filtru aspiratie PAZ9600
Filtru aspiratie PAZ9800
Filtru corp pompa PAZ6336IB
Filtru grosier aspiratie PAZ6335/PAZ6336
Filtru corp pompa PAZ6321/PAZ6325
Filtru corp pompa PAZ6335/PAZ6331
Filtru aspiratie model nou PAZ6860



Conectori pentru prelungire

furtun cu diametru de:
1/4"-1/4";
3/8"-3/8";
1/4"- 3/8";



Conector cu rotire 360°, pentru pistol sau extensie in sistem Airless
Conector pivotant liber, pentru furtun pompa in sistem Airless



PRELUCRARE BETON

VIBRATOARE BETON



VIB-H



VIB-E



VIB-DE

Caracteristici

VIB-H este un vibrator pentru beton portabil, usor de manevrat, prevazut cu doua bretele pentru a fi purtat in spate ca pe un rucsac. Maneta de reglare a turatiei se poate fixa pe lance pentru o mai usoara operare. Larga paleta de aplicatii: vibrare interna de beton cofrat sau in fundatii.

Optional

Lance vibrare 3m lungime, cap vibrare diam. 32 mm
Lance vibrare 3m lungime, cap vibrare diam. 38 mm



Caracteristici

Vibratoare compacte, portabile, usor de manevrat cu o larga paleta de aplicatii: vibrare interna de beton cofrat sau in fundatii, precum si vibrare de suprafata a pardoselilor de beton sau sapa

Optional VIB-E

Lance vibrare 4m lungime, cap vibrare diam. 28mm
Lance vibrare 4m lungime, cap vibrare diam. 32mm
Lance vibrare 4m lungime, cap vibrare diam. 38mm
Lance vibrare 4m lungime, cap vibrare diam. 45mm

Optional VIB-DE

Lance + cap vibrare 4 m lungime, Ø38 mm
Lance + cap vibrare 5 m lungime, Ø38 mm
Lance + cap vibrare 4 m lungime, Ø48 mm
Lance + cap vibrare 5 m lungime, Ø48 mm
Lance + cap vibrare 5 m lungime, Ø58 mm

DATE TEHNICE	VIB-H	VIB-E	VIB-DE
Tip motor	Honda GX35	230V-50Hz	230V-50Hz
Alimentare	Benzina	Electrica	Electrica
Putere motor	1,3 cp	0,55 kW	2,3 kW
Rotatii motor	7.500 RPM	2.800 rpm	18.000 rpm
Capacitate rezervor	0,63 L	-	-
Lungime lance / rigla	1-3 m	4 m	4 m
Diametru cap vibrare	32-38 mm	28-32-38-45 mm	38-48-58 mm
Greutate utilaj	7,5 kg	5 kg	8 kg
Dimensiuni L x l x h	280x280x400 mm	320x200x280 mm	345x244x229 mm



PRELUCRARE BETON

RIGLE VIBRANTE

Caracteristici

Rigla vibranta, compacta, portabila, usor de manevrat pentru vibrarea suprafetelor pardoselilor de beton sau sapa.



DATE TEHNICE	RVB1-H	RVB2-H
Tip motor		Honda GX35
Combustibil		Benzina
Putere motor		1.3 cp
Rotatii motor		7.000 rpm
Capacitate rezervor		0,63 L
Numar manere	1	2
Lungime rigle disponibile		1.8 / 2.5 / 3 / 3.7 / 4.5 m
Greutate		20 Kg



PRELUCRARE BETON

ELICOPTERE PARDOSEALA

Caracteristici

Motorizare termica in 4 timpi, benzina, racire cu aer sau electrica
Sisteme multiple de filtrare aer si combustibil
Maneta de acceleratie si shock heavy-duty
Toate comenzile sunt plasate pe ghidon:
acceleratie, reglaj unghi pale, buton de oprire in caz de urgenta, reglaj inaltime maner
Dotare de serie cu pale de nivelare sapa si/sau beton

Ideal pentru suprafete reduse
Usor de transportat si manevrat datorita manerului pliabil si a greutatii reduse

Optional

Disc comparator
Lame finisare



DATE TEHNICE	EP600-E	EP600-H
Tip motor	Electric 230V	Honda GX160
Combustibil	-	Benzina
Putere motor	2,2 kW	5,5 cp
Rotatii motor	-	3.600 RPM
Capacitate rezervor	-	2,1 L
Consum carburant	-	0,6 L/h
Diametru pale	600 mm	
Disc comparator	Optional	
Greutate utilaj	45 kg	45 kg
Dimensiuni L x l x h (mm)	850 x 600 x 1.300	



PRELUCRARE BETON

ELICOPTERE PARDOSEALA

Caracteristici

Dotare de serie cu pale de nivelare sapa si/sau beton
Toate comenzile sunt plasate pe ghidon: acceleratie,
reglaj unghi pale, buton de oprire in caz de urgenta,
reglaj inaltime maner pentru o mai buna accesibilitate
Motorizare termica in 4 timpi, benzina, racire cu aer
Sisteme multiple de filtrare aer si combustibil
Maneta de acceleratie si shock heavy-duty
Maner pliabil
4 palete standard incluse

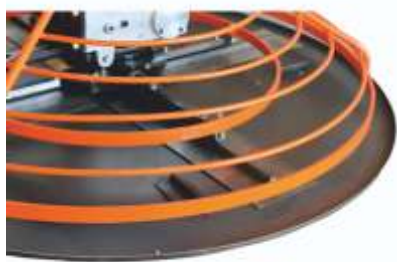

Optional

Disc comparator
Lame finisare



DATE TEHNICE	EP900-E	EP1200-H
Tip motor	Honda GX160	Honda GX270
Combustibil	Benzina	Benzina
Putere motor	5,5 cp	8,5 cp
Rotatii motor	3.600 RPM	2.500 RPM
Capacitate rezervor	2,1 L	5,3 L
Consum carburant	0,6 L/h	-
Diametru pale	900 mm	1.200 mm
Disc comparator	Optional	Optional
Greutate utilaj	80 kg	99 kg
Dimensiuni L x l x h (mm)	1.050 x 900 x 1.090	1.170 x 1.170 x 350



PRELUCRARE BETON

MASINA FREZAT / SCARIFICAT

Caracteristici

Masina de frezat / scarificat adaptabila pentru:

- rectificare suprafete din beton si sapa;
- eliminare marcaje rutiere.

Echipare standard

Structura robusta din otel aliat

Reglare inaltime de taiere

Roti pentru transport

Buton oprire motor pe maner

Discuri diamantate

interschimbabile

Posibilitate conectare aspirator

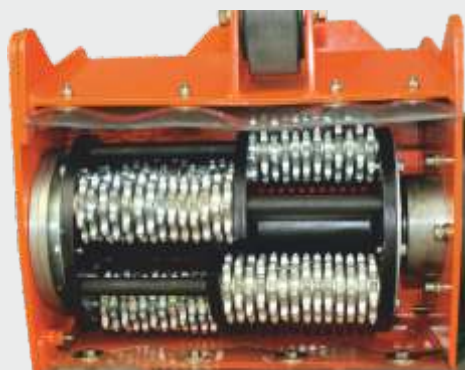

Contor ore



DATE TEHNICE

MSB25-H

Tip motor	Honda GX390
Combustibil	Benzina
Putere motor	11,7 cp
Rotatii motor	3.600 RPM
Capacitate rezervor	6,1 L
Consum carburant	1,2 L/h
Latime de lucru	250 mm
Adancime maxima de taiere	3 mm / trecere
Greutate utilaj	115 kg
Dimensiuni L x l x h (mm)	850 x 490 x 950



PRELUCRARE BETON

LIPE MANUALE / CARUCIOR IMPRASTIERE MATERIAL

Tipuri lipe

Tip 1 - Profil rectangular din aluminiu

Lungime rigla 2,44 m

Lungime rigla 3 m



Tip 2 - Aluminiu extrudat capete rotunjite

Lungime rigla 1,22 m

Lungime rigla 1,83 m



Tip 3 - Tabla, capete rotunjite

Lungime rigla 1,22 m

Lungime 1,53 m

Lungime 1,83 m



Optional

Maner lipe lungime 2 x 2.5m format din 2 segmente ce se pot uni (compatibil cu toate tipurile de lipe)



Carucior pentru imprastiere materiale finisaj pardoseli
Capacitate transport 150kg / 0,18m³



GENERATOARE

GENERATOARE STATIONARE SERIA BIAA

Caracteristici:

- Demaraj electric
- Clasa de protectie IP23
- Clasa de izolare H
- Preincalzire motor inclusa in echiparea standard
- Panou ATS inclus in echiparea standard
- Regulator turatie motor:
 - mecanic: BIAA40
 - electronic: BIAA62, BIAA82, BIAA110



Controller ALM 929



DATE TEHNICE	BIAA40	BIAA62	BIAA82	BIAA110
Putere maxima generator	40 kVA / 32 kW	62 kVA / 50 kW	82 kVA / 66 kW	110 kVA / 88 kW
Putere continua generator	36 kVA / 29 kW	56 kVA / 45 kW	75 kVA / 60 kW	100 kVA / 80 kW
Voltaj / Frecventa	400 / 230 V 50 Hz	400 / 230 V 50 Hz	400 / 230 V 50 Hz	400 / 230 V 50 Hz
Factor de putere	0,8	0,8	0,8	0,8
Motor / putere	AYD4NS32	AYD4TS38	AYD4TS41E	AYD4TS44
Turatie	1.500 rpm	1.500 rpm	1.500 rpm	1.500 rpm
Nr. cilindri motor	4 vertical in linie	4 vertical in linie	4 vertical in linie	4 vertical in linie
Capacitate lichid racire	14,5 L	16 L	17 L	19 L
Carburant	Motorina	Motorina	Motorina	Motorina
Capacitate rezervor motorina	105 L	140 L	140 L	140 L
Capacitate rezervor ulei	12 L	14 L	12 L	12 L
Regulator tensiune	AVR	AVR	AVR	AVR
Greutate	1.125 kg	1.190 kg	1.275 kg	1.390 kg
Dimensiuni LxIxh (mm)	2.100 x 1.000 x 1.570	2.350 x 1.100 x 1.730	2.350 x 1.100 x 1.730	2.350 x 1.100 x 1.730



GENERATOARE

GENERATOARE STATIONARE SERIA BIFA

Caracteristici:

Demaraj electric
 Clasa de protectie IP23
 Clasa de izolare H
 Preincalzire motor inclusa in echiparea standard
 Panou ATS inclus in echiparea standard
 Regulator turatie motor - electronic
 Aspirare aer:

- Turbocharger: BIFA66, BIFA88
- Turbocharger/Aftercooler: BIFA132



Controller ALM 929



DATE TEHNICE	BIFA66	BIFA88	BIFA132
Putere maxima generator	66 kVA / 53 kW	88 kVA / 70 kW	132 kVA / 106 kW
Putere continua generator	60 kVA / 48 kW	80 kVA / 64 kW	120 kVA / 96 kW
Voltaj / Frecventa	400 / 230 V 50 Hz	400 / 230 V 50 Hz	400 / 230 V 50 Hz
Factor de putere	0,8	0,8	0,8
Motor / putere	IVECO / N45SM1A	IVECO / N45SM3	IVECO / N45TM3
Turatie	1.500 rpm	1.500 rpm	1.500 rpm
Nr. cilindri motor	4 vertical in linie	4 vertical in linie	4 vertical in linie
Capacitate lichid racire	18,5 L	18,5 L	18,5 L
Carburant	Motorina	Motorina	Motorina
Capacitate rezervor motorina	140 L	140 L	160 L
Capacitate rezervor ulei	12,8 L	12,8 L	12,8 L
Regulator tensiune	AVR	AVR	AVR
Greutate	1.220 kg	1.310 kg	1.525 kg
Dimensiuni LxIxh (mm)	2.350 x 1.100 x 1.730	2.350 x 1.100 x 1.730	2.550 x 1.100 x 1.730



GENERATOARE

GENERATOARE STATIONARE SERIA SKD



Panou ATS inclus
in standard



**Controller
DC5x-4G Ver1.0**

Dotare standard panou pentru
automatizare la pornire tip ATS-M
Optional prize pe panoul de comanda:

- 1 x 400V 63A
- 1 x 400V 32A
- 1 x 230V 16A

Protectie generator IP32
Temperatura de lucru -15° + 70°C
Temperatura depozitare -30°C +80°C

DATE TEHNICE	SKD25S	SKD34S
Putere maxima generator	25.0 kVA / 19.8 kW	34 kVA / 27 kW
Putere continua generator	22.5 kVA / 18.0 kW	31,3 kVA / 25 kW
Voltaj / Frecventa	400 / 230 V 50 Hz	400 / 230 V 50 Hz
Factor de putere	0,8	0,8
Amperaj	32,4 A	47,5 A
Motor / putere	YS490D / 21 CP	YS4100D / 33 CP
Turatie	1.500 rpm	1.500 rpm
Nr. cilindri motor	4 vertical in linie	4 vertical in linie
Capacitate lichid racire	9 L	10 L
Carburant	Motorina	Motorina
Consum la 25% putere	≤ 235 g / kW / h	≤ 235 g / kW / h
Autonomie la 70% putere	30 ore	25 ore
Capacitate rezervor motorina	86 L	100 L
Tip ulei / capacitate rezervor ulei	15W40 / 4 L	15W40 / 8 L
Regulator tensiune	AVR	AVR
Nivel zgomot la 7m	80 dB	80 dB
Greutate	669 kg	971 kg
Dimensiuni LxIxh (mm)	1.950 x 900 x 1.050	2.250 x 1.000 x 1.250



GENERATOARE

GENERATOARE OPEN SERIA SK

Caracteristici:

Alternator de calitate superioara
Alerta nivel ulei scazut cu oprire automata a motorului
Senzor de suprasarcina cu auto-oprire
Filtru de aer nou, mai mic cu un design deosebit ce reduce consumul de ulei si creste puterea generatorului
Silentios si prietenos cu mediul
Regulator de tensiune AVR
Portabil, compact, cadru rezistent
Pentru uz casnic dar si comercial
Panou de control rezistent la ploaie si praf
Multimetru digital cu afisare: tensiune, frecventa, contor ore.



Cadru tratat pentru a preveni ruginirea



Alternator produs si patentat de Senci



Filtru de aer patentat



SK2500



SK5000E

DATE TEHNICE	SK2500	SK2800	SK4500	SK5000E	SK5500E	SK10000E
Voltaj	230 V	230 V	230 V	230 V	230 V	230 V
Frecventa	50 Hz	50 Hz	50 Hz	50 Hz	50 Hz	50 Hz
Putere maxima	2,2 kW	2,8 kW	3,8 kW	4,8 kW	5,5 kW	8 kW
Putere in regim continuu	2 kW	2,5 kW	3,2 kW	4,2 kW	5 kW	7,5 kW
Amperaj nominal	8,7 A	10,9 A	13,9 A	18,3 A	21,7 A	32,6 A
Factor de putere	1					
Regulator de tensiune	AVR					
Tip motor	1 cilindru, 4 timpi, OHV					
Mondel motor Senci	CP170F	CP170F	SC230	AP190F	AP190F	SC460
Putere motor	7 CP	7 CP	7,5 CP	14 CP	14 CP	16 CP
Capacitate cilindrica	208cc	208cc	223cc	420cc	420cc	459cc
Rotatii motor	3.600	3.600	3.600	3.600	3.600	3.600
Demaraj	La sfoara			La sfoara / La cheie		
Roti si manere	Nu			Da		
Racire	Aer					
Carburant	Benzina					
Capacitate rezervor benzina	15 L	15 L	15 L	25 L	25 L	25 L
Capacitate ulei motor	0,6 L	0,6 L	0,6 L	1,1 L	1,1 L	1,1 L
Autonomie (100% putere)	11 ore	10 ore	8 ore	7,5 ore	7 ore	5 ore
Nivel acustic @4m / 75% putere	95 dB	96 dB	97 dB	97 dB	97 dB	97 dB
Greutate	41,3 kg	41,3 kg	41,3 kg	41,3 kg	41,3 kg	41,3 kg
Dimensiuni LxIxh (mm)	589x438x450	589x438x450	589x438x450	683x515x545	683x515x545	683x515x545



MOTOPOMPE

Caracteristici:

Motor usor de pornit, OHV fiabil
 Dispozitiv de protectie pentru nivel de ulei scazut
 Paleta fixa si rotativa fabricata din fonta
 Garnitura de etansare din ceramica
 Senzor lipsa ulei cu oprirea automata a motorului
 Carcasa pompei este fabricata din aliaj de aluminiu avand o greutate redusa dar o rezistenta mare
 Raspandire larga, utilizare pentru gradinarit, irigatii sau alte domenii de aprovizionare cu apa.

MOTOPOMPE APA CURATA

DATE TEHNICE	BTA-MP25	BTA-MP40
Diametru aspirare/refulare	25 mm	40 mm
Inaltime pompare	9 m	25 m
Debit apa	4m ³ /h	12m ³ /h
Adancime aspirare	6 m	6 m
Motor	AP152F	AP152F
Putere motor / Turatii	2,5 CP/3.600 rpm	2,5 CP/3.600 rpm
Capacitate cilindrica	98 CC	98 CC



MOTOPOMPE APA SEMI CURATA

DATE TEHNICE	BTA-MP50	BTA-MP80	BTA-MP100
Diametru aspirare/refulare	50 mm	80 mm	100 mm
Inaltime pompare	25 m	20 m	28 m
Debit apa	500 L/min	830 L/min	1.330 L/min
Adancime aspirare	7 m	7 m	7 m
Motor	AP170F	SC230	
Putere motor / Turatii	7 CP/3.600 rpm	7,5 CP/3.600 rpm	
Capacitate cilindrica	208 CC	223 CC	



MOTOPOMPE DE PRESIUNE

DATE TEHNICE	BTA-MPP50	BTA-MPP80
Diametru aspirare/refulare	50 mm	80 mm
Inaltime pompare	80 m	70 m
Debit apa	300 L / min.	830 L / min.
Adancime aspirare	7 m	7 m
Motor	AP170F	AP190F
Putere motor / Turatii	7 CP/3.600 rpm	14 CP/3.600 rpm
Capacitate cilindrica	208 CC	420 CC



MOTOPOMPE

ACCESORII

DATE TEHNICE

Furtun absorbtie	Ø 25 mm 1" 7 bar
	Ø 50 mm 2" 5 bar
	Ø 75 mm 3" 4 bar
	Ø 100 mm 4" 4 bar
Furtun refulare	Ø 25 mm 1" 7 bar
	Ø 50 mm 2" 5 bar
	Ø 75 mm 3" 4 bar
	Ø 100 mm 4" 4 bar
Furtun refulare	lungime 20 m, Ø 50 mm, 2" 10 bar
	lungime 20 m, Ø 75 mm, 3" 10 bar
	lungime 20 m, Ø 100 mm, 4" 7 bar



Produce fabricate
in Germania

DATE TEHNICE

Colier cuplă Storz	Ø max. 55 mm
Colier cuplă Storz	Ø max. 79 mm
Cuplă Storz fixă	2" 50 mm
Cuplă Storz fixă	3" 75 mm
Cuplă Storz mobilă	2" 50 mm
Cuplă Storz mobilă	3" 75 mm



SCHELE MOBILE PROFESIONALE DIN ALUMINIU

PROTUBE L



Certificate
EN 131-7
Norm

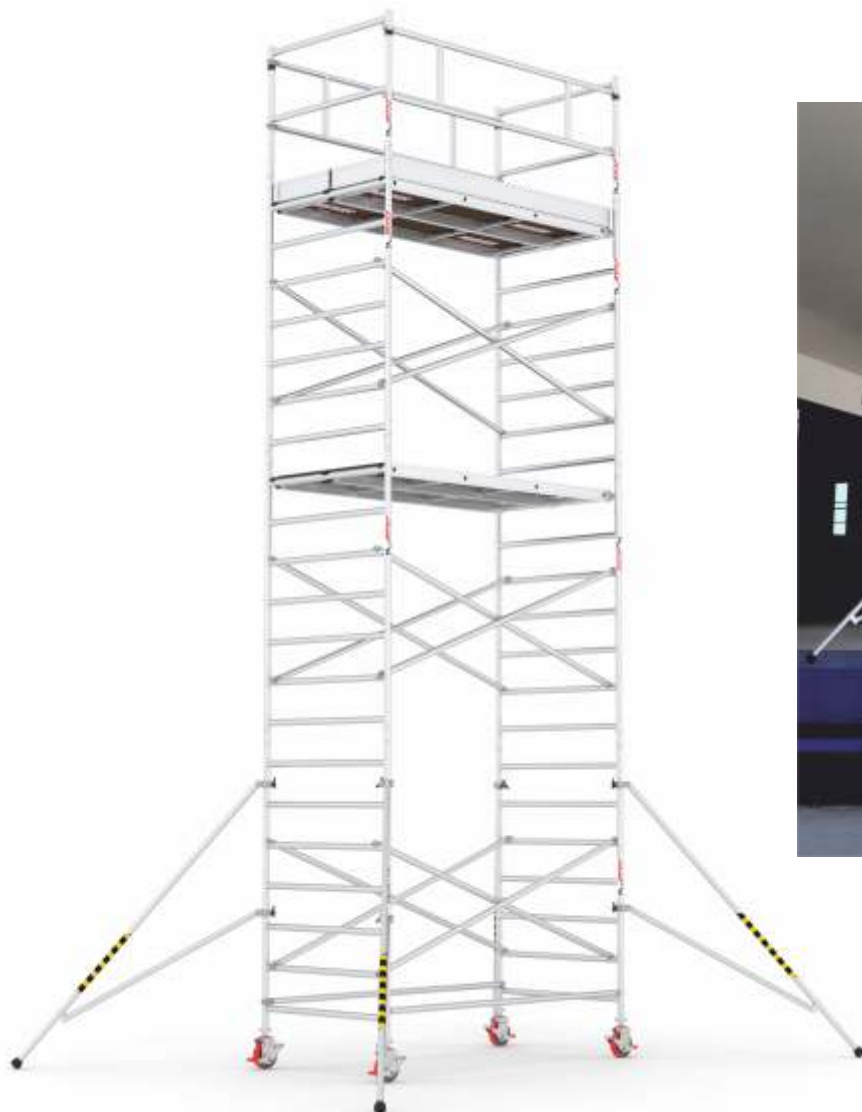

L8_FP

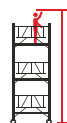
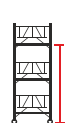
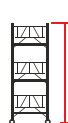

	m.	m.	m.	cm.	cm.	kg.
L4_FP	3,5	2,3	4,3	255x135	500x400	124
L6_FP	5,6	4,4	6,4	255x135	500x400	169
L8_FP	7,7	6,5	8,5	255x135	500x400	234
L10_FP	9,2	8,0	10,0	255x135	500x400	257
L12_FP	11,9	10,7	12,7	255x135	500x400	328
L14_FP	13,2	12,0	14,0	255x135	500x400	352

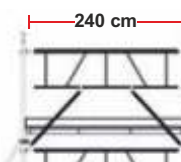
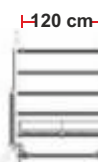

SCHELE MOBILE PROFESIONALE DIN ALUMINIU

PROTUBE L

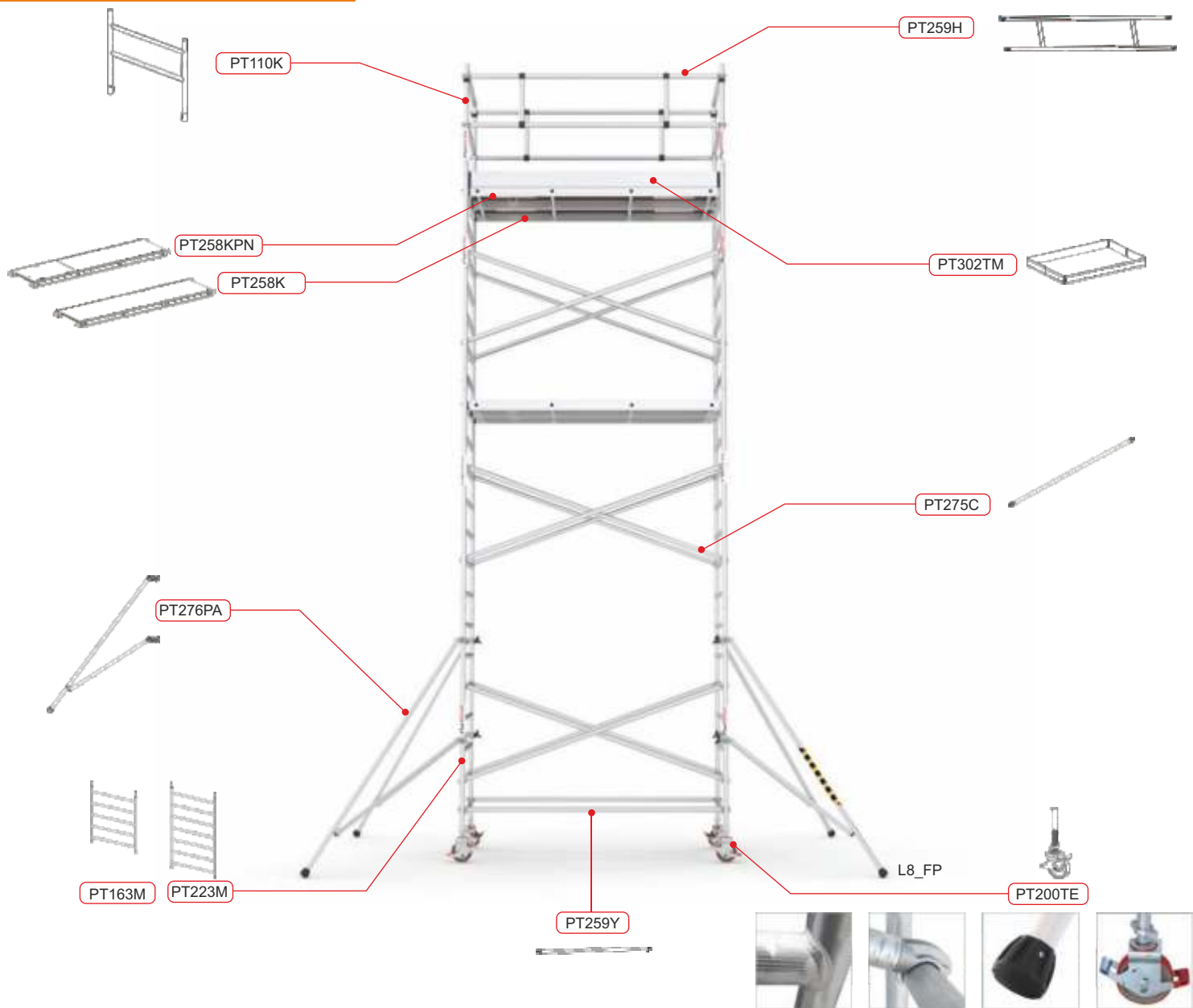

		L4_FP	L6_FP	L8_FP	L10_FP	L12_FP	L14_FP
	PT223M	2	4	6	6	10	10
	PT163M	-	-	-	2	-	2
	PT110K	2	2	2	2	2	2
	PT258KP	1	1	2	2	3	3
	PT258K	1	1	1	1	1	1
	PT275C	4	8	12	16	20	24
	PT259H	2	2	2	2	2	2
	PT259Y	2	2	2	2	2	2
	PT276PA	-	4	4	4	4	4
	PT200TE	4	4	4	4	4	4
	PT302TM	1	1	1	1	1	1



SCHELE MOBILE PROFESIONALE DIN ALUMINIU

PROTUBE S



Certificate
EN 131-7
Norm



S8

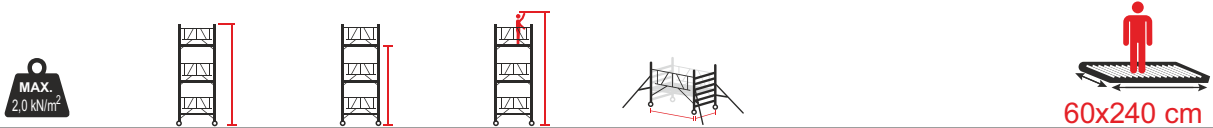



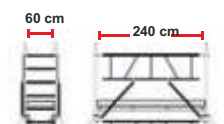





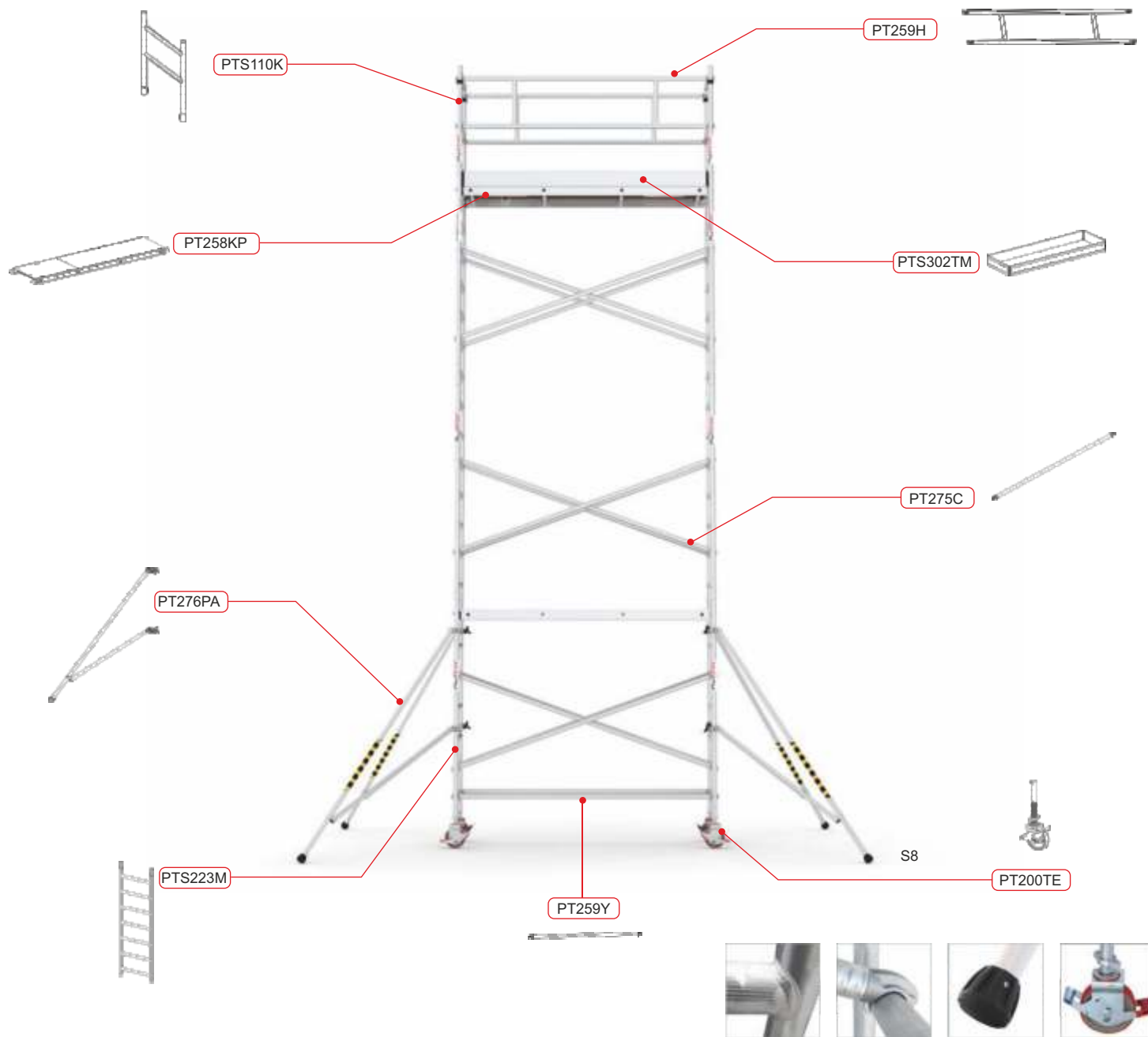

	m.	m.	m.	cm.	kg.
S4	3,5	2,3	4,3	256x74	93
S6	5,6	4,4	6,4	256x74	132
S8	7,7	6,5	8,5	256x74	174
S10	9,2	8,6	10,6	256x74	197



SCHELE MOBILE PROFESIONALE DIN ALUMINIU

PROTUBE S



	S4	S6	S8	S10
 PTS223M	2	4	6	8
 PTS110K	2	2	2	2
 PT258KP	1	1	1	1
 PT275C	4	8	12	16
 PT259H	2	2	2	2
 PT259Y	2	2	2	2
 PT276PA	-	4	4	4
 PT200TE	4	4	4	4
 PTS302TM	1	1	1	1



SCHELE MOBILE PROFESIONALE DIN ALUMINIU

PROTUBE F



Certificate
EN 131-7
Norm



F180



F360

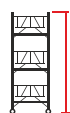

m.

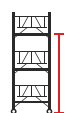

m.

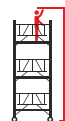

m.

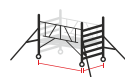

cm.



cm.



60x180 cm

kg.

	m.	m.	m.	cm.	cm.	kg.
F90	1,95	0,94	2,94	196x73	321x444	54
F180	3,06	1,84	3,84	196x73	321x444	75
F360	4,86	3,65	5,65	196x73	321x444	131



F90

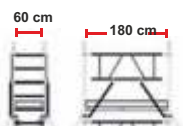

SCHELE MOBILE PROFESIONALE DIN ALUMINIU

PROTUBE F

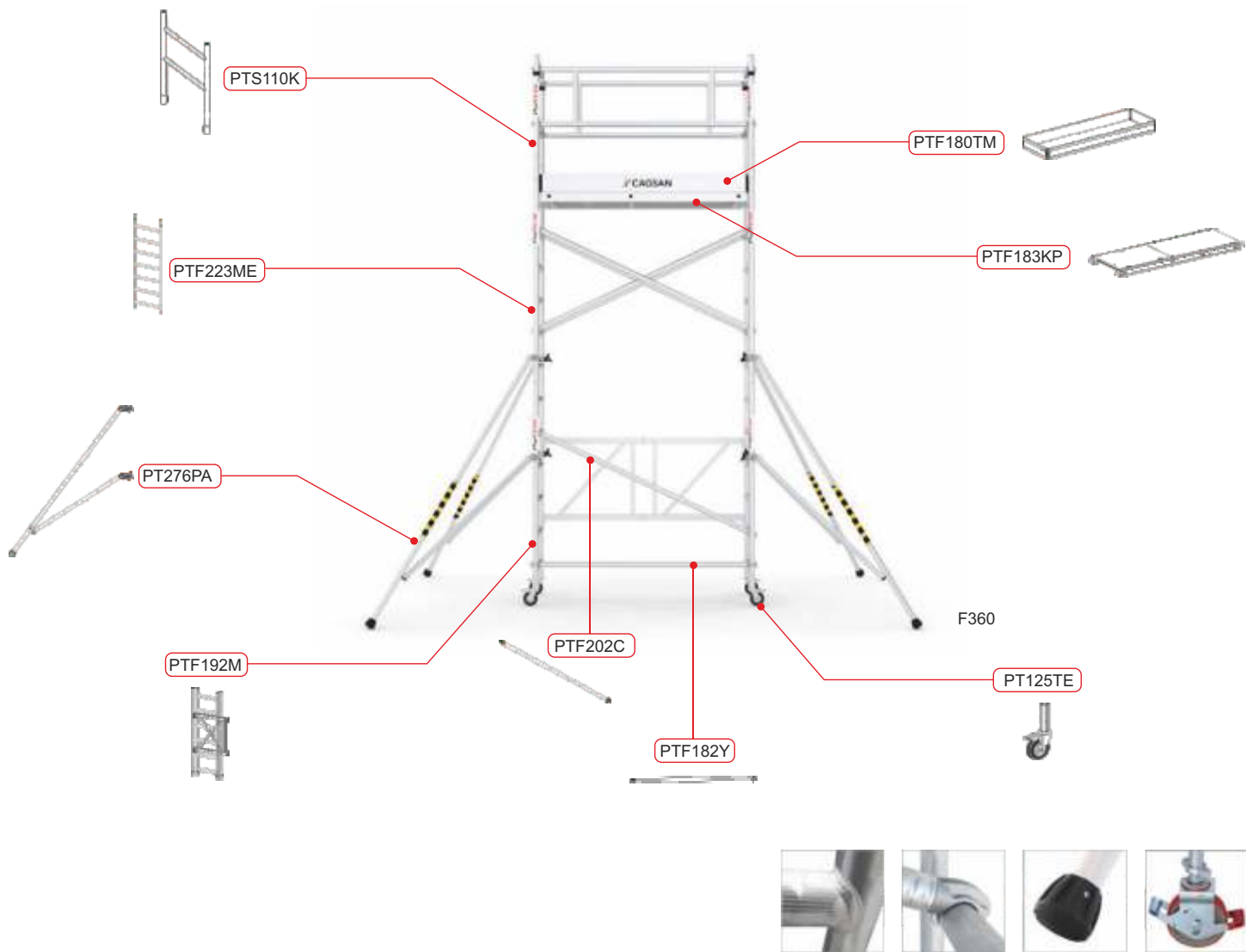

		F90	F180	F360
	PTF192M	1	1	1
	PTF223ME	-	-	2
	PTS110K	-	2	2
	PTF183KP	1	1	1
	PTF202C	-	1	5
	PTF182H	-	2	2
	PTF182Y	-	1	1
	PT276PA	-	-	4
	PT125TE	4	4	4
	PTF180TM	-	1	1
	PT18C	-	4	8



SCHELE MOBILE PROFESIONALE DIN ALUMINIU

TELESAFE XL

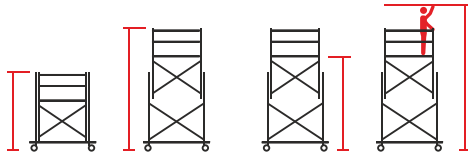

		m.	m.	m.	m.	cm.	cm.	cm.	kg.
S004 XL FP	2x8	2,50	3,90	2,75	4,75	125-215x210	75x225x38	39x122x46	82
S005 XL FP	2x10	3,05	4,95	3,83	5,83	125-215x210	75x280x38	39x122x46	91
S006 XL FP	2x11	3,34	5,54	4,42	6,42	125-215x210	75x310x38	39x122x46	95
S007 XL FP	2x13	3,87	6,35	5,23	7,23	145-235x210	75x360x38	39x148x46	100
S008 XL FP	2x15	4,41	7,17	6,05	8,05	145-235x215	75x415x45	39x154x46	122

TELE SM

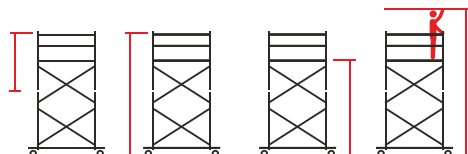









		m.	m.	m.	m.	cm.	cm.	cm.	kg.
SM460	2x7=14	1,96	4,16	2,95	4,95	145-235x198	74x205x50	39x154x46	97,8
SM640	3x7=21	1,96	6,14	4,91	6,91	145-235x198	74x205x65	39x154x46	108,2



SCHELE MOBILE PROFESIONALE

SCARA DUBLA SI SCHELA FARA ROTI TELE PL

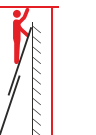







 MAX. 2,0 kN/m ²							
PL002	2x8=16	m. 2,46	m. 1,11	m. 3,11	m. 3,02	m. 4,61	kg. 36,8
							45x155 cm (WxLxH-cm.) 59x240x33

PLATFORMA MOBILA CU 4+1 TREPTE EP4



Certificate
EN 131-7
Norm

 MAX. 150 Kg.							
EP4	4+1	2,35	1,25	3,25	0,80	1,55	kg. 57,0
							60x61 cm (WxLxH-cm.) 84x197x65



SCARI

PENTRU CASA/INTERIOR



Caracteristici

Material: **aluminiu**

Scari pliabile pentru utilizare universală
Platforma de dimensiune mare, rezistentă
În conformitate cu directiva EN131 ce suportă o greutate a utilizatorului de până la 150 kg.



DATE TEHNICE	STR0102	STR0103	STR0104	STR0106
Numar trepte	2	3	4	6
A - Înălțime maximă	92 cm	111 cm	132 cm	170 cm
B - Deschidere scara	46 cm	59 cm	72 cm	95 cm
C - Latime baza scara	37 cm	40 cm	43 cm	48 cm
Greutate max. operare	150 kg	150 kg	150 kg	150 kg
Greutate scara	2 kg	2,3 kg	2,8 kg	3,7 kg
Dimensiune ambalaj LxIxh (cm)	96x12x37	118x11x40	140x12x43	183x12x48

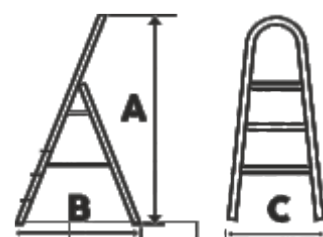

Caracteristici

Material: **otel**

Ideală pentru utilizarea în casă
Trepte mari acoperite cu cauciuc pentru un confort mare și aderență superioară
În conformitate cu directiva EN131 ce suportă o greutate a utilizatorului de până la 150 kg.



DATE TEHNICE	STR0202	STR0203	STR0204	STR0206
Numar trepte	2	3	4	6
A - Înălțime treaptă superioară	47 cm	71 cm	95 cm	145 cm
B - Înălțime scara	71 cm	103 cm	120 cm	168 cm
C - Ampatament scara	48 cm	66 cm	82 cm	117 cm
D - Latime scara	48 cm	48 cm	48 cm	48 cm
E - Înălțime maner	80 cm	125 cm	129 cm	177 cm
Greutate max. operare	150 kg	150 kg	150 kg	150 kg
Greutate scara	4,4 kg	5,8 kg	7,8 kg	10,5 kg
Dimensiune ambalaj LxIxh (cm)	82x30x48	127x30x48	132x30x48	180x30x48



SCARI PROFESIONALE DIN ALUMINIU

SIMPLE



Caracteristici

Realizata din **aluminu** anodizat, scara este mai durabila, rezistenta la rugina si fina la atingere. In conformitate cu directiva EN131 ce suporta o greutate a utilizatorului de pana la 150 kg.



DATE TEHNICE	STR109	STR111	STR113	STR115
Numar trepte	9	11	13	15
A - Inaltime maxima	253 cm	300 cm	359 cm	413 cm
B - Latime scara	35 cm	35 cm	35 cm	35 cm
Greutate max. operare	150 kg	150 kg	150 kg	150 kg
Greutate scara	3,9 kg	4,1 kg	4,9 kg	5,6 kg
Dimensiune ambalaj LxIxh (cm)	248x35x6,5	295x35x6,5	354x35x6,5	408x35x6,5

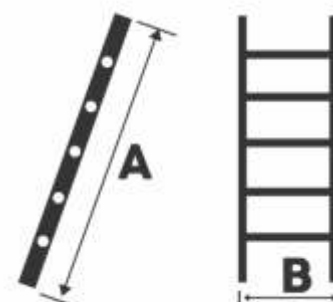

SCARI PROFESIONALE DIN ALUMINIU

DUBLE



Caracteristici

Scari pliabile pentru utilizare profesionala
Se poate utiliza ca scara dubla, simpla si extinsa
In conformitate cu directiva EN131 ce suporta o greutate a utilizatorului de pana la 150 kg.

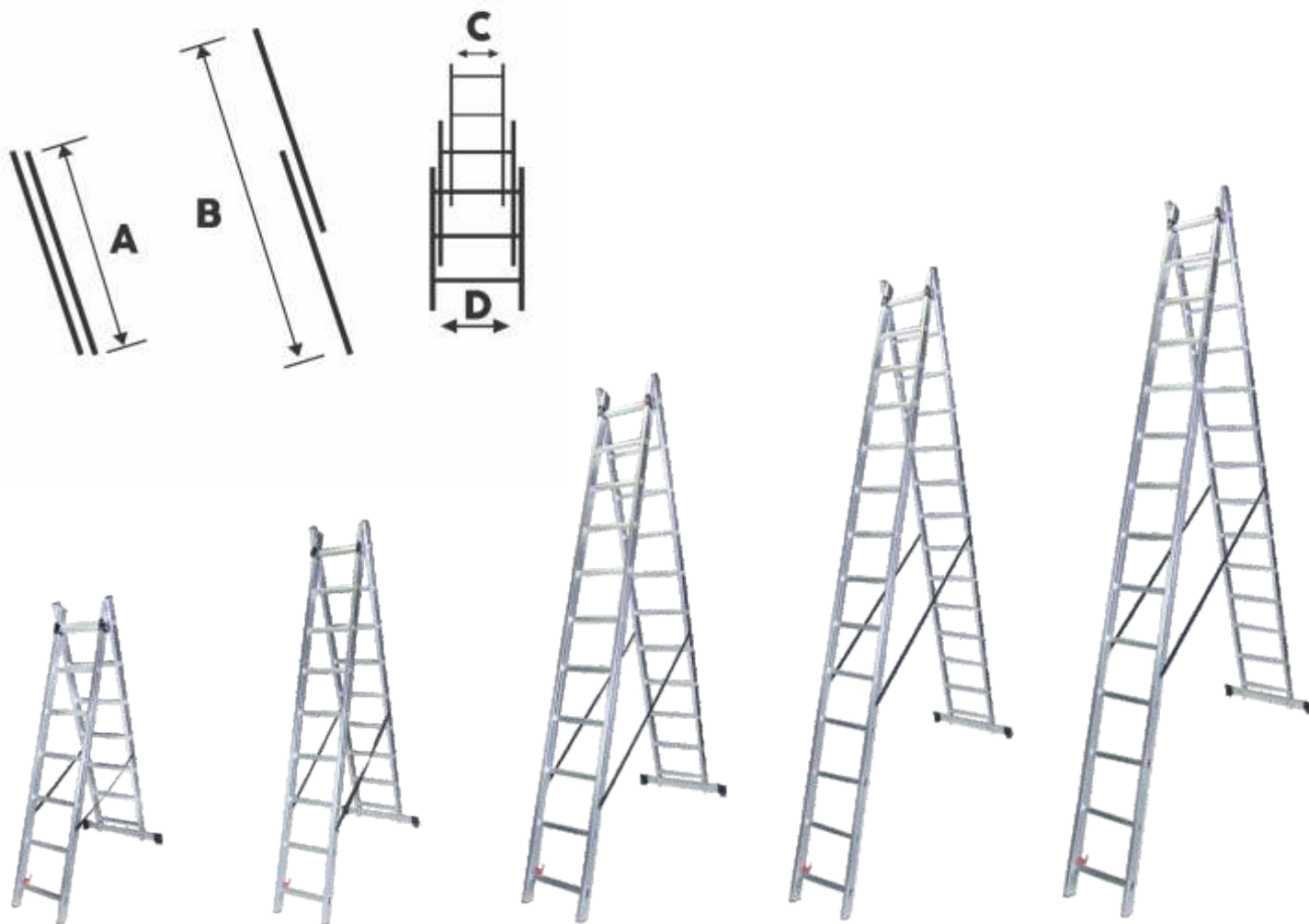

DATE TEHNICE	STR207	STR209	STR211	STR214	STR217
Numar trepte	2x7	2x9	2x11	2x14	2x17
A - Inaltime scara dubla	168 cm	240 cm	300 cm	386 cm	467 cm
B - Inaltime maxima	215 cm	425 cm	530 cm	680 cm	830 cm
C - Latime segment 1	35 cm	35 cm	35 cm	35 cm	35 cm
D - Latime segment 2	42 cm	42 cm	42 cm	42 cm	42 cm
Greutate max. operare	150 kg	150 kg	150 kg	150 kg	150 kg
Greutate scara	6,5 kg	7,9 kg	9,8 kg	11,6 kg	13,6 kg
Dimensiune ambalaj LxIxh (cm)	200x42x11	247x42x11	295x42x11	381x42x11	472x42x11



SCARI PROFESIONALE DIN ALUMINIU

TRIPLE



Caracteristici

Scari pliabile pentru utilizare profesionala
Se poate utiliza ca scara dubla, simpla si extinsa
In conformitate cu directiva EN131 ce suporta o greutate a utilizatorului de pana la 150 kg.

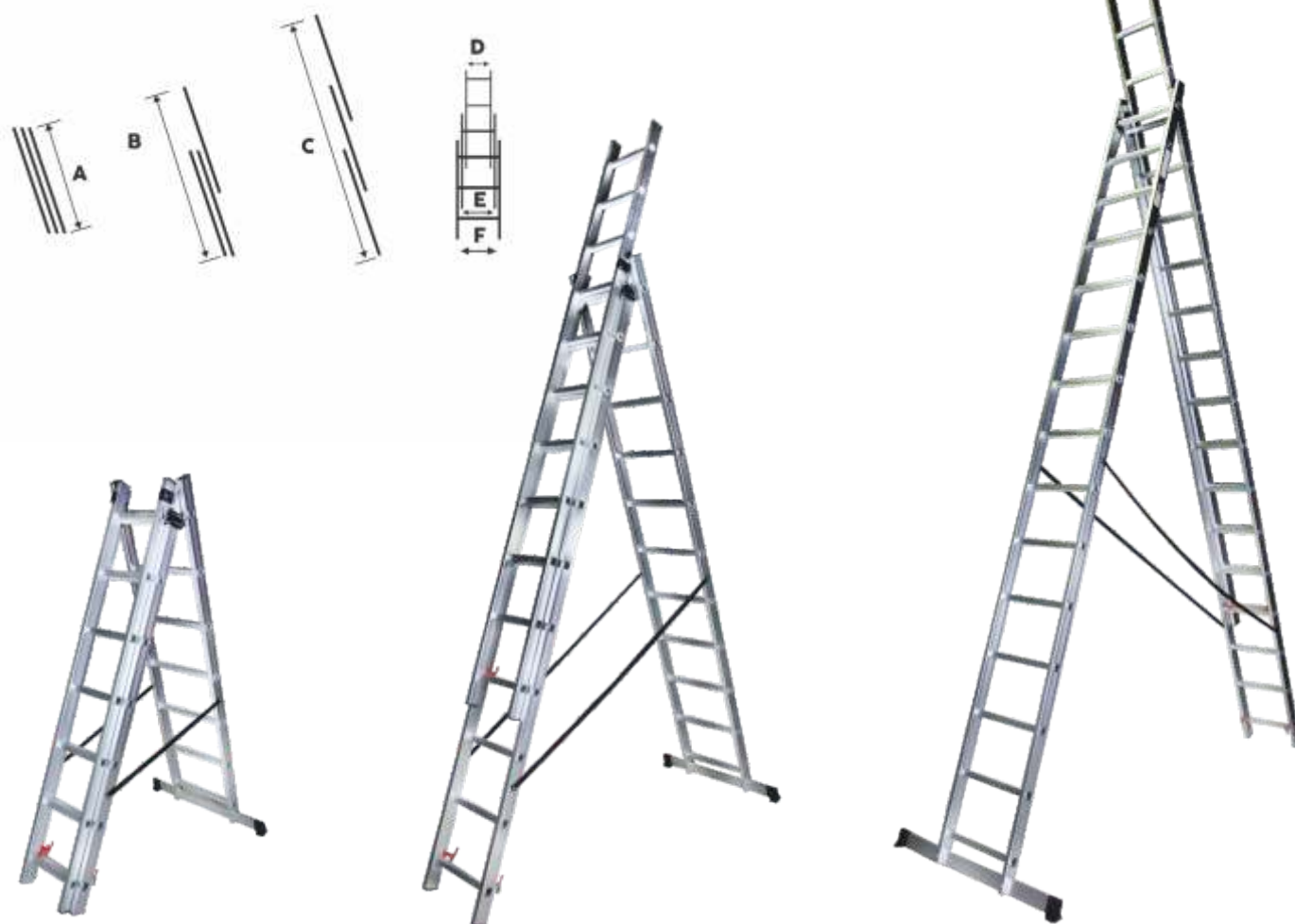

DATE TEHNICE	STR307	STR308	STR309	STR311	STR313	STR315
Numar trepte	3x7	3x8	3x9	3x11	3x13	3x15
A - Inaltime cu un segment	198 cm	225 cm	253 cm	300 cm	359 cm	413 cm
B - Inaltime cu 2 segmente	310 cm	365 cm	421 cm	530 cm	630 cm	730 cm
C - Inaltime maxima	421 cm	503 cm	589 cm	750 cm	925 cm	1.090 cm
D - Latime segment 1	32 cm	32 cm	32 cm	32 cm	32 cm	32 cm
E - Latime segment 2	38 cm	38 cm	38 cm	38 cm	38 cm	38 cm
F - Latime segment 3	44 cm	44 cm	44 cm	44 cm	44 cm	44 cm
Greutate max. operare	150 kg	150 kg	150 kg	150 kg	150 kg	150 kg
Greutate scara	9,6 kg	10,7 kg	11,7 kg	13,9 kg	16,1 kg	18,3 kg
Dimensiune ambalaj LxIxH (cm)	193x44x17	220x44x17	248x44x17	295x44x17	354x44x17	408x44x17



SCARI PROFESIONALE DIN ALUMINIU

TELESCOPICE



Caracteristici

Scara telescopică ce se pliază prin simplă apăsare a 2 butoane (pe rând câte o treaptă)
 În conformitate cu directiva EN131 ce suportă o greutate a utilizatorului de până la 150 kg.



DATE TEHNICE	STR1020	STR1026	STR1032	STR1038
Numar trepte	6	9	11	13
Latime scara	46 cm	47 cm	48 cm	48 cm
Inaltime scara pliata	69 cm	75 cm	81 cm	87 cm
Inaltime maxima	200 cm	260 cm	320 cm	380cm
Greutate max. operare	150 kg	150 kg	150 kg	150 kg
Greutate scara	5 kg	6,7 kg	8,8 kg	10,8 kg
Dimensiune ambalaj Lxlxh (cm)	69x50x10	75x50x10	81x50x10	86x50x10



SCARI PROFESIONALE DIN ALUMINIU

TELESCOPICA DUBLA

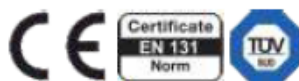

Caracteristici

Scara telescopică ce se pliază prin simplă apăsare a 2 butoane (pe rând câte o treaptă)
În conformitate cu directiva EN131 ce suportă o greutate a utilizatorului de până la 150 kg.



DATE TEHNICE **STR3032**

Numar trepte	2x5
Latime scara	52 cm
Inaltime scara pliata	88 cm
Inaltime scara dubla	156 cm
Inaltime maxima	320 cm
Greutate max. operare	150 kg
Greutate scara	12 kg
Dimensiune ambalaj LxIxH (cm)	87x52x19



SCARI PROFESIONALE DIN ALUMINIU

MULTIFUNCTIONALE



Caracteristici

Scari pliabile pentru utilizare profesionala
Se poate utiliza ca scara dubla, simpla si extinsa
In conformitate cu directiva EN131 ce suporta o greutate a utilizatorului de pana la 150 kg.



DATE TEHNICE	STR402	STR403	STR404	STR405
Numar trepte	4x2	4x3	4x4	4x5
Inaltime scara dubla	118 cm	175 cm	229 cm	283 cm
Ampatament scara dubla	85 cm	119 cm	152 cm	185 cm
Inaltime maxima	250 cm	360 cm	460 cm	580 cm
Inaltime scara pliata	66 cm	94 cm	122 cm	150 cm
Inaltime scara tip pod	68 cm	96 cm	124 cm	152 cm
Lungime scara tip pod	158 cm	230 cm	310 cm	420 cm
Greutate max. operare	150 kg	150 kg	150 kg	150 kg
Greutate scara	9,2 kg	10,6 kg	12 kg	13,5 kg
Dimensiune ambalaj LxIxH (cm)	68x25x36	96x25x36	124x25x36	152x25x36



SCHELA DIN ALUMINIU

SCHELA CU SCARA DUBLA



Caracteristici

Schela pentru utilizare profesionala

Se assembleaza in cateva secunde prin plasarea podelei la inaltimea dorita si apoi se insereaza barele transferabile pentru stabilizare (de o parte si de alta)

Se poate utiliza ca schela, scara simpla iar cea de-a 2 scara se poate pozitiona pe prima pentru a mari inaltimea de lucru

In conformitate cu directiva EN131 ce suporta o greutate a utilizatorului de pana la 150 kg.



DATE TEHNICE	STR0505	STR0707
Numar trepte	2x5	2x7
Lungime schela	160 cm	160 cm
Inaltime schela	140 cm	196 cm
Inaltime scara dubla	132 cm	180 cm
Inaltime maxima scara	220 cm	330 cm
Greutate max. operare	150 kg	150 kg
Greutate scara	15,4 kg	16,7 kg
Dimensiune ambalaj LxIxh (cm)	138x16x42	196x16x42



MASINI DE CAROTAT

SERIA EC

Caracteristici

Protectie suprasarcina

Cremaliera din otel ce-i confera o stabilitate marita

Inaintarea masinii se face pe cremaliera, manerul din otel este usor detasabil si poate fi pozitionat atat pe stanga cat si pe dreapta.

Suplimentar manerul poate fi pozitionat pe o a 2-a conexiune cu reductie pentru cazurile in care este necesara o inaintare precisa.

Zgomot si vibratii scazute

2 trepte de turatie

4 conexiuni cu filetare pentru o stabilitate marita

Se poate utiliza cu sau fara aspirator umed

Intrerupator diferential
si test



Utilizare

Pentru a da gauri in zidarie, beton si beton armat



Suport rezistent cu 4 conexiuni
filetante si brat transversal de sustinere
pentru dat gauri in perete sau podea.



EC1500



EC2800



EC3000

DATE TEHNICE	EC1500	EC2800	EC3000
Dimensiune maxima carota	Ø200 mm (zidarie)	Ø400 mm (zidarie)	Ø500 mm (zidarie)
Dimensiune maxima carota	Ø 80 mm (beton)	Ø 255 mm (beton)	Ø 300 mm (beton)
Putere motor	1.500W	2.800W	2.800W
Voltaj	230V / 50Hz	230V / 50Hz	230V / 50Hz
Turatie motor treapta 1	2.100 rpm	920 rpm	920 rpm
Turatie motor treapta 2	950 rpm	500 rpm	500 rpm
Greutate fara/cu ambalaj	20 / 21,5 kg	40 / 41,5 kg	42 / 43,5 kg



ACCESORII MASINI DE CAROTAT

CAROTE



Ø 42x400mm
Ø 50x400mm
Ø 83x400mm
Ø 102x400mm
Ø 112x400mm
Ø 120x400mm

Ø 127x400mm
Ø 132x400mm
Ø 152x400mm
Ø 159x400mm
Ø 166x400mm
Ø 180x400mm

Ø 202x400mm
Ø 254x400mm
Ø 300x400mm
Ø 350x400mm
Ø 400x400mm
Ø 450x400mm
Ø 500x400mm



CIOCANE DEMOLATOARE

SERIA XP

Caracteristici

- Hex 28mm
- Carcasa si angrenaj metalic pentru o performanta si fiabilitate ridicata
- Maner auxiliar ergonomic cu rotire la 360°
- Buton blocare functionare continua
- Maner principal ergonomic anti-vibratii
- Mecanism anti-vibratii
- Soft-Start
- Led conectare la priza
- Indicator pentru schimbarea carbunilor



Maner si roti pentru transport



Echipare standard

- Delta 410x35 mm
- Spit 410 mm
- Vaselina 60 gr
- 1 set perii colectoare
- 1 set de 3 chei locas hexagonal
- Surubelnita PH2

XP-G80BD



XP-G65BC



Optional XP-65BC:
XP-SHT005 Carucior pentru ciocan demolator. Acesta are un cilindru pentru sustinerea unghiului de lucru iar prin actionarea manetei de pe maner se poate inclina intre 25 si 75°

DATE TEHNICE	XP-80BD	XP-65BC
Putere motor	1.700 W	2.000 W
Amperaj	15 A	15 A
Voltaj	230 V	230 V
Joule	30 J	55 J
Frecventa	50 Hz	50 Hz
Numar batai	1.400 bpm	1.400 bpm
Greutate	19,5 Kg	20 Kg
Dimensiune LxIxH (mm)	900x210x400	850x188x358



CIOCANE ROTOPERCUTOARE

SERIA XP

Caracteristici

SDS Plus
 Capacitate spiral gaurire 32 mm, dalta 90 mm (XP-R30VA)
 Capacitate spiral gaurire 48 mm, dalta 120 mm (XP-R48VA)
 Utilizare in 2 moduri: rotopercutie si ciocan
 Sistem anti-vibratie
 Maner ergonomic soft grip
 Led indicator conectare curent
 Led indicator inlocuire carbuni
 Comutator 6 trepte viteze si control constant viteza
 Vibratii si zgomot redus cu energie mare de impact
 Opreire automata atunci cand se termina carbunii
 Maner auxiliar cu rotire la 360°
 Ambreaj de siguranta

Echipare standard

Vaselina tub 30g
 1 set perii colectoare

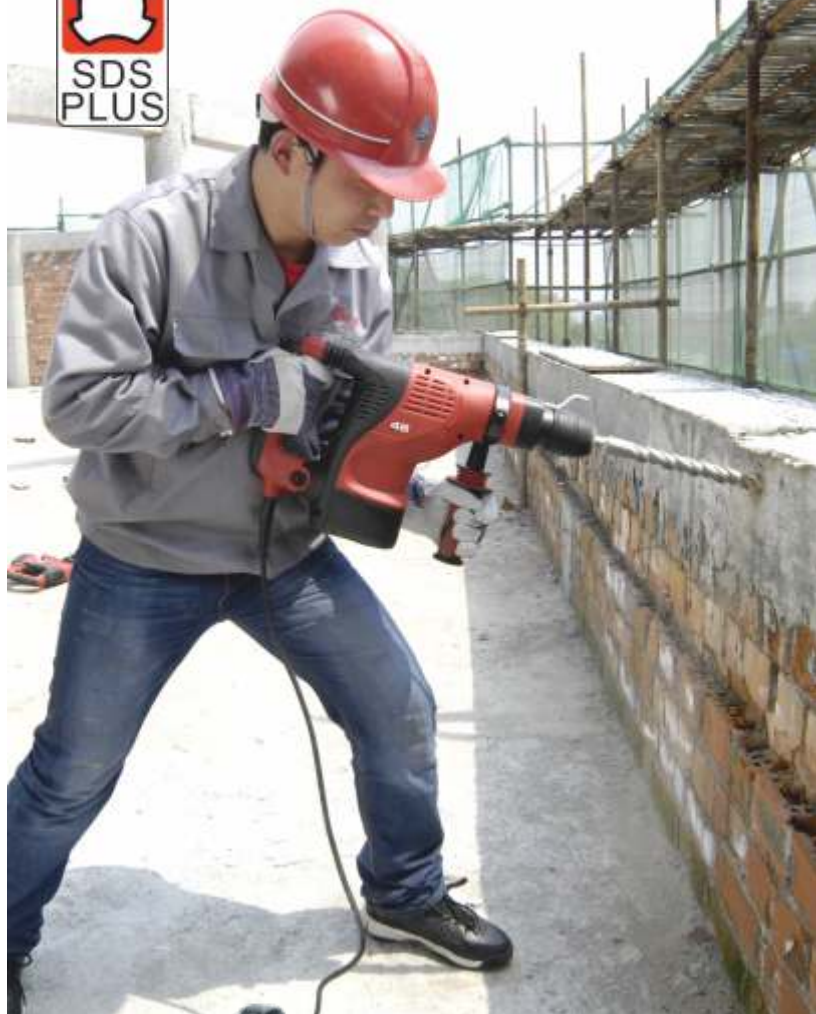

XP-R30VA



XP-R48VA



DATE TEHNICE	XP-R30VA	XP-R48VA
Putere motor	1.100 W	1.350 W
Amperaj	8,3 A	10,5 A
Voltaj	230 V / 50 Hz	230 V / 50 Hz
Joule	9 J	14 J
Turatie	300 - 720 rpm	250 - 500 rpm
Numar batai	2.000-4.200 bpm	1.900-3.000 bpm
Greutate	5,7 Kg	7,0 Kg
Dimensiune LxIxH(mm)	460x265x106	470x270x170



BETONIERE SEMIPROFESIONALE

SERIA BBY

Caracteristici

Cadru rezistent dotat cu maner si roti pentru o deplasarea usoara
Cuva de otel rezistent la lovituri, grosime tabla 1.2 - 1.5 mm
Rabatire cuva cu blocare automata a acesteia
Include stecher schuko
Transmisie din otel inoxidabil
Se livreaza dezasamblata in cutie de carton

Optionale

Curea 230J pentru BBY140 - BBY180
Roata 1 bucata pentru BBY140
Roata 1 bucata pentru BBY180
Cremaliera pentru BBY180
Cremaliera pentru BBY140
Cremaliera pentru BBY120



DATE TEHNICE	BBY120	BBY140	BBY180
Capacitate cuva brut	120 l	140 l	180 l
Capacitate cuva net	105 l	116 l	158 l
Motor electric 230V	375 W	550 W	800 W
Turatie motor	2.980 rpm	2.980 rpm	2.980 rpm
Viteza rotatie cuva	36 rpm	34 rpm	32 rpm
Greutate neta	48 Kg	50 Kg	59 Kg
Dimensiuni betoniera LxIxh	1.170x710x1.250 mm	1.130x710x1.260 mm	1.170x710x1.390 mm
Dimensiuni pentru transport LxIxh	810x710x380 mm	810x710x420 mm	840x730x450 mm
Transport in container 40"	320 buc.	274 buc.	248 buc.



ROABE

ROABE DEMONTABILE



DATE TEHNICE	70L galvanizata	70L vopsita	100L vopsita
Grosime tabla cuva	0,75 mm	0,50 mm	0,80 mm
Roata plina	da	da	da
Dimensiune roata	337-7,5	337-7,5	337-7,5

Optionale

Ax pentru roaba (1)

Camera 350-7 pentru roaba (2)

Roata pentru roaba cu camera, 350-7, 350mm x 70mm (3)

Roata plina PVC pentru roaba, 335-7.5, 335mm x 75mm (4)

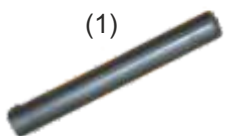

(1)



(2)



(3)



(4)



COMPRESOARE ELECTRICE CU PISTON

FARA ULEI, TRANSMISIE DIRECTA

Caracteristici

Compresor silent de înalta performanță cu transmisie directă, proiectat pentru diverse aplicații cu aer comprimat.

Utilizare atât staționară, cât și mobilă.

Motorul puternic generează rapid presiunea de lucru de până la 8 bari, datorită compresorului de înaltă calitate.

În funcție de model, debitul de aer variază de la 94 l/min la 336 l/min.

Filtrul de admisie poate fi accesat ușor, pentru lucrări de mentenanță simplificate și rapide.

Modele cu roți și mâner de transport pentru facilitarea manipulării.

Modele cu piciorușe cu tampon din cauciuc, pentru stabilitate și reducerea nivelului de zgomot.

Regulator de presiune cu manometru și cuplă rapidă pentru furtun aer.

Supapă se sens.

Supapă de siguranță.

Domeniu de utilizare

Construcții – folosite împreună cu echipamente de pompare gleturi, scule pneumatice.



DATE TEHNICE	SC008-009	SC012-025	SC012-050	SC024-100
Tip motor	Electric	Electric	Electric	Electric
Putere	0,8 cp/550W	1,2 cp/850W	1,2 cp/850W	1,2 cp*2/850W*2
Voltaj	230V	230V	230V	230V
Turatii motor	1.480 RPM	1.480 RPM	1.480 RPM	1.480 RPM
Debit aer	94 l/min	168 l/min	168 l/min	336 l/min
Presiune	8 bar	8 bar	8 bar	8 bar
Volum rezervor aer	9 l	25 l	50 l	100 l
Nivel zgomot	≤65db	≤65db	≤65db	≤65db
Greutate	16 Kg	23 Kg	25 Kg	50 Kg
Dimensiuni (mm)	480 x 150 x 490	540*260*575	680 x 320 x 640	1.000 x 360 x 680



COMPRESOARE ELECTRICE CU PISTON

FARA ULEI, TRANSMISIE DIRECTA

Caracteristici

Compresor silent de înalta performanță cu transmisie directă, proiectat pentru diverse aplicații cu aer comprimat.

Utilizare atât staționară, cât și mobilă.

Motorul puternic generează rapid presiunea de lucru de până la 8 bari, datorită compresorului de înaltă calitate.

În funcție de model, debitul de aer variază de la 168 l/min la 206 l/min.

Filtrul de admisie poate fi accesat ușor, pentru lucrări de mentenanță simplificate și rapide.

Modele cu roți și mâner de transport pentru facilitarea manipulării.

Compresoarele sunt prevăzute și cu piciorușe cu tampon din cauciuc, pentru stabilitate și reducerea nivelului de zgomot.

Regulator de presiune cu manometru și cuplă rapidă pentru furtun aer.

Supapă se sens.

Supapă de siguranță.

Domeniu de utilizare

Construcții – folosite împreună cu echipamente de pompare gleturi, scule pneumatice.



DATE TEHNICE

SC012-015

SC020-015

Tip motor

Electric

Electric

Putere

1,2 cp/850W

2 cp/1.500W

Voltaj

230V

230V

Turatii motor

1.480 RPM

1.480 RPM

Debit aer

168 l/min

206 l/min

Presiune

8 bar

8 bar

Volum rezervor aer

15 l

15 l

Nivel zgomot

≤65db

≤65db

Greutate

23 Kg

32 Kg

Dimensiuni (mm)

620 x 420 x 395

620 x 420 x 395



COMPRESOARE ELECTRICE CU PISTON

CU ULEI, TRANSMISIE DIRECTA



Caracteristici

Compresor de înalta performanță cu transmisie directă, proiectat pentru diverse aplicații cu aer comprimat.

Utilizare atât staționară, cât și mobilă.

Motorul puternic generează rapid presiunea de lucru de până la 8 bari, datorită compresorului de înaltă calitate.

Compresoarele au un debit de aer de 187 l/min.

Filtrul de admisie poate fi accesat ușor, pentru lucrări de mentenanță simplificate și rapide.

Modele cu roți și mânere de transport pentru facilitarea manipulării.

Modelele SF020-025 și SF020-050 sunt prevăzute cu picior robust cu tampon din cauciuc, pentru stabilitate și reducerea nivelului de zgomot.

Regulator de presiune cu manometru și cuplă rapidă pentru furtun aer.

Lubrifiere cu ulei, pentru o durată de viață îndelungată.

Supapă de siguranță.

Domeniu de utilizare

Utilizare casnică – ateliere, curățenie, vopsirii ocazionale.



SF020-025
SF020-050



SF020-100

DATE TEHNICE	SF020-025	SF020-050	SF020-100
Tip motor		Electric	
Putere		2 cp/1.500W	
Voltaj		230V	
Turatii motor		2.840 RPM	
Debit aer		187 l/min	
Presiune		8 bar	
Volum rezervor aer	25 L	50 L	100 L
Nivel zgomot		≤85db	
Greutate	23 Kg	32 Kg	43 Kg
Dimensiuni (mm)	565 x 245 x 530	690 x 335 x 605	1.000 x 360 x 720



COMPRESOARE ELECTRICE CU PISTON

CU ULEI, TRANSMISIE CUREA



Caracteristici

Compresor de înalta performanță cu transmisie pe curea, proiectat pentru diverse aplicații cu aer comprimat.

Utilizare atât staționară, cât și mobilă.

Motorul puternic generează rapid presiunea de lucru de până la 8 bari, datorită compresorului de înaltă calitate.

În funcție de model, debitul de aer variază de la 786 l/min la 1.179 l/min.

Filtrul de admisie poate fi accesat ușor, pentru lucrări de mentenanță simplificate și rapide.

Modele cu roți pentru facilitarea manipulării.

Regulator de presiune cu manometru și cuplă rapidă pentru furtun aer.

Lubrifiere cu ulei, pentru o durată de viață îndelungată.

Supapă de siguranță.

Domeniu de utilizare

Construcții, service-uri auto.

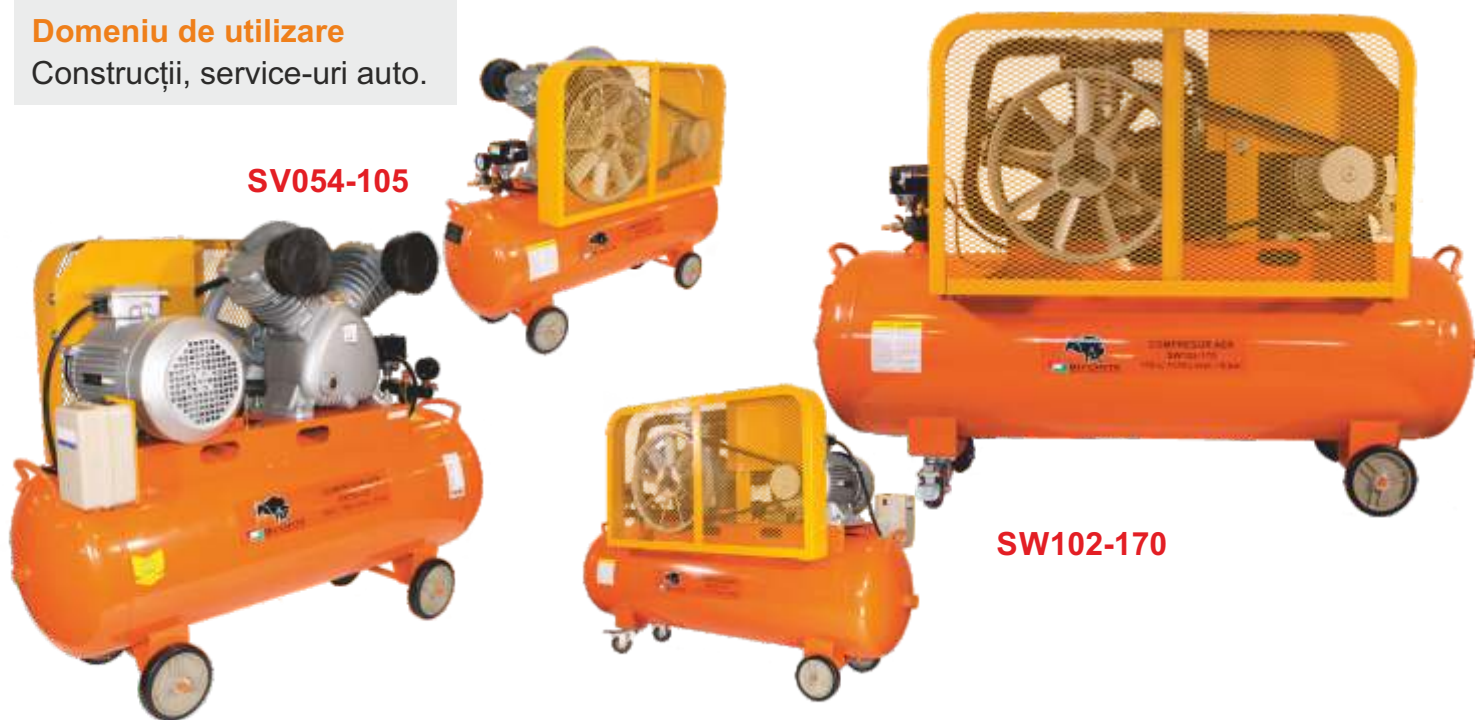

DATE TEHNICE	SV054-105	SW102-170
Tip motor	Electric	Electric
Putere	5,5 cp/4.000W	10 cp/7.500W
Voltaj	400V	400V
Turatii motor	1.030 RPM	1.050 RPM
Debit aer	786 l/min	1.179 l/min
Presiune	8 bar	8 bar
Volum rezervor aer	105 l	170 l
Nivel zgomot	≤95db	≤95db
Greutate	112 Kg	160 Kg
Dimensiuni (mm)	1.280 x 560 x 1.020	1.530 x 606 x 1.040



APARATE DE SUDURA

TIP INVERTER CU ELECTROD, SERIA MMA

Caracteristici

Tehnologie avansată IGBT (Insulated-Gate Bipolar Transistor).

Invertor de înaltă frecvență, reduce semnificativ greutatea și dimensiunea aparatului.

Greutate redusă.

Frecvența de comutație este mai mare decât frecvența audibilă, acest aparat aproape elimină zgomotul în funcționare.

Funcționare inteligentă a inverterului digital

Control digital al curentului și puterii

Indicator tensiune de ieșire

Dimensiuni compacte, ușor de manevrat

Gama extinsă, puteri mono și trifazice.

Echipare standard

Cablu cu clește pentru electrozi

Cablu cu clește pentru masă

Mască de sudură cu sticlă

Perie și ciocănel pentru zgură



DATE TEHNICE	MMA-160	MMA-200	MMA-300
Tip aparat	Inverter	Inverter	Inverter
Voltaj	230 V	230 V	230 V / 400 V
Redresare	IGBT	IGBT	IGBT
Tensiune in gol	65 V	65 V	65 V
Putere absorbita	5,5 kW	6,5 kW	9,5 kW
Curent iesire	10-160 A	10-200 A	10-300 A
Tensiune iesire	96 V	104 V	110 V
Curent maxim	160 A	200 A	300 A
Tensiune nominala	26,4 V	27,2 V	29,6 V
Regim nominal	60 %	60 %	60 %
Eficienta	85 %	85 %	85 %
Factor de putere	0,7	0,7	0,75
Clasa de izolatie	H	H	H
Clasa de protectie	IP21S	IP21S	IP21S
Tip electrozi* (MMA)	Ø 1,6 - 3,2 mm	Ø 1,6 - 4 mm	Ø 1,6 - 5 mm
Greutate	5,4 kg	6 kg	9,4 kg
Dimensiuni (mm)	450*270*345	450*270*345	505*270*410

*Electrozii se achiziționează separat.



APARATE DE SUDURA

TIP INVERTER CU ELECTROD SI ADAOS, SERIA MMA

Caracteristici

Tehnologie avansată IGBT (Insulated-Gate Bipolar Transistor).

Invertor de înaltă frecvență, reduce semnificativ greutatea și dimensiunea aparatului.

Greutate redusă.

Frecvența de comutație este mai mare decât frecvența audibilă, acest aparat aproape elimină zgomotul în funcționare.

Tehnologie IGBT cu invertor

Putere mare de sudură

Design deosebit

Dimensiuni compacte, ușor de manevrat

Gamă extinsă, puteri mono și trifazice

Echipe standard

Cablu cu clește pentru electrozi

Cablu cu clește pentru masă

Mască de sudură cu sticlă

Perie și ciocănel pentru zgură

Pistolet TIG copleț

1 x Duză ceramică nr. 4

1 x Duză ceramică nr. 5

Pensete



DATE TEHNICE	MMA-160	MMA-200
Tip aparat	Inverter	Inverter
Voltaj	230 V	400 V
Redresare	IGBT	IGBT
Tensiune in gol	52 V	65 V
Curent iesire	15-250 A	15-300 A
Curent maxim	250 A	300 A
Tensiune nominala	190 A / 17,6 V	230 A / 19,2 V
Reglarea intarzierii gazului	0~5	0~5
Regim nominal	60 %	60 %
Eficienta	85 %	85 %
Factor de putere	0,7	0,75
Clasa de izolatie	H	H
Clasa de protectie	IP21S	IP21S
Tip electrozi* (MMA)	Ø 1-3 mm	Ø 1-3 mm
Greutate	6,5 kg	10 kg
Dimensiuni (mm)	450*270*345	505*270*410
Modalitatea de initiere a arcului	Înaltă frecvență	Înaltă frecvență

*Electrozii se achiziționează separat.



APARATE DE TAIERE CU PLASMA

SERIA CUT

Caracteristici

Aparatele de tăiat Bisonte cu plasmă pot oferi un arc mai puternic, mai concentrat și mai stabil, având tăiere stabilă, fiabilă, ușoară ce conferă economii de energie, zgomot redus, viteză mare de tăiere, duză curată de tăiere, nu este necesară lustruirea.

Reglaj rapid și un control precis al puterii, prin intermediul circuitelor electronice avansate, cele mai bune caracteristici de tăiere, eficiență ridicată a conversiei.

Echipamentele pot fi înglobate cu ușurință în surse de alimentare pentru tăiere cu caracteristici diferite. Curentul emis este reglabil în mod continuu și oferă o performanță excelentă în operare.

Utilizare

Tăierea foilor de tablă, materiale metalice cu proprietăți diferite, oțel inoxidabil, oțel-carbon, cupru și alte materiale neferoase sau materiale cu forme complexe.



Echipare standard

Cablu cu clește pentru masă
Mască de sudură cu sticlă
Perie și ciocănel pentru zgură
Pistolet CUT complet, cablu 4m
Manometru presiune
Filtru aer comprimat
Accesorii conectare compresor



DATE TEHNICE	CUT-40	CUT-60	CUT-80	CUT-100	CUT-120
Tip aparat	Invertor	Invertor	Invertor	Invertor	Invertor
Voltaj	230 V	400 V	400 V	400 V	400 V
Grosime taiere	1-10 mm	1-15 mm	1-25 mm	1-40 mm	1-45 mm
Tensiune in gol	270 V	270 V	280 V	300 V	310 V
Curent iesire	10-40 A	10-60 A	20-75 A	20-100 A	20-120 A
Tensiune iesire	96 V	104 V	110 V	120 V	128 V
Regim nominal	60 %	60 %	60 %	60 %	60 %
Eficiența	85 %	85 %	85 %	85 %	85 %
Tehnologie	IGBT	IGBT	IGBT	IGBT	IGBT
Factor de putere	0,7	0,75	0,75	0,75	0,75
Clasa de protecție	H	H	H	H	H
Clasa de izolație	IP21S	IP21S	IP21S	IP21S	IP21S
Presiune aer recomandată	3-4 bar	4-5 bar	4-5 bar	4-6 bar	4-6 bar
Greutate	7 kg	11,3 kg	21 kg	29,2 kg	31,5 kg
Dimensiuni (mm)	450 x 270 x 345	505 x 270 x 410	585 x 375 x 500	624 x 415 x 530	624 x 415 x 530



APARATE DE SPALAT CU PRESIUNE

SERIA BT

Caracteristici

Ideale pentru îndepărtarea murdăriei de pe fațadele caselor, de pe pavaje și de pe trotuare. Pot fi folosite pentru a curăța autovehicule, motocicletă, barci, etc.

Echipare standard

Recipient pentru spumă (BT1500-A - extern, BT1900-B / BT2350-B - integrat)
 Dispozitiv de oprire automată pentru protejarea motorului atunci când nu funcționează
 Pompă cu came axială
 Lance pentru pulverizare
 Pistol de pulverizare de înaltă presiune
 Duză
 Tambur pentru furtun (BT1900-B / BT2350-B)
 Furtun de presiune, 5m lungime
 Cablu electric 5m lungime
 Conector rapid
 Conector pentru alimentare apă
 Conector rapid filtru intrare



BT1500-A



BT1900-B



BT2350-B

DATE TEHNICE	BT1500-A	BT1900-B	BT2350-B
Presiune maxima	120 bar	135 bar	160 bar
Voltaj	230 V	230 V	230V
Frecventa	50 Hz	50 Hz	50 Hz
Debit	300 L/ora	360 L/ora	360 L/ora
Putere maxima	1.400 W	1.800 W	2.200 W
Nivel zgomot	98 dB	98 dB	98 dB
Greutate	6,5 Kg	9,1 Kg	10,2 Kg
Dimensiuni (mm)	260 x 250 x 460	350 x 320 x 705	350 x 320 x 705



REPREZENTANȚI VÂNZĂRI DISTRIBUȚIE

Zona Nord-Vest

Adrian Șerban

0759.032.235

adrian.serban@italiastar.ro

Zona Vest

Bogdan Rusan

0759.207.471

bogdan.rusan@italiastar.ro

Zona Sud

Silviu Stoian

0756.180.620

silviu.stoian@italiastar.ro

Director Național

Vânzări

Gabi Stanciu

0720.660.774

gabi.stanciu@italiastar.ro

Zona Nord-Est

Robert Amolioaiei

0743.616.118

robert.a@italiastar.ro

Zona Sud-Est

Paul Istrate

0744.340.500

paul.istrate@italiastar.ro



SEDIU / DEPOZIT / SERVICE

Adresa:

Autostrada București - Pitești km 13,2,
Chiajna, Jud. Ilfov - România C.P. 077040
Coordonate GPS: 44.438989, 25.943253

Telefon: 021.433.03.27

0756.169.788

e-mail: info@italiastar.ro

www.italiastar.ro

